

# Beredskabskommission 2022-2025 (Dagsorden)

22-04-2025 13:30 - 15:30

Station Billund, Granvej 5A, 7190 Billund



## Indhold

Punkt 1: Velkomst og godkendelse af dagsorden.....	1
Punkt 2: Årsregnskab 2024.....	1
Punkt 3: Whistleblowerordningen - status for 2024.....	2
Punkt 4: Databeskyttelsesrådgiverens årsrapport for 2024.....	2
Punkt 5 (Lukket) : Udbud af operativt beredskab.....	3
Punkt 6: Budgetopfølgning pr. 31.03.2025.....	4
Punkt 7: Status på serviceniveau pr. 31.03.2025.....	6
Punkt 8: Status på brandsyn pr. 31.03.2025.....	7
Punkt 9: Strandrensingsplan 2025.....	8
Punkt 10: Aftale om beredskabsområdet 2025-2026.....	10
Punkt 11: Nytårsparole 2026.....	12
Punkt 12: Særlige hændelser siden sidst.....	12
Punkt 13: Orientering fra beredskabsdirektøren.....	13
Punkt 14: Orientering fra politidirektørerne.....	13
Punkt 15: Eventuelt.....	13
Punkt 16: Godkendelse af beslutningsprotokol.....	13



## Punkt 1: Velkomst og godkendelse af dagsorden

### Resumé

Formanden byder velkommen til mødet og hører, om der er bemærkninger til dagsordenen.

### Sagen behandles i

Beredskabskommissionen 22. april

### Forslag

Beredskabsdirektøren indstiller;

At, beredskabskommissionen godkender den udsendte dagsorden.

### Sagsfremstilling

Ingen bilag.

## Punkt 2: Årsregnskab 2024

### Resumé

TrekantBrand kom ud af 2024 med et mindreforbrug på hovedaktiviteten på 0,084 mio. DKK. Dette ligger tæt opad det budgetterede, og resultatet betegnes som tilfredsstillende.

2024 var målt på antal hændelser et relativt normalt år, og vi slap for rigtig store hændelser. I modsætning til 2023 blev vi heller ikke ramt af en 100-års hændelse, og selvom der var meget nedbør, artede vejret sig mindre ekstremt end i 2023, hvilket spillede ind på aktivitetsniveauet i beredskabet.

Resultatet for sideaktiviteterne samlet set blev på ca. 1,36 mio. DKK, som tilbagebetales til de respektive ejerkommuner i forbindelse med afregningen af 2. rate af driftstilskuddet. Det samlede resultat ligger en anelse under det forventede, hvilket primært skyldes en nedgang i antallet af kørte kilometer på bus/kørselskontor.

Kilometertaksten blev hverken prisreguleret i 2023 eller i 2024, og det bliver den heller ikke i 2025. Desuden har Fredericia Kommune besluttet, at taksten derudover skal nedsættes med 1 DKK pr. kørt kilometer i 2025, hvorfor der forventes et markant lavere resultat på sideaktiviteterne i 2025.

### Sagen behandles i

Bestyrelse 8. april

Beredskabskommissionen 2. april

### Forslag

Beredskabsdirektøren indstiller;

At, årsrapport 2024 godkendes og efterfølgende behandles i beredskabskommissionen og byrådene.

At, revisionsberetning 2024 godkendes og efterfølgende behandles i beredskabskommissionen og byrådene.

At, ledelsens regnskabserklæring 2024 godkendes og efterfølgende behandles i beredskabskommissionen og byrådene.

At, årsberetning 2024 godkendes og efterfølgende behandles i beredskabskommissionen og byrådene.

### Sagsfremstilling

Pkt. 2 - bilag 1 – Årsrapport 2024 (med revisionspåtegning inden underskrifter)

Pkt. 2 - bilag 2 – Revisionsberetning 2024

Pkt. 2 - bilag 3 – Ledelsens regnskabserklæring 2024

Pkt. 2 – bilag 4 – Årsberetning 2024



# Trekantområdets Brandvæsen I/S

## Årsregnskab 2024



## Indholdsfortegnelse

<b>Fællesskabsoplysninger .....</b>	<b>2</b>
<b>Påtegninger.....</b>	<b>3</b>
Ledelsens påtegning.....	3
Bestyrelsens påtegning.....	4
Beredskabskommissionens påtegning .....	5
Den uafhængige revisors revisionspåtegning .....	6
<b>Trekantområdets Brandvæsens årsberetning .....</b>	<b>11</b>
<b>Trekantområdets Brandvæsens årsregnskab 2024.....</b>	<b>15</b>
Anvendt regnskabspraksis.....	15
Driftsregnskab 1. januar – 31. december 2024.....	19
Balance pr. 31. december.....	20
<b>Noter til driftsregnskab og balance.....</b>	<b>22</b>
Note 1 Driftsindtægter (ekskl. sideaktiviteter) 1. januar til 31. december .....	22
Note 2 Driftsudgifter (ekskl. sideaktiviteter) 1. januar til 31. december .....	23
Note 3 Personale- og lønoversigt (Kerneopgaver og sideaktiviteter) .....	24
Note 4 Anlægsoversigt.....	25
Note 5 Finansieringsoversigt .....	26
Note 6 Egenkapital og gæld.....	26
Note 7 Driftsregnskab for sideaktiviteter i 1.000 kr. 1. januar til 31. december .....	27
Note 8 Eventualforpligtelser og kontraktlige forpligtelser .....	28



## Fællesskabsoplysninger

Fællesskab	Trekantområdets Brandvæsen I/S Caspar Müllers Gade 2 6000 Kolding	
	Telefon:	70 23 60 60
	Hjemmeside:	<a href="http://www.trekantbrand.dk">www.trekantbrand.dk</a>
	E-mail:	<a href="mailto:trekantbrand@trekantbrand.dk">trekantbrand@trekantbrand.dk</a>
	Cvr. Nr.:	37242985
	Hjemsted:	Kolding
	Regnskabsår:	1. januar – 31. december
Beredskabskommissionen	Knud Erik Langhoff Christian Bro Johannes Lundsryd Jensen Frank Schmidt-Hansen Stephanie Storbank Brian Nissen Arne Gram Frits Villy Kjeldsen Jens Erik Lind, medarb.repr.	Freddy Christensen Yrsa Mastrup John Nyborg Irene Tørnæs Jørgen Lastein Henriette Rosenborg Larsen Martin Langemose, medarbejderrepr. Marianne Kjær, repr. for de frivillige
Bestyrelse	Knud Erik Langhoff, Borgmester Kolding Christian Bro, Borgmester Fredericia Johannes Lundsryd Jensen, Borgmester Middelfart Frank Schmidt-Hansen, Borgmester Vejen Stephanie Storbank, Borgmester Billund	
Direktion	Jarl Vagn Hansen, Beredskabsdirektør	
Revision	BDO Statsautoriseret Revisionsaktieselskab Fælledvej 1 5000 Odense C	



# Påtegninger

## Ledelsens påtegning

Undertegnede har dags dato aflagt årsregnskab for 2024 for Trekantområdets Brandvæsen.

Årsregnskabet bygger på de obligatoriske oversigter og redegørelser, der skal aflægges i overensstemmelse med kravene i bekendtgørelse om kommunernes budget- og regnskabsvæsen, revision mv.

Vi anser den valgte regnskabspraksis for hensigtsmæssig således, at årsregnskabet giver et retvisende billede af fællesskabets aktiver og passiver, finansielle stilling samt årets økonomiske resultat.

Kolding, den 22. april 2025

---

Jarl Vagn Hansen, Beredskabsdirektør



## Bestyrelsens påtegning

Bestyrelsen for Trekantområdets Brandvæsen har i dag behandlet og vedtaget årsregnskabet for regnskabsåret 2024.

Kolding, den 22. april 2025

\_\_\_\_\_  
Knud Erik Langhoff, Borgmester Kolding

\_\_\_\_\_  
Frank Schmidt-Hansen, Borgmester Vejen

\_\_\_\_\_  
Christian Bro, Borgmester Fredericia

\_\_\_\_\_  
Stephanie Storbank, Borgmester Billund

\_\_\_\_\_  
Johannes Lundsryd Jensen,  
Borgmester Middelfart



## Beredskabskommissionens påtegning

Beredskabskommissionen for Trekantområdets Brandvæsen har i dag behandlet og vedtaget årsregnskabet for regnskabsåret 2024.

Kolding, den 22. april 2025

\_\_\_\_\_  
Knud Erik Langhoff

\_\_\_\_\_  
Frank Schmidt-Hansen

\_\_\_\_\_  
Christian Bro

\_\_\_\_\_  
Stephanie Storbank

\_\_\_\_\_  
Johannes Lundsfyrd Jensen

\_\_\_\_\_  
Freddy Christensen

\_\_\_\_\_  
Yrsa Mastrup

\_\_\_\_\_  
John Nyborg

\_\_\_\_\_  
Irene Tørnæs

\_\_\_\_\_  
Jørgen Lastein

\_\_\_\_\_  
Brian Nissen

\_\_\_\_\_  
Henriette Rosenborg Larsen

\_\_\_\_\_  
Frits Villy Kjeldsen

\_\_\_\_\_  
Arne Gram

\_\_\_\_\_  
Martin Langemose, medarbejderrepr.

\_\_\_\_\_  
Jens Erik Lind, medarbejderrepr.

\_\_\_\_\_  
Marianne Kjær, repr. for de frivillige



## Den uafhængige revisors revisionspåtegning

Til interessenterne i Trekantområdets Brandvæsen I/S

### REVISIONSPÅTEGNING PÅ ÅRSREGNSKABET

#### Konklusion

Vi har revideret årsregnskabet for Trekantområdets Brandvæsen I/S for regnskabsåret 1. januar - 31. december 2024, jf. siderne 11-28 i årsregnskabet 2024, der omfatter regnskabsopgørelse, balance, obligatoriske oversigter noter og anvendt regnskabspraksis.

Årsregnskabet udarbejdes efter kravene i bekendtgørelse om kommuners budget og regnskabsvæsen, revision mv.

Det er vores opfattelse, at årsregnskabet i alle væsentlige henseender er rigtigt, dvs. udarbejdet i overensstemmelse med bekendtgørelse om kommuners budget og regnskabsvæsen, revision mv.

#### Grundlag for konklusion

Vi har udført vores revision i overensstemmelse med internationale standarder om revision og de yderligere krav, der er gældende i Danmark, samt standarderne for offentlig revision, idet revisionen udføres på grundlag af bestemmelserne i lov om kommunernes styrelse. Vores ansvar ifølge disse standarder og krav er nærmere beskrevet i revisionspåtegningens afsnit "Revisors ansvar for revisionen af årsregnskabet". Vi er uafhængige af virksomheden i overensstemmelse med International Ethics Standards Board for Accountants' internationale retningslinjer for revisorers etiske adfærd (IESBA Code) og de yderligere etiske krav, der er gældende i Danmark, ligesom vi har opfyldt vores øvrige etiske forpligtelser i henhold til disse krav og IESBA Code. Det er vores opfattelse, at det opnåede revisionsbevis er tilstrækkeligt og egnet som grundlag for vores konklusion.

#### Centrale forhold ved revisionen

Centrale forhold ved revisionen er de forhold, der efter vores faglige vurdering var mest betydelige ved vores revision af årsregnskabet for regnskabsåret 2024. Disse forhold blev behandlet som led i vores revision af årsregnskabet som helhed og udformningen af vores konklusion herom. Vi afgiver ikke nogen særskilt konklusion om disse forhold.





Vi har fastlagt, at der ikke er centrale forhold ved revisionen at kommunikere i vores erklæring.

### **Fremhævelse af forhold vedrørende revisionen**

Vi henleder opmærksomheden på, at Trekantområdets Brandvæsen I/S i overensstemmelse med kravene i bekendtgørelse om kommuners budget- og regnskabsvæsen, revision m.v. har medtaget det af ledelsen godkendte årsbudget for 2024 som sammenligningstal i årsregnskabet for 2024. Disse sammenligningstal har ikke været underlagt revision.

### **Ledelsens ansvar for årsregnskabet**

Ledelsen har ansvaret for udarbejdelsen af et årsregnskab, der i alle væsentlige henseender er rigtigt, dvs. udarbejdet i overensstemmelse med bekendtgørelse om kommuners budget- og regnskabsvæsen, revision m.v. Ledelsen har endvidere ansvaret for den interne kontrol, som ledelsen anser nødvendig for at udarbejde et årsregnskab uden væsentlig fejlinformation, uanset om denne skyldes besvigelser eller fejl.

Ved udarbejdelsen af årsregnskabet er ledelsen ansvarlig for at vurdere virksomhedens evne til at fortsætte driften; at oplyse om forhold vedrørende fortsat drift, hvor dette er relevant; samt at udarbejde årsregnskabet på grundlag af regnskabsprincippet om fortsat drift, medmindre ledelsen enten har til hensigt at likvidere virksomheden, indstille driften eller ikke har andet realistisk alternativ end at gøre dette.

### **Revisors ansvar for revisionen af årsregnskabet**

Vores mål er at opnå høj grad af sikkerhed for, om årsregnskabet som helhed er uden væsentlig fejlinformation, uanset om denne skyldes besvigelser eller fejl, og at afgive en revisionspåtegning med en konklusion. Høj grad af sikkerhed er et højt niveau af sikkerhed, men er ikke en garanti for, at en revision, der udføres i overensstemmelse med internationale standarder om revision og de yderligere krav, der er gældende i Danmark, samt standarderne for offentlig revision, idet revisionen udføres på grundlag af bestemmelserne i bekendtgørelse om kommuners budget- og regnskabsvæsen, revision mv., altid vil afdække væsentlig fejlinformation, når sådan findes. Fejlinformationer kan opstå som følge af besvigelser eller fejl og kan betragtes som væsentlige, hvis det med rimelighed kan forventes, at de enkeltvis eller samlet har indflydelse på de økonomiske beslutninger, som regnskabsbrugerne træffer på grundlag af årsregnskabet.

Som led i en revision, der udføres i overensstemmelse med internationale standarder om revision og de yderligere krav, der er gældende i Danmark, samt standarderne for offentlig revision, idet revisionen udføres på grundlag af bestemmelserne i bekendtgørelse om kommuners budget- og regnskabsvæsen, revision mv., foretager vi faglige vurderinger og opretholder professionel skepsis under revisionen. Herudover:

- Identificerer og vurderer vi risikoen for væsentlig fejlinformation i årsregnskabet, uanset om denne skyldes besvigelser eller fejl, udformer og udfører revisionshandlinger som reaktion på disse risici samt opnår revisionsbevis, der er tilstrækkeligt og egnet til at danne grundlag for vores konklusion. Risikoen for ikke at opdage væsentlig fejlinformation forårsaget af besvigelser er højere end ved væsentlig fejlinformation forårsaget af fejl, idet besvigelser kan omfatte sammensværgelser, dokumentfalsk, bevidste udeladelser, vildledning eller tilsidesættelse af intern kontrol.
- Opnår vi forståelse af den interne kontrol med relevans for revisionen for at kunne udforme revisionshandlinger, der er passende efter omstændighederne, men ikke for at kunne udtrykke en konklusion om effektiviteten af virksomhedens interne kontrol.
- Tager vi stilling til, om den regnskabspraksis, som er anvendt af ledelsen, er passende, samt om de regnskabsmæssige skøn og tilknyttede oplysninger, som ledelsen har udarbejdet, er rimelige.
- Konkluderer vi, om ledelsens udarbejdelse af årsregnskabet på grundlag af regnskabsprincippet om fortsat drift er passende, samt om der på grundlag af det opnåede revisionsbevis er væsentlig usikkerhed forbundet med begivenheder eller forhold, der kan skabe betydelig tvivl om virksomhedens evne til at fortsætte driften. Hvis vi konkluderer, at der er en væsentlig usikkerhed, skal vi i vores revisionspåtegning gøre opmærksom på oplysninger herom i årsregnskabet eller, hvis sådanne oplysninger ikke er tilstrækkelige, modificere vores konklusion. Vores konklusioner er baseret på det revisionsbevis, der er opnået frem til datoen for vores revisionspåtegning. Fremtidige begivenheder eller forhold kan dog medføre, at virksomheden ikke længere kan fortsætte driften.

Vi kommunikerer med ledelsen om blandt andet det planlagte omfang og den tidsmæssige placering af revisionen samt betydelige revisionsmæssige observationer, herunder eventuelle betydelige mangler i intern kontrol, som vi identificerer under revisionen.

Vi afgiver også en udtalelse til den øverste ledelse om, at vi har opfyldt relevante etiske krav vedrørende uafhængighed, og oplyser den om alle relationer og andre forhold, der med rimelighed kan tænkes at påvirke vores uafhængighed og, hvor dette er relevant, anvendte sikkerhedsforanstaltninger eller handlinger foretaget for at eliminere trusler.

Med udgangspunkt i de forhold, der er kommunikeret til den øverste ledelse, fastslår vi, hvilke forhold der var mest betydelige ved revisionen af årsregnskabet for den aktuelle periode og dermed er centrale forhold ved revisionen. Vi beskriver disse forhold i vores revisionspåtegning, medmindre lov eller øvrig regulering udelukker, at forholdet offentliggøres, eller i de yderst



sjældne tilfælde, hvor vi fastslår, at forholdet ikke skal kommunikeres i vores revisionspåtegning, fordi de negative konsekvenser heraf med rimelighed ville kunne forventes at veje tungere end de fordele, den offentlige interesse har af sådan kommunikation.

### **Andre Oplysninger end årsregnskabet og revisors erklæring herom**

Ledelsen er ansvarlig for Andre Oplysninger. Andre Oplysninger omfatter Fællesskabets årsberetning på side 11-13, som ikke er omfattet af årsregnskabet og vores erklæring herom.

Vores konklusion om årsregnskabet dækker ikke Andre Oplysninger, og vi udtrykker ingen form for konklusion med sikkerhed om disse.

I tilknytning til vores revision af årsregnskabet er det vores ansvar at læse Andre Oplysninger og i den forbindelse overveje, om Andre Oplysninger er væsentligt inkonsistente med årsregnskabet eller vores viden opnået ved revisionen eller på anden måde synes at indeholde væsentlig fejlinformation. Hvis vi på grundlag af det udførte arbejde konkluderer, at der er væsentlig fejlinformation i Andre Oplysninger, skal vi rapportere om dette forhold.

Vi har ingenting at rapportere i den forbindelse.

### **ERKLÆRING I HENHOLD TIL ANDEN LOVGIVNING OG ØVRIG REGULERING**

Vores konklusion er konsistent med vores revisionsberetning til beredskabskommissionen

Efter vores bedste overbevisning er der ikke udført forbudte ikke-revisionsydelser som omhandlet i bekendtgørelse om kommunal og regional revision.

Udover den lovpligtige revision har vi afgivet erklæringer på enhedstimerregnskaber. Der henvises til revisionsberetningens afsnit 5.

Vi blev af beredskabskommissionen første gang antaget som revisor for Trekantområdets Brandvæsen I/S den 20. december 2023 for regnskabsåret 2023 og har varetaget revisionen i en samlet opgaveperiode på 2 år frem til og med regnskabsåret 2024.



## Udtalelse om juridisk-kritisk revision og forvaltningsrevision

Ledelsen er ansvarlig for, at de dispositioner, der er omfattet af regnskabsaflæggelsen, er i overensstemmelse med meddelte bevillinger, love og andre forskrifter samt med indgåede aftaler og sædvanlig praksis. Ledelsen er også ansvarlig for, at der er taget skyldige økonomiske hensyn ved driften af de aktiviteter og forvaltningen af de midler, der er omfattet af årsregnskabet. Ledelsen har i den forbindelse ansvar for at etablere systemer og processer, der understøtter sparsommelighed, produktivitet og effektivitet.

I tilknytning til vores revision af årsregnskabet er det vores ansvar at gennemføre juridisk-kritisk revision og forvaltningsrevision i overensstemmelse med standarderne for offentlig revision. Dette indebærer, at vi vurderer risikoen for, at der er væsentlige regelbrud i de dispositioner, der er omfattet af regnskabsaflæggelsen, eller væsentlige forvaltningsmangler i de systemer og processer, som ledelsen har etableret. På grundlag af risikovurderingen fastlægger vi de afgrænsede emner, som vi skal udføre juridisk-kritisk revision eller forvaltningsrevision af.

Ved en juridisk-kritisk revision efterprøver vi med høj grad af sikkerhed, om de dispositioner, der er omfattet af det udvalgte emne, er i overensstemmelse med de relevante bestemmelser i bevillinger, love og andre forskrifter samt med indgåede aftaler og sædvanlig praksis. Ved en forvaltningsrevision vurderer vi med høj grad af sikkerhed, om de systemer, processer eller dispositioner, der er omfattet af det udvalgte emne, understøtter skyldige økonomiske hensyn ved driften af de aktiviteter og forvaltningen af de midler, der er omfattet af årsregnskabet.

Vores revision af hvert udvalgt emne tager sigte på at opnå tilstrækkeligt og egnet revisionsbevis som grundlag for en konklusion med høj grad af sikkerhed om det pågældende emne. Ved en revision kan der ikke opnås fuldstændig sikkerhed for at opdage alle regelbrud eller forvaltningsmangler. Da vi alene har udført juridisk-kritisk revision og forvaltningsrevision af de udvalgte emner, kan vi ikke udtale os med sikkerhed om, at der ikke kan være væsentlige regelbrud eller væsentlige forvaltningsmangler på områder, der falder uden for de udvalgte emner.

Hvis vi på grundlag af det udførte arbejde konkluderer, at der er anledning til væsentlige kritiske bemærkninger, skal vi rapportere herom i denne udtalelse.

Kolding, den 22. april 2025

BDO Statsautoriseret revisionsaktieselskab

CVR-nr. 20 22 26 70

Niels Peder Aalund

Statsautoriseret revisor



# Trekantområdets Brandvæsens årsberetning

Trekantområdets Brandvæsen (efterfølgende benævnt TrekantBrand) er stiftet i 2016 og er fra 2022 ejet af Billund, Fredericia, Kolding, Middelfart og Vejen Kommuner i fællesskab. Bestyrelsen og Beredskabskommissionen i Trekantområdets Brandvæsen har formuleret en ejerstrategi, der er godkendt af de 5 Ejerkommuner.

Ejerstrategien blev i 2024 revideret og godkendt af de 5 ejerkommuner.

Ifølge ejerstrategien fungerer TrekantBrand som hele Trekantområdets sikkerhedsnet. TrekantBrand er en samlende og tryghedsskabende beredskabsorganisation, der leverer forebyggende og afhjælpende beredskabsopgaver af enhver art på et højt kvalitetsniveau. TrekantBrand skaber tryghed for borgere og virksomheder på tværs af kommunegrænserne, hvor opgaverne altid løses med engagement og stor professionalisme.

TrekantBrand skal i overensstemmelse med selskabets vedtægter opfylde selskabets formål gennem nedenstående målsætninger. Ejerkommunerne forventer derfor at TrekantBrand:

1. Skaber tryghed for borgere og virksomheder
2. Er en attraktiv arbejdsplads
3. Har et særligt fokus på at være et lokalt forankret beredskab
4. Har et stærkt samarbejde med ejerkommunerne
5. Er et effektivt og bæredygtigt drevet beredskab
6. Er på forkant med udviklingen

## Årets væsentligste begivenheder

### Overordnet:

2024 var målt på antal hændelser et relativt normalt år, og vi slap for rigtig store hændelser. I modsætning til 2023 blev vi heller ikke ramt af en 100 års hændelse, og selvom der var meget nedbør, artede vejret sig mindre ekstremt end i 2023, hvilket spillede ind på aktivitetsniveauet i beredskabet.

### Operativt:

I 2024 havde vi således 1.802 hændelser i alt, og 2.011 stationsudrykninger i alt, hvilket er en lille smule mindre end året før.

Der har i løbet af året været særlig fokus på implementering af nye IT-systemer på vagtcentralen, herunder implementering af samarbejdsaftalen med Nordjyllands Beredskab omkring "teknisk" alarmmodtagelse. Herudover har TrekantBrand indgået en ny samarbejdsaftale omkring fælles vagtcentral og operationscenter, med Brand & Redning Sønderjylland, med virkning fra 1. februar 2025.



Projektarbejdet, med bygning af en ny brandstation i Kolding skrider planmæssigt frem, og det forventes at brandstationen står færdig til indflytning i februar 2026.

Der blev i 2024 leveret flere store køretøjer. Således kunne medarbejderne på hhv. st. Fredericia og st. Kolding glæde sig over leveringen af en ny autosprøjte.

I 2025 forventes der for alvor at komme gang i leverancerne af store køretøjer, og på flere stationer vil man i løbet af året således kunne glæde sig over at modtage en ny tankvogn

Indenfor det forebyggende/myndighedsmæssige område, er der gennemført brandsyn på 1358 objekter (100%). Der er givet 106 tilladelser/kvitteringer til fyrværkerisalgssteder, og gennemført tilsyn 20 af disse. Der er givet tilladelse/kvittering til 64 anvendelser af fyrværkeri. Der er gennemført Brandteknisk byggesagsbehandling (BR18 – ITUT mm.) af 111 sager, samt sagsbehandlet 67 sager jfr. Beredskabsloven (TF).

Der er foretaget sagsbehandling og risikotilsyn på 26 risikovirksomheder i TrekantBrands dækningsområde.

#### Administrativt:

2024 var første hele år med ny bank, Jyske Bank, der nu kører, som den skal, mens Prisme365 stadigvæk giver anledning til problemer.

I 2024 blev arbejdet med en ny regnskabsopsætning sat i gang. Arbejdet pågår stadigvæk. Det sker i samarbejde med selskabets revisor og administrationskommune, og målet er en mere smidig regnskabsproces, hvor tingene er mindre håndholdte og mere automatiserede.

Desuden blev der i 2024 gennemført et udbud af beredskabets forsikringer med ikrafttræden i 2025.

#### Sideaktiviteter:

Resultatet for sideaktiviteterne samlet set blev på ca. 1,36 mio. DKK.

Det samlede resultat ligger en anelse under det forventede og til det politiske niveau løbende afrapporterede, hvilket primært skyldes en nedgang i antallet af kørte kilometer på bus/kørselskontor.

Kilometertaksten blev hverken prisreguleret i 2023 eller 2024, og det bliver den heller ikke i 2025. Desuden har Fredericia Kommune besluttet, at taksten derudover skal nedsættes med 1 DKK pr. kørt kilometer i 2025, hvorfor der forventes et markant lavere resultat på sideaktiviteterne i 2025.

Ejerkommunerne af de enkelte sideaktiviteter får overskuddet retur/betaler underskuddet for den givne sideaktivitet, jf. vedtægten.

#### Regnskab:

Resultatet på hovedaktiviteten blev på 84 t.kr. Resultatet betragtes som tilfredsstillende.



Det samlede resultat er i god tråd med det forventede og til det politiske niveau løbende afrapporterede.

Der var dog forskydninger indenfor de enkelte områder. Den variable lønudgift var således lavere end forudsat hvilket skyldes, at de ikke fremskrivningsværdige løndelev var lavere end forudsat da vi, i modsætning til 2023, ikke havde store hændelser i 2024.

I modsat retning trak materiel og bygninger, hvor vi har forsøgt at udvise rettidig omhu og begynde at forberede os til en mere usikker fremtid med investeringer i en nødstrømsløsning og i watergates.

I 2024 startede besparelseskrauet på 0,5% ekstra pr. år. Dette sparekrav løber til og med 2028. Det er således vigtigt, at vi fortsat og kontinuerligt finder nye og mere effektive måder at gøre tingene på i TrekantBrand, for at kunne honorere det ovenstående sparekrav, samtidig med at vi sikrer et godt og robust beredskab i vores ejerkommuner.



## Hoved- og nøgletal

Oversigt over væsentlige økonomiske nøgletal i 1.000 kr.	Regnskab 2023	Regnskab 2024
<b>Regnskabsopgørelsen (udgiftsbaseret)</b>	<b>226</b>	<b>84</b>
Resultat af ordinær driftsvirksomhed	226	84
Mellemværende sideaktiviteter	0	0
Sideaktiviteter	0	0
<b>Balance, aktiver</b>		
Anlægsaktiver i alt	37.200	40.306
Tilgodehavender		
Tilgodehavende salg og tjenesteydelser	4.369	3.637
Omsætningsaktiver - andre tilgodehavende	2.868	2.874
Likvide beholdninger	9.403	18.120
<b>Balance, passiver</b>		
Egenkapital	3.126	-603
Skyldig løn		596
Periodeafgrænsningspost ejerkommune		8.413
Langfristet gæld	34.373	37.509
Anden gæld	4.045	3.167
Kortfristet gæld	8.281	9.194
Kortfristet gæld - sideaktiviteter	2.737	1.362
Leverandør af varer og tjenesteydelser	1.279	5.298





# Trekantområdets Brandvæsens årsregnskab 2024

## Anvendt regnskabspraksis

### Generelt

Trekantområdets Brandvæsen I/S er en fælleskommunal virksomhed oprettet efter styrelseslovens § 60, hvorfor regnskabet aflægges i henhold til gældende lovgivning og efter de retningslinjer, der er fastlagt af ministeriet i Budget- og Regnskabssystem for kommuner.

### God bogføringsskik

Fællesskabets bogføring foretages i overensstemmelse med god bogføringsskik.

Den gode bogføringsskik kan beskrives som den praksis, der til enhver tid anses for god skik og brug blandt kyndige og ansvarsbevidste fagfolk inden for bogføringsområdet.

Det er en forudsætning for god bogføringsskik, at reglerne i Budget- og Regnskabssystem for kommuner samt øvrige relevante forskrifter er fulgt.

Regnskabsmaterialet omfatter de faktiske registreringer, herunder transaktionsspor, beskrivelser af bogføringen, herunder aftaler om elektronisk dataudveksling, beskrivelser af systemer til at opbevare og fremfinde opbevaret regnskabsmateriale, bilag og anden dokumentation, oplysninger i øvrigt, som er nødvendige for kontrolsporet, regnskaber samt revision.

### Driftsregnskab

#### Indregning af indtægter og udgifter

Indtægter indregnes så vidt muligt i det regnskabsår, de vedrører, jf. transaktionsprincippet.

Driftsudgifter i regnskabsopgørelsen indregnes i det regnskabsår, de vedrører, jf. transaktionsprincippet, forudsat at de er kendte for fællesskabet inden udløbet af supplementsperioden, der slutter den 31. januar i det nye regnskabsår.

Anlægsudgifter indregnes i regnskabsopgørelsen i de regnskabsår, hvori anlægsudgiften afholdes.

#### Præsentation i udgiftsregnskabet

Det udgiftsbaserede regnskabs primære funktion er at kunne sammenholde regnskabet med budgettet, der er opgjort efter udgiftsbaserede principper.



## Balancen

### Primo korrektion

Jf. input fra selskabets revisor tilbageføres primo korrektionen fra sidste år. Til gengæld laves en ny primo korrektion, der indeholder differencen mellem remitteringskontoen og kreditorlisten.

### Præsentation af balancen

Formålet med balancen er at vise fællesskabets aktiver og passiver opgjort henholdsvis ultimo regnskabsåret og året før, idet der ved passiver forstås summen af egenkapital og forpligtigelser.

Der er af ministeriet fastsat formkrav til, hvordan balancen skal udarbejdedes.

### Materielle anlægsaktiver

Aktiver indregnes som hovedregel i balancen til kostpris og afskrives over den forventede levetid. Ejendomsretten dokumenteres via bogførte fakturaer og leasingaftaler m.v.

Kostprisen omfatter anskaffelsesprisen samt omkostninger direkte tilknyttet anskaffelsen indtil det tidspunkt, hvor aktivet er klar til at blive taget i brug.

Aktiver med en levetid på 1 år eller derunder - samt aktiver af mindre værdi - afskrives straks og registreres således ikke i anlægskartoteket.

Anlæg, driftsmateriel og inventar, herunder edb-udstyr, måles til kostpris med fradrag af akkumulerede af- og nedskrivninger.

Større investeringer, der medfører en væsentlig forbedring af et aktivs egenskaber eller en væsentlig forlængelse af et aktivs levetid, aktiveres sammen med det pågældende aktiv og afskrives over den nye levetid. Udgifter til mindre reparationer o. lign., som ikke har væsentlig indflydelse på aktivets levetid eller egenskaber i øvrigt, udgiftsføres i det regnskabsår, hvori de afholdes.

### Grunde og bygninger

Bygninger og grunde indregnes til anskaffelsespris med fradrag af afskrivninger. Der afskrives ikke på grunde.

Posten omfatter grund og bygninger i forbindelse med Uddannelsescenter Gudsø.

Bygningerne afskrives over 50 år.



## **Tekniske anlæg**

Leasingkontrakter for materielle anlægsaktiver, hvor Trekantområdets Brandvæsen har alle væsentlige risici og fordele forbundet med ejendomsretten (finansiel leasing), registreres i anlægskartoteket og indregnes til kostprisen. Kostprisen måles som den laveste af enten dagsværdien af det leasede aktiv eller nutidsværdien af minimumsleasingydelse med tillæg af omkostninger.

## **Omsætningsaktiver – tilgodehavender**

Udgifter afholdt inden regnskabsårets udgang, men som vedrører efterfølgende regnskabsår, er klassificeret som periodeafgrænsningspost under omsætningsaktiver – tilgodehavender.

Indtægter som vedrører indeværende regnskabsår, men som først modtages i det efterfølgende regnskabsår er klassificeret som kortfristet tilgodehavende.

## **Tilgodehavende**

Tilgodehavende måles i balancen til amortiseret kostpris eller en lavere netto realisations værdi, hvilket normalt udgør nomineret værdi med fradrag af nedskrivning til imødegåelse af tab.

## **Egenkapital**

Det er interessenternes intention, at fællesskabet skal hvile i sig selv, hvorfor årets resultat fra fællesskabets forskellige aktiviteter alene tillægges/fradrages fællesskabets egenkapital for herigennem at holde regnskab med, at interessenterne på sigt kun betaler for de omkostninger, som vedrører de enkelte opgaver.

## **Langfristet gæld**

Gældsposter med en løbetid på over et år. Måles til amortiseret kostpris, der i al væsentlighed svarer til nomineret værdi.

## **Kortfristet gæld**

Indtægter modtaget inden regnskabsårets udgang, men som vedrører efterfølgende regnskabsår, er klassificeret som periodeafgrænsningspost under anden kortfristet gæld.

Jf. kommuners budget- og regnskabssystem er det frivilligt, hvorvidt man optager feriepengeforpligtelsen i balancen eller ej. Selskabet har i samråd med revisor valgt fra 2024 at indregne feriepengeforpligtelse i balancen.



Jf. input fra selskabets revisor indregnes "919 Løn, feriepenge, ekstra tjeneste" fra 2024 i regnskabet. Posten placeres under "Kortfristet gæld".

### **Øvrige gældsposter**

Øvrige gældsforpligtelser måles til amortiseret kostpris, der i al væsentlighed svarer til nominet værdi.

### **Noter til driftsregnskab**

Der er udarbejdede noter til henholdsvis driftsregnskab og balance i det omfang, der er væsentlige forhold, som bør belyses, og/eller ministeriet har stillet krav om noteoplysning/regnskabsbemærkning.



## Driftsregnskab 1. januar – 31. december 2024

Noter	Regnskabsopgørelse i 1.000 kr.	Budget 2024	Regnskab 2024
<b>Brandopgaver</b>			
<b>1</b>	<b>Indtægter :</b>		
	Driftsbidrag	75.761	75.761
	Øvrige indtægter	20.985	22.107
	<b>Indtægter i alt</b>	<b>96.746</b>	<b>97.868</b>
<b>2</b>	<b>Driftsudgifter</b>		
<b>3</b>	Løn	-42.342	-40.742
	Falck-entrepriser	-23.265	-23.265
	Øvrige udgifter	-31.139	-33.776
	<b>Driftsudgifter i alt</b>	<b>-96.746</b>	<b>-97.783</b>
	<b>Resultat af ordinær driftsvirksomhed (Brand)</b>	<b>0</b>	<b>84</b>
<b>Sideaktiviteter</b>			
	<b>Indtægter :</b>		
	DB-sideaktiviteter	628	628
	Øvrige indtægter	37.742	37.498
	<b>Indtægter i alt</b>	<b>38.370</b>	<b>38.126</b>
	<b>Driftsudgifter</b>		
<b>3</b>	<b>Løn</b>	-15.450	-15.384
	Sideaktiviteter udgifter	-21.349	-21.380
	Afregning-sideaktiviteter	-1.571	-1.362
	<b>Driftsudgifter i alt</b>	<b>-38.370</b>	<b>-38.126</b>
	<b>Resultat af ordinær driftsvirksomhed (Sideaktiviteter)</b>	<b>0</b>	<b>0</b>
	<b>Resultat i alt</b>	<b>0</b>	<b>84</b>



## Balance pr. 31. december

Noter	Balance i 1.000 kr.	Primo 2024	Ultimo 2024
<b>AKTIVER</b>			
<b>MATERIELLE ANLÆGSAKTIVER</b>			
	Grunde	174	174
	Bygninger	2.078	2.028
4	Tekniske anlæg mv.	34.948	38.104
	<b>I alt</b>	<b>37.200</b>	<b>40.306</b>
<b>OMSÆTNINGSAKTIVER - TILGODEHAVENDE SALG OG TJENESTEYDELSER</b>			
		4.369	3.637
<b>OMSÆTNINGSAKTIVER - ANDRE TILGODEHAVENDE</b>			
		2.868	2.874
<b>OMSÆTNINGSAKTIVER I ALT</b>			
		7.237	6.510
5	<b>LIKVIDE BEHOLDNINGER</b>	9.403	18.120
<b>AKTIVER I ALT</b>			
		<b>53.841</b>	<b>64.936</b>

Noter	Balance i 1.000 kr.	Primo 2024	Ultimo 2024
<b>PASSIVER</b>			
6	<b>EGENKAPITAL</b>	3.126	-603
	Skyldig Løn		596
	Periodeafgrænsningspost Ejerkommune		8.413
<b>LANGFRISTEDE GÆLDSFORPLIGTELSE</b>			
		34.373	37.509
<b>ANDEN GÆLD</b>			
		4.045	3.167
<b>KORTFRISTEDE GÆLDSFORPLIGTELSE</b>			
		8.281	9.194
7	<b>Kortfristende gæld - Sideaktiviteter - EJERKOMMUNER</b>	2.737	1.362
<b>LEVERANDØRER AF VARER OG TJENESTEYDELSER</b>			
		1.279	5.298
<b>GÆLD</b>			
		12.296	15.854
<b>PASSIVER I ALT</b>			
		<b>53.841</b>	<b>64.936</b>



---

Note 1 Driftsindtægter (ekskl. sideaktiviteter) 1. januar til 31. december

Note 2 Driftsudgifter (ekskl. sideaktiviteter) 1. januar til 31. december

Note 3 Personale- og lønoversigt (Kerneopgaver og sideaktiviteter)

Note 4 Anlægsoversigt

Note 5 Finansieringsoversigt

Note 6 Egenkapital

Note 7 Driftsregnskab for sideaktiviteter

Note 8 Eventualforpligtelser og kontraktlige forpligtelser



## Noter til driftsregnskab og balance

Note 1 Driftsindtægter (ekskl. sideaktiviteter) 1. januar til 31. december

Note 1	2024	
	Budget	Regnskab
<b>Driftsindtægter (1.000 kr.)</b>		
<b>Kommunernes driftsbidrag</b>		
Kolding	27.909	27.909
Fredericia	15.404	15.404
Middelfart	11.798	11.798
Billund	7.978	7.978
Vejen	12.673	12.673
<b>Kommunernes driftsbidrag i alt</b>	<b>75.761</b>	<b>75.761</b>
<b>Øvrige indtægter</b>		
Eksterne kurser	1.500	1.354
Forurening	941	960
Oliespildsberedskab	300	309
ABA tilslutning/oprettelse	5.997	6.038
Blinde alarmer	5.736	6.288
Vagtcentral øvrige indtægter	1.400	1.455
Frivillige - tilskud Styrelsen	184	184
Slukkerværksted	1.375	1.280
Andre indtægter	3.552	4.238
<b>Øvrige indtægter i alt</b>	<b>20.985</b>	<b>22.107</b>
<b>Mellemværende sideaktiviteter</b>		
<b>Driftsindtægter i alt</b>	<b>96.746</b>	<b>97.868</b>





Note 2 Driftsudgifter (ekskl. sideaktiviteter) 1. januar til 31. december

Note 2 Driftsudgifter (1.000 kr.)	2024	
	Budget	Regnskab
<b>Løn på Kerneopgaver</b>		
Sekretariat og Stab	0	0
Forebyggelse	0	0
Operativ Afdeling	0	0
Løn	-42.342	-40.742
Hensættelse	0	0
<b>Løn i alt</b>	<b>-42.342</b>	<b>-40.742</b>
<b>Falck-entrepriser</b>	<b>-23.265</b>	<b>-23.265</b>
<b>Øvrige udgifter</b>		
Husleje	-3.190	-3.213
Køretøjer og materiel leje / leasing	-4.236	-4.386
Fast ejendom	-2.692	-3.737
Administrationsaftale	-580	-579
Fælles forsikringer	-1.743	-1.744
IT aftale	-568	-567
Konsulentudgifter	-531	-455
Beklædning og udrustning	-1.764	-1.848
Køretøjer	-2.874	-3.021
Øvrige udgifter	-12.961	-14.226
<b>Øvrige udgifter i alt</b>	<b>-31.139</b>	<b>-33.776</b>
<b>Driftsudgifter i alt</b>	<b>-96.746</b>	<b>-97.783</b>



### Note 3 Personale- og lønoversigt (Kerneopgaver og sideaktiviteter)

1. januar til 31. december

<b>Personaleoversigt over antal medarbejdere, omregnet til heltidsansatte</b>	
<b>Område</b>	<b>2024</b>
Civilforsvar/Brand	81
Portører/redningsleder	
Specialarbejdere	
Administrativt personale	5
<b>I alt</b>	<b>86</b>

<b>Lønudgift for både kerneopgaver og sideaktiviteter (1.000 kr.)</b>	<b>2024</b>
Løn kerneopgaver	40.742.491
Løn sideaktiviteter	15.383.862
<b>Løn i alt</b>	<b>56.126.353</b>



#### Note 4 Anlægsoversigt

Anlægsoversigt i (1.000 kr.)	Grunde	Bygninger	Tekniske anlæg m.v.
<b>Kostpris 01.01.2024</b>	<b>174</b>	<b>2.476</b>	<b>54.375</b>
Tilgang	0	0	7.700
Afgang	0	0	-1.189
<b>Kostpris 31.12.2024</b>	<b>174</b>	<b>2.476</b>	<b>60.886</b>
<b>Ned- og afskrivninger 01.01.2024</b>	<b>0</b>	<b>-398</b>	<b>- 19.427</b>
Årets afskrivninger	0	-50	-3.094
Årets afskrivninger reaktiveret aktiver	0	0	-261
<b>Ned- og afskrivninger 31.12.2024</b>	<b>0</b>	<b>-448</b>	<b>-22.782</b>
<b>Regnskabsmæssig værdi 31.12.2024</b>	<b>174</b>	<b>2.028</b>	<b>38.104</b>
<b>Samlet ejendomsværdi 01.01.2024</b>	<b>174</b>	<b>0</b>	<b>0</b>
<b>Finansielt leasede aktiver udgør</b>	<b>0</b>	<b>0</b>	<b>38.104</b>
<b>Afskrivning (over antal år)</b>	<b>*</b>	<b>50 år</b>	<b>5-20 år</b>

Bygninger består af træningscenter Gudsø. Den offentlige ejendomsværdi udgør 2.650 t.kr. og grundværdien udgør 174 t.kr.

Tekniske anlæg består af Finansiell leasing, hvor TrekantBrand har alle væsentlige risici og fordele forbundet med ejendomsretten og indregnes til kostprisen samt af aktiverede aktiver fra 2024 og 2025.



### Note 5 Finansieringsoversigt

Finansieringsoversigt i (1.000 kr.)	Regnskab
<b>Likvide beholdninger primo</b>	9.403
+/- Årets resultat	84
+/- Øvrige finansforskydninger	8.632
<b>Likvide beholdninger ultimo</b>	<b>18.120</b>

### Note 6 Egenkapital og gæld

Udvikling i egenkapital	1.000 kr.
<b>Egenkapital 1.1.2024</b>	<b>3.126</b>
+/- Primo korrektioner*	-48
Egen kapital efter primo korrektion	3.078
+/- Årets resultat	84
Tilgodehavende Frihed	-3.917
Feriepenge december 2024 deltidsansatte	-47
Ændring i anlæg	3.106
Ændring i leasinggæld	-3.395
Anden gæld	-354
Regulering af hensættelser	843
<b>Egenkapital 31.12.2024</b>	<b>-603</b>

Primo korrektion vedrører tilbageførelse af primo korrektionen fra sidste år (IM moms, A skat, AMBI og kreditorer) samt indregning af differencen mellem remitteringskontoen og kreditorsaldoen.

Udover årets resultat er balancen korrigeret for følgende:

Ændringer i hhv. anlæg og leasinggæld, skat moms og EU moms, skyldige feriepenge fra december 2024 til de deltidsansatte, tilgodehavende frihed, regulering af forpligtelse vedrørende indefrosset ferie samt vedr. kloakeringsprojektet i Gudsø. Særligt den tilgodehavende frihed er skyld i, at selskabet kommer ud af 2024 med en negativ egenkapital. Det er ledelsens klare overbevisning, at dette blot er af regnskabsteknisk karakter og således IKKE spiller ind på selskabets evne til at fortsætte sine driftsaktiviteter, ligesom selskabets likviditet i øvrigt er fin.



Note 7 Driftsregnskab for sideaktiviteter i 1.000 kr. 1. januar til 31. december

Kommune	Aktivitet	Budget jf. aftalt driftsbidrag	Regnskab	Mer-/mindre forbrug/indtægt
		2024	2024	2024
<b>Kolding Kommune</b>				
	Nødbehandlerordning	-227	-340	-114
	Patientløft	-11	0	11
	Vagtcentral	-606	-484	122
Kolding Kommune i alt		-844	-824	20
<b>Middelfart Kommune</b>				
	Response	211	219	8
Middelfart Kommune i alt		211	219	8
<b>Fredericia Kommune</b>				
	Vagtcentral	-29	319	348
	Låse, nødkald og video	61	268	208
	Kørselskontor*	-37	1.125	1.162
	Autoværksted	77	-119	-196
	Buskørsel	-6	-129	-123
	Response	-61	-125	-65
Fredericia Kommune i alt		4	1.339	1.334
<b>I alt</b>		<b>-629</b>	<b>734</b>	<b>1.362</b>



---

## Note 8 Eventualforpligtelser og kontraktlige forpligtelser

---

**Kautions- og garantiforpligtelser vedrørende Falck kontrakter udgør ca. 29 mio. kr. + P/L regulering svarende 1 ¼ års kontraktforpligtelse, baseret på den samlede årlige betaling i 2024 som beløb sig til 23,2 mio. kr.**

Heraf gælder følgende løbetider for kontrakter med:

Billund Kommune (2 brandstationer): 31.03.2026

Vejle Kommune (2 brandstationer): 31.03.2026

Middelfart Kommune (1 brandstation): 31.03.2026

Kolding Kommune (1 brandstation): 31.03.2026

---

### **Eventualposter:**

Leasinggælden udgør ca. 36,3 mio. DKK ultimo året. Leasinggælden er jf. note 6 steget i løbet af året. Stigningen skyldes primært tilgangen af to nye autosprøjter.

Opgørelserne over energifgifterne for 2024 var ikke klar inden der blev lukket for bogføring i regnskab 2024, hvorfor refusionen for disse ikke er indeholdt i 2024 regnskabet. Dette adskiller sig ikke fra tidligere år.

Der er i forbindelse med udskillelsen af Vejle Kommune indgået en aftale omkring eventualforpligtelse vedrørende oprensning i øvelsescenter Gudsø jf. udtrædelsesaftalens bilag 3. Aftalen baserer sig på den sin forholdsmæssige ejerandel pr. 31. december 2021 (Vejle Kommune: 31,63%). Dvs. at TrekantBrand hæfter for 68,37%. Vejle Kommune hæfter ikke for udgifter til oprensning, der skyldes særlige hændelser, der måtte finde sted efter 31. december 2021.

---

---

## **TREKANTOMRÅDETS BRANDVÆSEN I/S**

### **Revisionsberetning nr. 2**

### **VEDRØRENDE ÅRSREGNSKABET 2024**

Side 11 - 20

<b>1</b>	<b>IDENTIFIKATION AF DET REVIDEREDE ÅRSREGNSKAB FOR 2024</b>	<b>12</b>
1.1	KONKLUSION PÅ REVISION AF ÅRSREGNSKABET FOR 2024	12
1.2	REVISIONENS BEMÆRKNINGER	12
1.2.1	Generelt	12
1.2.2	Revisionens bemærkninger til årsregnskabet	12
1.2.3	Opfølgning på tidligere revisionsbemærkninger	13
<b>2</b>	<b>REDEGØRELSE FOR DEN UDFØRTE REVISION</b>	<b>13</b>
2.1	RISIKOVURDERING OG REVISIONSSTRATEGI	13
2.2	REGNSKABSFØRING OG INTERNE KONTROLLER	14
2.2.1	Generelt	14
2.2.2	Manglende funktionsadskillelse	14
2.2.3	Drøftelser med ledelsen om besvigelser	14
2.2.4	Tilsidesættelse af kontroller	14
2.2.5	Forvaltning af fællesskabets midler	14
<b>3</b>	<b>KOMMENTARER TIL ÅRSREGNSKABET</b>	<b>15</b>
3.1	REGNSKABSOPGØRELSEN	15
3.2	BALANCEN	15
3.2.1	Balancens enkelte poster	15
3.2.2	Anlægsaktiver	15
3.2.3	Omsætningsaktiver	15
3.2.4	Hensættelser	16
3.2.5	Gæld	16
3.3	PANTSÆTNINGER OG EVENTUALPOSTER	16
3.4	FORSIKRINGSFORHOLD	16
3.5	GOING CONCERN	16
3.6	PROTOKOL FOR MØDER I BEREDSKABSKOMMISSIONEN	16
3.7	LEDELSENS REGNSKABSERKLÆRING OG IKKE-KORRIGEREDE FEJL I ÅRSREGNSKABET	16
<b>4</b>	<b>JURIDISK-KRITISK REVISION OG LOVPLIGTIG FORVALTNINGSREVISION, JF. STANDARD FOR OFFENTLIG REVISION (SOR 6 OG 7)</b>	<b>17</b>
4.1	UDFØRT REVISION EFTER SOR 6 OG SOR 7	17
	Formål	17
	Revisionens omfang og udførelse	17
	Konklusion	18
<b>5</b>	<b>RÅDGIVNINGS- OG ASSISTANCEOPGAVER</b>	<b>18</b>
<b>6</b>	<b>ØVRIGE OPLYSNINGER</b>	<b>18</b>
6.1	HABILITET M.V.	18
	<b>BILAG 1, ROTATIONSPLAN OG OPFØLGNING - FORVALTNINGSREVISION OG JURIDISK-KRITISK REVISION</b>	<b>20</b>



Til interessenterne i Trekantområdets Brandvæsen I/S

## 1 IDENTIFIKATION AF DET REVIDEREDE ÅRSREGNSKAB FOR 2024

Vi har revideret det af bestyrelsen/ledelsen udarbejdede årsregnskab for 2024.

### 1.1 KONKLUSION PÅ REVISION AF ÅRSREGNSKABET FOR 2024

Revisionen har ikke givet anledning til bemærkninger af betydning for revisionspåtegningen.

Vores kommentarer vedrørende revisionen af årsregnskabet fremgår af afsnit 3.

Revisionens formål, planlægning og udførelse er uændret i forhold til tidligere. Vi henviser til vores af-talebrev af 20. december 2023

Hvis beredskabskommissionen godkender årsregnskabet i den foreliggende form, og der ikke fremkommer yderligere oplysninger under behandlingen af årsregnskabet, vil vi forsyne det med en påtegning uden forbehold men med fremhævelse af forhold:

*” Vi henleder opmærksomheden på, at Trekantområdets Brandvæsen I/S i overensstemmelse med kravene i bekendtgørelse om kommuners budget- og regnskabsvæsen, revision m.v. har medtaget det af ledelsen godkendte årsbudget for 2024 som sammenligningstal i årsregnskabet for 2024. Disse sammenligningstal har ikke været underlagt revision.”*

### 1.2 REVISIONENS BEMÆRKNINGER

#### 1.2.1 Generelt

Revisionsbemærkninger, der skal behandles af bestyrelsen og fremsendes til tilsynsmyndigheden, er anført under afsnit 1.2.2.

Vi har pligt til løbende at vurdere, om der skal skrives en revisionsbemærkning, hvis

- regnskabs poster ikke er i overensstemmelse med bestyrelsens beslutninger
- der er handlet i strid med gældende love og bestemmelser
- lovligheden af en post eller disposition anses for tvivlsom
- der ved gennemgang af de etablerede forretningsgange konstateres væsentlige mangler i kontrolmæssig henseende, idet revisionen samtidig kan fremsætte forslag til udbedring af konstaterede mangler
- foreskrevne forretningsgange i øvrigt ikke er fulgt
- udførelsen af bestyrelsens beslutninger ikke er varetaget på en økonomisk hensigtsmæssig måde

#### 1.2.2 Revisionens bemærkninger til årsregnskabet

Den udførte revision har givet anledning til følgende bemærkninger vedrørende den finansielle revision:

Vi kan konstatere, at beredskabets balancekonti ikke er i balance i ERP systemet. Beredskabets aktiver og passiver stemmer således ikke i ERP systemet. I den forbindelse kan vi konstatere, at der er to konti (957 og 998) der anvendes til at regulere i primosaldo som ikke fremgår i regnskabet.

Konti vedrørende moms (960, 961 og 962) er ikke medtaget i regnskabet. Vi kan konstatere, at Trekantområdets Brandvæsen har bogført skyldig moms på kortfristet gæld med modpost på egenkapitalen. Vi er af den overbevisning at dette ikke er korrekt, at den bliver konteret på egenkapitalen jf. konteringsreglerne.

Egenkapitalen i ERP systemet stemmer ikke overens med egenkapitalsnoten i regnskabet.



Det er os oplyst af Trekantområdets Brandvæsen og Kolding kommune (Som ejer beredskabets ERP), at tidligere års resultater ikke automatisk er udlignet ved årsafslutninger, ligesom den ej heller er blevet foretaget manuelt. Det kan ligeledes sås tvivl om åbningsbalancen i 2019 er korrekt indregnet i ERP systemet. Beredskabet er i gang med at udbedre disse forhold.

### 1.2.3 Opfølgning på tidligere revisionsbemærkninger

Ved den afsluttende revision har vi foretaget opfølgning på tidligere revisionsbemærkninger samt andre forhold omtalt i tidligere revisionsberetninger.

Der er ikke afgivet revisionsbemærkninger i den seneste revisionsberetning.

## 2 REDEGØRELSE FOR DEN UDFØRTE REVISION

### 2.1 RISIKOVURDERING OG REVISIONSSTRATEGI

Målet med revisionen af regnskabet er at sætte BDO i stand til at udtrykke en konklusion om, hvorvidt årsregnskabet i al væsentlighed er udarbejdet i overensstemmelse med Indenrigs- og Sundhedsministeriets<sup>1</sup> krav i Budget- og regnskabsystem for kommuner, med fokus på områder med betydelig risiko for fejl i årsregnskabet.

Revisionen rettes mod områder og forretningsgange, hvor det vurderes, at der kan opstå risiko for væsentlige fejl i årsregnskabet eller risiko for kritik af selskabets forvaltning.

En opdatering af revisionsstandarden ISA 315 har øget kravene til revisionens fokus på gennemgang og vurdering af væsentlige forretningsgange og kontroller. Standarden stiller også øgede krav til revisors gennemgang af IT-systemer, samt hvordan disse påvirker data i årsregnskabet og det interne kontrolmiljø. Ved gennemgang af dokumentation af forretningsgange, kontroller og IT-systemer har vi vurderet, hvor der er størst risiko for fejl i årsregnskabet. Vores revisionsstrategi og revisionshandlinger er designet til at imødegå de risici, som vi har identificeret i forbindelse med vores gennemgang.

Særligt IT-systemernes understøttelse af og mulige påvirkning på årsregnskabet har fået yderligere betydning for revisionen, som følge af den øgede digitalisering og automatisering. Derfor vil vores revision også have forøget fokus på processer og kontroller omkring funktionsadskillelse og rettigheder i de IT-systemer, som har særlig betydning for årsregnskabet og regnskabsaflæggelsen.

Dokumentationen indenfor de pågældende områder er således af central betydning ikke kun for selskabet, men også for tilrettelæggelsen af en fortsat effektiv revision.

Selskabets drift er i vid udstrækning baseret på systemunderstøttede forretningsgange. Vi har derfor i overvejende grad tilrettelagt en kontrolbaseret revisionsstrategi på væsentlige områder, mens der i begrænset omfang udføres substansbaserede handlinger. Revisionen tager udgangspunkt i, at vi ved stikprøver indhenter dokumentation for eller på anden måde får bekræftet bogføringens og årsregnskabetets rigtighed. I forbindelse hermed tester vi forretningsgange og interne kontroller samt IT-kontroller, i det omfang vi finder det nødvendigt for revisionen af årsregnskabet.

#### Væsentlighedsniveau

Ved udarbejdelse af revisionsplanen fastlægger BDO et acceptabelt væsentlighedsniveau for at vurdere beløbsmæssig væsentlig fejlinformation. Både beløbets størrelse (kvantitativ) og arten (kvalitativ) af fejlinformationen vurderes.

Væsentlighedsniveauet fastlægges for årsregnskabet som helhed, og væsentlighedsniveauet anvendes både i planlægningsfasen og ved afslutning af revisionen.

Væsentlighedsniveauet er bestemmende for, hvor stor en fejl vi kan acceptere uden at skulle tage forbehold for, om regnskabet er rigtigt.

---

<sup>1</sup> Ministeriereference er i nærværende revisionsberetning generelt Indenrigs- og Sundhedsministeriet, som er det nuværende referenceministerium, uanset at ministerierne tidligere har omfattet forskellige områder og været benævnt f.eks. Indenrigs- og Boligministeriet

Med udgangspunkt i beredskabets størrelse har vi anvendt et væsentlighedsniveau på ca. 2,7 mio. kr.

## 2.2 REGSKABSFØRING OG INTERNE KONTROLLER

### 2.2.1 Generelt

Som en del af revisionen har vi undersøgt og vurderet, om rapporteringssystemer, forretningsgange og interne kontroller fungerer forsvarligt. Formålet hermed er at påse, hvorvidt der forefindes korrekte, troværdige og rettidige bogholderiregistreringer som grundlag for regnskabsaflæggelsen.

For at efterprøve dokumentationen for regnskabsføringens rigtighed har vi revideret et antal bogføringsbilag.

Det er vores vurdering, at de tilrettelagte og beskrevne forretningsgange samt interne kontroller henset til selskabets størrelse er indrettet på en god og hensigtsmæssig måde.

Der er tilrettelagt et fornuftigt ledelsestilsyn, og det er vores vurdering, at de forskellige procedurer og forretningsgange løbende tilpasses organisationens udvikling.

### 2.2.2 Manglende funktionsadskillelse

På grund af virksomhedens størrelse, herunder antallet af ansatte, der er beskæftiget med administrative opgaver, er der ikke etableret en egentlig intern kontrol, der er baseret på en hensigtsmæssig fordeling af arbejdsopgaverne mellem de ansatte. Vores revision er derfor kun i mindre omfang baseret på virksomhedens forretningsgange og interne kontroller. Vi må derfor fremhæve, at der ingen eller kun begrænsede muligheder er for at opdage fejl, der er opstået som følge af, at samme person bestrider såvel udførende som kontrollerende funktion.

Vi har dog ikke under vores revision konstateret fejl som følge af besvigelser.

### 2.2.3 Drøftelser med ledelsen om besvigelser

Under revisionen har vi forespurgt ledelsen om risikoen for besvigelser, og ledelsen har over for os oplyst, at der efter dennes vurdering ikke er særlig risiko for, at årsregnskabet kan indeholde væsentlig fejlinformation som følge af besvigelser.

Ledelsen har endvidere oplyst, at den ikke har kendskab til besvigelser eller igangværende undersøgelser af formodede besvigelser.

Vi har under vores revision ikke konstateret forhold, der kunne indikere eller vække mistanke om besvigelser af væsentlig betydning for informationerne i årsregnskabet.

### 2.2.4 Tilsidesættelse af kontroller

Med henblik på at afdække om der er risiko for væsentlige fejlinformation i årsregnskabet, som følge af ledelsens mulighed for tilsidesættelse af kontroller, har vi udført følgende revisionshandlinger:

- Udført analyse af posteringer i finansbogholderiet i årets løb med henblik på identifikation af usædvanlige posteringer uden for selskabets normale drift
- Foretaget stikprøvevis kontrol af væsentlige posteringer og andre justeringer, der er foretaget i forbindelse med regnskabsafslutning, til underliggende dokumentation

Vi har ikke identificeret periodiseringsfejl, usædvanlige posteringer eller posteringer uden for selskabets normale drift i forbindelse med vores revision.

Vi har således ingen indikationer på, at de interne kontroller er tilsidesat.

### 2.2.5 Forvaltning af fællesskabets midler

Vi har i forbindelse med revisionen stikprøvevist vurderet, om fællesskabets dispositioner er i overensstemmelse med almindelige normer for, hvad der under hensyntagen til virksomhedens art og størrelse kræves af en hensigtsmæssig og sparsommelig forvaltning af offentlige midler, under hensyn til pris, kvalitet og kvantitet.



Vi har ved revisionen påset og vurderet, at

- der er taget skyldige økonomiske hensyn ved fællesskabets forvaltning
- der ved fællesskabets drift er udvist sparsommelighed
- der ikke er udøvet aktiviteter uden for fællesskabets formål.

Gennemgangen har ikke givet anledning til kommentarer.

### **3 KOMMENTARER TIL ÅRSREGNSKABET**

#### **3.1 REGNSKABSOPGØRELSEN**

Vi har foretaget kontrolarbejder med henblik på en vurdering af, om de indtægter, der tilkommer virksomheden, indgår i årsregnskabet og er optaget i overensstemmelse med den fastlagte regnskabspraksis.

Vi har analyseret resultatopgørelsen, undersøgt udvalgte konti og gennemgået bilag i det omfang, vi har fundet det nødvendigt, bl.a. med henblik på at vurdere, hvorvidt omkostninger er korrekt indregnet i balancen.

Lønninger, udbetales og administreres efter særlig aftale af Kolding Kommune. Kolding kommune forestår afregning, afstemning og lønoplysning af de ansattes A-indkomst, A-skat og andre udbetalte ydelser, samt redegørelse til SKAT.

Vi har foretaget stikprøvevis gennemgang af de udbetalte lønninger i forhold til oplysninger modtaget fra Kolding kommune. Der udbetales ikke vederlag til Beredskabskommissionen

#### **3.2 BALANCEN**

##### **3.2.1 Balancens enkelte poster**

Vi har undersøgt aktivernes tilstedeværelse, ejendomsretten og vurderingernes forsvarlighed. Det er ligeledes kontrolleret, at de forpligtelser, der påhviler dem, og som er revisionen bekendt, er kommet korrekt til udtryk i årsregnskabet.

##### **3.2.2 Anlægsaktiver**

Vi har gennemgået anlægsaktiverne og vurderet, hvorvidt indregning og måling, herunder nettotilgangen, stemmer overens med den fastlagte regnskabspraksis, og herunder at aktiverne vurderes at være til vedvarende brug.

Vi har stikprøvevis kontrolleret den fysiske tilstedeværelse af de i anlægskartoteket opførte aktiver samt stikprøvevis kontrolleret årets til- og afgang.

Endelig har vi gennemgået afgang og de foretagne af- og nedskrivninger og påset, at anlægsaktiverne afskrives i overensstemmelse med anvendt regnskabspraksis. De foretagne afskrivninger er efter vores vurdering tilstrækkelige til dækning af årets værdiforringelse, og vi anser vurderingen af anlægsaktiverne som forsvarlig.

##### **3.2.3 Omsætningsaktiver**

Omsætningsaktiverne består af tilgodehavender og likvide beholdninger.

Den 30. november 2024 foretog vi et uanmeldt revisionsbesøg, hvor bl.a. de likvide beholdninger blev optalt. Beholdningernes tilstedeværelse konstateredes.

Vi har påset, at mellemværender med pengeinstituttet er optaget til saldiene pr. 31. december og er afstemt med pengeinstituttets noteringer. Vi har indhentet engagementsoversigt fra pengeinstituttet.

Vi har gennemgået forretningsgangen for afstemning af konti i pengeinstituttet. Forretningsgangen skal bl.a. sikre, at der jævnlige foretages afstemning med pengeinstituttets noteringer i henhold til den vedtagne forretningsgang. Det er påset, at de interne regler overholdes, og at afstemningerne er af god kvalitet.

Vi har gennemgået debitorlisten og udsendt saldobekræftelser til en stikprøve af debitorerne. Det er efter gennemgangen af debitorerne vores opfattelse, at debitormassen ikke indeholder væsentlige tabsrisici.

#### **3.2.4 Hensættelser**

Vi kan efter vores gennemgang tilslutte os de i årsregnskabet foretagne hensættelser som blandt andet består af hensættelse vedrørende Gudsø. Beløbet er angivet som Anden gæld i regnskabet.

#### **3.2.5 Gæld**

Vi har gennemgået de finansielle dispositioner, herunder de optagne lån.

Vi har kontrolleret, at den optagne, langfristede gæld er i overensstemmelse med kreditgiverens noter. Herunder har vi foretaget en gennemgang af nye lån.

Den kortfristede gæld består især af andel af langfristet gæld samt sædvanlige gældsposter. Vi har gennemgået afstemningerne og stikprøvevis foretaget sammenholdelse til eksterne kontoudtog mv.

Endvidere har vi kontrolleret, om der er foretaget korrekt momsaflyftning.

Vi har gennemgået gæld og skyldige beløb samt påset, at alle væsentlige gældsposter er afstemt med oplysninger fra kreditorerne.

For skyldige og afsatte beløb har vi gennemgået og vurderet grundlaget for de foretagne reservationer.

### **3.3 PANTSÆTNINGER OG EVENTUALPOSTER**

Vi har gennemgået pantsætninger og eventualposter, og vi har i den forbindelse modtaget en ledelseserklæring.

### **3.4 FORSIKRINGSFORHOLD**

Forsikringsforhold er normalt ikke omfattet af revisionen, men ledelsen har over for os oplyst, at der er tegnet forsikringer i et sådant omfang, at aktiver og driften skønnes rimeligt dækket i eventuelle skadesituationer.

### **3.5 GOING CONCERN**

Vi har ved revisionen ikke konstateret forhold, der rejser tvivl om going concern eller behov for kapitalindskud i virksomheden.

Virksomhedens ejerstruktur gør, at der til enhver tid er midler til imødegåelse af krav fra kreditorer, hvorfor der ikke kan rejses tvivl om going concern.

### **3.6 PROTOKOL FOR MØDER I BEREDSKABSKOMMISSIONEN**

Bestyrelsens beslutningsprotokol indtil mødet den 25. november 2024 har vi gennemgået og påset, at beslutninger af økonomisk karakter er indarbejdet i regnskabet.

Endvidere er det påset, at de trufne beslutninger er gennemført inden for de givne forudsætninger.

Vi har påset, at revisionsprotokollat vedrørende sidste regnskabsår har været forelagt og er godkendt af bestyrelsen.

### **3.7 LEDELSENS REGNSKABSERKLÆRING OG IKKE-KORRIGEREDE FEJL I ÅRSREGNSKABET**

I forbindelse med revisionen af årsregnskabet har vi anmodet den daglige ledelse om at bekræfte en række oplysninger inden for særlige vanskeligt reviderbare områder, eksempelvis eventualforpligtelser og retssager samt regnskabsposter, hvortil der knytter sig særlig risiko eller usikkerhed.

Samtlige konstaterede fejl er rettet i årsregnskabet.



#### 4 JURIDISK-KRITISK REVISION OG LOVPLIGTIG FORVALTNINGSREVISION, JF. STANDARD FOR OFFENTLIG REVISION (SOR 6 OG 7)

Den lovpligtige revision omfatter ifølge Styrelsesloven både finansiel revision, juridisk-kritisk revision og forvaltningsrevision.

Forvaltningsrevisionen og den juridisk-kritiske revision er udført integreret og sideløbende med den finansielle revision på udvalgte lovmæssige og væsentlige områder.

Det er i SOR 6 og 7 fastlagt, at revisor over en 5-årig periode skal gennemgå en række fast definerede plantemaer indenfor juridisk-kritisk revision og forvaltningsrevision som en del af den samlede revisionsproces. For 2024 er udvalgt plantemaerne "Løn- og ansættelsesmæssige dispositioner" under juridisk-kritisk revision og "Aktivitets- og ressourcestyring" under forvaltningsrevision.

Der henvises til bilag 1 for rotationsplan for forvaltningsrevision og juridisk-kritisk revision, som har op-listet de tidligere års udvalgte emner og plantemaer, samt opfølgning på tidligere års væsentlige kommentarer til opfølgning.

##### 4.1 UDFØRT REVISION EFTER SOR 6 OG SOR 7

###### Formål

Vi har gennemført en juridisk-kritisk revision af beredskabets løn- og ansættelsesmæssige dispositioner på den daglige ledelse har hjemmel i lovgivningen, overenskomsten eller individuelle aftaler. Den udførte forvaltningsrevision omhandler Aktivitets- og ressourcestyring i form af en vurdering af, om aktiviteter og ressourcer løbende tilpasses til de faktiske behov og der er tilrettelagt en hensigtsmæssig aktivitets- og ressourcestyring i forhold til aktiviteten.

Emnet løn til den daglige ledelse samt løn- og budgetopfølgning er udvalgt ud fra en væsentligheds- og risikovurdering iht. SOR 6 og 7.

###### Revisionens omfang og udførelse

Til brug for udførelsen af juridisk-kritisk revision og forvaltningsrevisionen, har vi foretaget gennemgang af løn- og ansættelsesmæssige dispositioner på den daglige ledelse samt en vurdering af beredskabets løn- og budgetopfølgning.

Materiale gennemgangen er efterfulgt af opfølgende spørgsmål som er afklaret via forespørgsler.

Vi har påset, at beredskabets løn- og ansættelsesmæssige dispositioner er i overensstemmelse med de kriterier der er relevante for de pågældende ansættelser i henhold til gældende overenskomst og øvrige aftaler. Vi har undersøgt om ledelsen har fastlagt et hensigtsmæssigt styringskoncept således at aktiviteter og ressourcer tilpasses løbende til de faktiske behov i form af en hensigtsmæssig økonomistyring og budgetopfølgning.

###### Organisering og samarbejde

Det er vores vurdering, at organiseringen af ledelsesmæssige og administrative opgaver forbundet med aktivitets- og ressourcestyring og løn- og ansættelsesmæssige dispositioner er hensigtsmæssigt forankret i beredskabet. Vi vurderer, at der er et tæt samarbejde mellem afdelingerne og løn- og økonomi-afdelingen, som sikrer, at administrationen og sagsbehandlingen afspejler gældende lovgivning og beslutninger truffet af beredskabet.

###### Ledelse, styringsværktøjer og økonomistyring

Det er vores opfattelse, at beredskabet har tilstrækkelige styringsværktøjer til at understøtte en tilfredsstillende aktivitets- og ressourcestyring.

Beredskabet har i "Bilag 3 til Kasse- og regnskabsregulativet" vedtaget at der skal foretages månedlige budgetopfølgninger. Enhederne/afdelingerne i beredskabet er forpligtet til at melde så klart og præcist ind som muligt, hvordan de forventer året regnskabsmæssigt ender samt årsagerne til væsentlige afvigelser.

Vi har foretaget en overordnet vurdering af den månedlige budgetopfølgning.

Budgetopfølgningen indgår i en samlet opfølgning som rapporteres administrativt og på beredskabskommissionsniveau. Gennemgangen har ikke givet anledning til kommentarer.

## Konklusion

### Juridisk-kritisk revision

Ud fra de undersøgte stikprøver er det vores opfattelse, at beredskabets løn- og ansættelsesmæssige dispositioner er i overensstemmelse med de kriterier der er relevante for de pågældende ansættelser i henhold til gældende overenskomst og øvrige aftaler. Vi har ikke fundet væsentlige fejl eller mangler i de gennemgåede stikprøver.

Det er vores vurdering, at organiseringen af ledelsesmæssige og administrative opgaver forbundet med løn- og ansættelsesmæssige dispositioner er hensigtsmæssige, idet der er et tæt samarbejde mellem afdelingerne og løn- og økonomiafdelingen, som sikrer, at administrationen og sagsbehandlingen afspejler gældende lovgivning og beslutninger.

Gennemgangen har ikke givet anledning til anbefalinger.

### Forvaltningsrevision

Med baggrund i det undersøgte kan det overordnet konkluderes, at beredskabet har en hensigtsmæssig organisering og styring af aktiviteter og ressourcer.

Det er vores vurdering, at den løbende økonomistyring herunder de månedlige kapacitets- og budgetopfølgninger sikrer en hensigtsmæssig aktivitets- og ressourcestyring i forhold til en sparsommelig, produktiv og effektiv anvendelse af ressourcerne.

Gennemgangen har ikke givet anledning til anbefalinger.

## 5 RÅDGIVNINGS- OG ASSISTANCEOPGAVER

Siden afgivelsen af vores revisionsprotokollat af 24. maj 2024 har vi udført følgende opgaver:

- Revision af to enhedstimerenskabere

## 6 ØVRIGE OPLYSNINGER

### 6.1 HABILITET M.V.

Vi skal i forbindelse med revisionen erklære:

1. at vi opfylder lovgivningens habilitetsbestemmelser, og
2. at vi under revisionen har modtaget alle de forklaringer, oplysninger, dokumenter mv. som vi har anmodet om.

Vi har iværksat foranstaltninger til sikring af, at BDO lever op til kravene i bekendtgørelsen om Kommunal og regional revision, herunder Revisorlovens §24.

Kolding, den 22. april 2025

BDO Statsautoriseret revisionsaktieselskab

Niels Peder Aalund  
Statsautoriseret revisor

Kolding, den 22. april 2025

---

Knud Erik Langhoff

---

Franck Schmidt-Hansen

---

Christian Bro

---

Stephanie Storbak

---

Johannes Lundsryd Jensen

---

Freddy Christensen

---

Yrsa Mastrup

---

John Nyborg

---

Irene Tørnæs

---

Jørgen Lastein

---

Brian Nissen

---

Henriette Rosenborg Larsen

---

Frits Villy Kjeldsen

---

Arne Gram

---

Martin Langemose

---

Jens Erik Lind

---

Marianne Kjær



**BILAG 1, ROTATIONSPLAN OG OPFØLGNING - FORVALTNINGSREVISION OG JURIDISK-KRITISK REVISION**

Regnskabsår	Gennemgåede plantemaer og emner		Væsentlige kommentarer til opfølgning
	<i>Forvaltningsrevision, jf. SOR 7</i>	<i>Juridisk-kritisk revision, jf. SOR 6</i>	
2023	Styring af offentlige indkøb: Kontrol af kontraktstyring i forhold til indkøb	Gennemførelse af køb: Kontrol af procedurer for kontraktindgåelser på indkøbsområdet	Intet væsentlig til opfølgning
2024	Aktivitets- og ressourcestyling: Kontrol af løn og budgetopfølgning	Løn- og ansættelsesmæssige dispositioner: Kontrol af ledelsens aflønninger.	Intet væsentlig til opfølgning

	2023	2024
<b>Juridisk-kritisk revision</b>		
Gennemførelse af køb	X	
Løn- og ansættelsesmæssige dispositioner		X
Gennemførelse af salg		
Myndigheders gebyropkrævning		
Afgørelser om tildeling af tilskud mv.		
Rettighedsbestemte overførsler		
<b>Forvaltningsrevision:</b>		
Aktivitets- og ressourcestyling		X
Mål- og resultatstyring		
Styring af offentlige indkøb	X	
Budgetstyring af flerårige investeringsprojekter		
Styring af offentlige tilskudsordninger		

## Trekantområdets Brandvæsen I/S

### Til BDO Statsautoriseret revisionsaktieselskab

#### LEDELSENS REGNSKABSERKLÆRING FOR ÅRSREGNSKABET 2024

Denne regnskabsberetning er afgivet i forbindelse med revisionen af årsregnskabet for Trekantområdets Brandvæsen I/S for 2024.

Vi er bekendt med vores ansvar for udarbejdelsen af årsregnskabet for Trekantområdets Brandvæsen I/S for 2024 samt ansvaret for, at beredskabets regnskabs- og interne kontrolsystemer er tilrettelagt med henblik på at forebygge og opdage fejl, herunder bevidste fejl (besvigelser).

Vi har som grundlag for revisionen givet Dem de oplysninger, der er af betydning for bedømmelsen af Trekantområdets Brandvæsen I/S' forhold, herunder forhold af betydning for regnskabsaflæggelsen. Til bekræftelse af, at vi har givet Dem alle relevante oplysninger til brug for gennemførelse af revisionen, erklærer vi hermed efter bedste overbevisning følgende:

1. Årsregnskabet er rigtigt og indeholder os bekendt samtlige de oplysninger, der er væsentlige ved bedømmelsen af beredskabets finansielle resultat og stilling.
2. Årsregnskabet indeholder ikke væsentlige fejlinformationer eller udeladelser.
3. Jeg har stillet alt regnskabsmateriale og underliggende dokumentation samt alle referater af Beredskabskommissionens møder til rådighed.
4. Der er ingen aktuelle eller mulige overtrædelser af lovgivningen, ud over hvad revisor er gjort bekendt med, der har konsekvenser, der bør overvejes i forbindelse med udarbejdelsen af årsregnskabet.
5. Alle væsentlige aktiver, gældsposter og forpligtelser er medtaget og fremgår på rigtig måde af regnskabet og i overensstemmelse med "Budget- og regnskabssystem for kommuner" samt beredskabets regnskabspraksis.
6. Alle beholdninger og tilgodehavender, der tilhører beredskabet på statusdagen, er optaget i balancen. Der er ikke pantsatte aktiver eller aktiver behæftet med ejendomsforbehold ud over det i regnskabet anførte.
7. Vi har ikke mistanke om og har ikke konstateret, at der i regnskabsåret er forekommet besvigelser eller andre uregelmæssigheder. Risikoen for besvigelser vurderes på baggrund af de implementerede interne kontroller i regnskabssystemet som værende lav.
8. Der er i forbindelse med udarbejdelse af årsregnskabet ikke konstateret besvigelser udover, hvad revisor er gjort bekendt med.
9. Trekantområdets Brandvæsen I/S har ikke kautions-, garanti-, leasing- eller dermed beslægtede forpligtelser, der ikke er omtalt i årsregnskabet.
10. Der er ingen verserende retssager eller mulige retssager, erstatninger eller andre krav som væsentligt vil kunne påvirke bedømmelsen af Trekantområdets Brandvæsen I/S' økonomi, og som ikke er medtaget som eventualforpligtelse.
11. Ledelsesberetningen indeholder alle relevante oplysninger.
12. Der er efter vores opfattelse ikke usædvanlige risici vedrørende uopfyldte kontrakter.
13. Der er efter vores opfattelse ikke indgået kontraktlige forpligtelser for anskaffelse af anlægsaktiver og lignende, der ikke fremgår af årsregnskabet.
14. Der har ikke været overtrædelse af noget myndighedspåbud eller krav, der kan have væsentlig indvirkning på årsregnskabet.
15. Trekantområdets Brandvæsen I/S har tegnet de i henhold til lovgivningen krævede forsikringer, og beredskabets aktiver og aktiviteter anses for forsikringsdækket i fornødent omfang.

16. Trekantområdets Brandvæsen I/S har foretaget de nødvendige handlinger til sikring af, at beredskabet inden for en rimelig frist kan opfylde sine forpligtelser, såfremt beredskabet udsættes for tyveri af eller skade på it-udstyr, programmel eller egne data.
17. Der er imellem regnskabsafslutningen og underskriftdatoen ikke fremkommet forhold eller transaktioner med væsentlig indflydelse på Trekantområdets Brandvæsen I/S' økonomiske stilling, hvortil der ikke allerede er taget hensyn i regnskabet.
18. I forbindelse med eventuel offentliggørelse af årsregnskabet på Trekantområdets Brandvæsen I/S' hjemmeside bekræfter vi:
  - at den elektroniske præsentation af beredskabets årsregnskab er vores ansvar,
  - at det reviderede årsregnskab med tilhørende revisionspåtegning er den samme som det årsregnskab med tilhørende revisionspåtegning, der præsenteres på beredskabets hjemmeside,
  - at vi klart har adskilt revideret regnskabsinformation fra ikke-revideret information.

Vi er i øvrigt ikke bekendt med forhold af betydning for årsregnskabet, som ikke allerede er kommet til Deres kendskab.

Kolding, den 22. april 2025

---

Jarl Vagn Hansen  
Beredskabsdirektør





TREKANTOMRÅDETS  
BRANDVÆSEN

# ÅRSBERETNING 2024

---







**Redaktion:**  
Maria Søgård  
TrekantBrand

**Fotos:**  
TrekantBrand

**Oplag:**  
75

**Forsidefoto:**  
Øvelse i Gudsø



# INDHOLD

---

Formanden har ordet	4
Direktørens beretning	5
Nye køretøjer i 2024	6
Fokus på forebyggelse	8
Ny brandstation i Kolding	10
Teknisk travlhed	12
Moderniseringen af Gudsø	14
Fokus på Station Middelfart	16
Året i tal	17
TrekantBrands områder	18
Beredskabskommissionen	19







# FORMANDEN HAR ORDET

Jeg har lyst til at bruge min spalteplads på at rose medarbejderne i TrekantBrand for et **veludført arbejde** i 2024. For deres store omhu over for vores borgere; for deres ordentlighed og ikke mindst deres alsidighed!

I 2024 rykkede brandfolkene ud til alt lige fra fastklemte hunde og elevatordøre i baglås til bombetrusler og store industribrande. I Vamdrup passer brandfolkene fx også akutbilen og kommer ud til både fødsler og hjertestop, mens Station Stepping klarer vejberedskabet uden for Kolding Kommunes åbningstider.

Brandfolkene i hele TrekantBrand må i den grad siges at have en **omskiftelig hverdag**, hvor man aldrig ved, hvad der venter rundt om næste hjørne. Derfor er det vigtigt hele tiden at være rustet til det, man møder.

Udrykningstillene for 2024 er altså langt fra retvisende for den **enorme indsats**, brandfolkene lægger for dagen. Der går nemlig timevis af øvelser og uddannelse forud for, at de kan rykke ud og forholde sig roligt, professionelt og med det store overblik på de udfordringer, de møder på et skadested. Det er en præstation, som jeg ikke kan lade være med at blive stolt over at tænke på. Ikke mindst taget i betragtning af, at mange af brandfolkene løser denne vigtige samfundsopgave sideløbende med deres daglige job og familieliv. Det vidner om stor dedikation.

Der er ingen tvivl om, at selv den mest

avancerede robot eller kunstige intelligens vil få svært ved at hamle op med vores brandfolk – både frivillige, deltids og fuldtids. Og det skylder vi jer alle en tak for!

2024 var året, hvor jeg som formand for Beredskabskommissionen havde den fornøjelse at stå i spidsen for et beredskab, der på flere stationer - blandt andet i Fredericia - fik **nye køretøjer** og nyt, moderne materiel. Her i 2025 kan endnu flere stationer se frem til nyt og bedre udstyr. Det ligger helt i tråd med, at vi i Beredskabskommissionen har en ambition om et stærkt og slagkraftigt brandvæsen.

Jeg var i 2024 også med til at tage **første spadestik** til Koldings kommende brandstation. Et byggeri jeg ser meget frem til at følge, og jeg håber, at den nye, moderne brandstation vil blive til gavn og glæde for brandfolk og medarbejdere i mange år fremover. En stor tak til alle – fra frivillig til fuldtidsansat – for den forskel I har været med til at gøre i 2024; og endnu større tak for, at I har modet og viljen til at fortsætte med at hjælpe og skabe tryghed for os alle i 2025.



**Knud Erik Langhoff**  
Formand for  
Beredskabskommissionen  
Borgmester i Kolding  
Kommune





# DIREKTØRENS BERETNING

Et år uden de helt store operative hændelser, er en af de overskrifter vi kan sætte på året 2024. Men et jævnt træk på beredskabet igennem hele året, er nok nærmere den operative overskrift.

Så selvom vi ikke har haft den helt store hændelse, så er vi altid klar, døgnet rundt, året rundt. Ligesom vi løbende udvikler vores **operative kompetencer** igennem træning, opdaterede indsatsplaner og forbedrede støtteværktøjer i form af blandt andet GIS, streaming og meget andet.

2024 har været et år hvor vi har haft sat fokus på vores værdier – **TOPAS**. Efter et vellykket temaseminar i MEDudvalget i 2023 besluttede vi, at sætte fokus på værdierne igennem hele 2024. Det er sket igennem møder på stationer, afdelinger og teams. I vores nyhedsbrev og ikke mindst ved nytårsparolen, hvor vi kårede Årets TOPAS. Det er værdierne, som er fundamentet for vores måde at være på hver især, sammen og udadtil. Derfor har arbejdet været godt og givende, set fra min stol.

På materiel siden har vi fortsat vores udskiftning af køretøjer og materiel, og vi ser ind i 2025, hvor vi indsætter en række nye autosprøjter og ikke mindst tankvogne. Det betyder, at med udgangen af 2025 er store dele af **vognparken** udskiftet, og vores store rullende materiel vil være under 20 år. Blandt andet fik station Kolding og Fredericia

nye autosprøjter.

Lunderskov fejrede 25 års jubilæum i 2024, og har igennem årene udviklet sig til at være en rodfæstet lokalstation, med et godt sammenhold.

Stationerne udgør den **lokale tryghed** – tæt på borgerne. Dermed lever vi op til ejer kommunernes forventninger om at være et lokalforankret beredskab. Det er også derfor, vi løbende allokere ressourcer til lokale rekrutteringskampagner, for at sikre bemanningen på stationerne.

Det er vigtigt at have 'fødekæden' på plads af nye brandfolk hele tiden, ligesom det er vigtigt, at nye brandfolk modtager en god grund- og funktionsuddannelse hos os. Det giver en god brandmand, og de bedste forudsætninger for at udføre jobbet efterfølgende.

**Tak til alle i organisationen for jeres arbejdsindsats igennem hele 2024.**



**Jarl Vagn Hansen**  
Beredskabsdirektør





## NYE KØRETØJER I 2024





# 2024 HAR VÆRET KØRETØJERNES ÅR - DET BLIVER 2025 OGSÅ

Det er et stort og tidskrævende arbejde, når et brandvæsen skal gennemføre indkøb og udskiftning af køretøjer. I TrekantBrand er det i høj grad beredskabsinspektør Henrik Due, der mærker den travlhed, som det har givet, at vi i 2023 fik leveret fire nye sprøjter, og at der i 2024 blandt andet blev leveret to **specialsprøjter**. For blot at nævne enkelte af de køretøjsleverancer, året har budt på.

Tre gange i 2024 var Henrik Due sammen med kolleger fra de relevante brandstationer i Spanien, hvor fabrikanten af sprøjterne, Rosenbauer, har til huse.

Første tur var i marts for at gennemgå specialsprøjterne til Fredericia og Kolding, som blev sat i drift hen over sommeren. Anden tur var i september, hvor Henrik og hans rejsefæller skulle gennemgå de **autosprøjter**, som i 2025 leveres til Vamdrup, Middelfart og Skodborg.

Samme formål havde Spanien-turen i december. Denne gang var det dog sprøjter til Jels og Lunderskov, som skulle tjekkes igennem.

”De mange nye køretøjer har fyldt meget; også fordi der går så meget tid, fra vi modtager dem, til at vi kan overdrage dem på stationerne. Der er meget, som skal gøres klar og mange systemer, der skal tjekkes op på,” forklarer Henrik Due.

Han oplever dog, at når overdragelsen endelig sker, så er mandskabet meget glade for det nye materiel. Der vil altid være enkelte børnesygdomme. På specialsprøjterne viste det sig eksempelvis, at skumforbruget på

CAFS-anlægget var alt for stort. Et problem, som leverandøren Rosenbauer skal finde en løsning på og udbedre via garantien.

For alle de nye køretøjers vedkommende gør det sig gældende, at de giver et langt bedre **arbejds miljø** for brandfolkene. Al værktøj er batteridrevet og lettere at bære på; belysningen er optimeret, og så er det værd at bemærke, at der er meget begrænset udledning fra udstødningen på grund af ny og forbedret teknologi. Desuden er vandtanken og pumpen større, og der er indbygget skumanlæg.

I løbet af 2025 lander der syv nye **tankvogne** til Falck-stationerne og Fredericia, som også får en ny højderedderbil og kemienhed. Middelfart kan se frem til en lille redningsvogn, mens Vejen og Billund modtager kombinerede kemi- og redningsbiler. Endelig bliver der leveret en ny **drejstige** til Station Kolding, mens der også er bestilt nye biler til kommunernes miljøvagt.

”Og ved siden af alt det, så er der jo stadig service og syn af cirka 100 brandbiler og busser, så vi er utrolig glade for, at de på stationerne hjælper til med at køre deres egne biler til syn,” understreger Henrik Due.

Hvad blev ellers sat i drift i 2024? Jo, de **frivillige** fik to nye mandskabsbusser, en belysningstrailer, en UTV og 100 meter watergates, mens de i administrationen fik lov til at sætte sig bag rattet i TrekantBrands første elbil i form af en ID Buzz.







## FOKUS PÅ FOREBYGGELSE

# DEN FOREBYGGENDE OG DEN OPERATIVE INDSATS SKAL VÆRE TÆT FORBUNDNE

Man kan ikke sige brandvæsen uden også at sige forebyggelse. Og i TrekantBrands forebyggende afdeling skete der rigtig mange forandringer i løbet af 2024. Ikke mindst er et **generationskifte** blevet sat i gang, foranlediget af afdelingens nye teamleder, Christina Fischer.

”Vi har fået sat et helt nyt hold, hvor tre ud af seks medarbejdere har været ansat i mindre end to år,” fortæller Christina Fischer og tilføjer, at det giver meget overlevering og ny viden for de nye folk at sætte sig ind i. ”Men det er fedt at få nogle nye ind, som vil være med til at sætte en ny retning, og som kommer med en masse spørgsmål og gode indspark.”

Den nye retning handler ikke mindst om at skabe et endnu tættere og integreret bånd mellem forebyggelse og det operative område. Det kommer blandt andet til udtryk igennem flere **indsatsplaner** og gennemarbejdede **værdiredningsplaner**.

Samtidig er det teamlederens ambition at foretage endnu flere **tilsyn** i forbindelse med eksempelvis affyring af fyrværkeri, store arrangementer og midlertidige overnatninger. Der er ellers tilsyn nok at gå. I 2024 blev der gennemført lovpligtige brandsyn på 1358 objekter trods sygdom, barsel og en opsigelse i teamet. Heldigvis fik afdelingen god hjælp af de andre inspektører, som har uddannelsen, til at gå brandsyn.



"En stor tak til dem, som var med til at give den en skalle til sidst, så vi nåede det," siger Christina Fischer.

Der er nemlig meget andet at gøre for den forebyggende afdeling, end at gå lovpligtige tilsyn. I TrekantBrands fem samarbejdskommuner, er der placeret 26 **risikovirksomheder**, som er omfattet af særlige regler for ikke mindst brandsikkerhed.

"Vi har i 2024 brugt op mod 40 medarbejdersdage på **inspektioner** på vores risikovirksomheder, så det er noget, vi bruger voldsomt meget tid på," fortæller Christina Fischer og forklarer, at virksomhederne blandt andet også skal have revurderet deres sikkerhedsdokumenter hvert femte år.

"Og vi får stadig nye risikovirksomheder ind. Vi kan tydeligt mærke det i forhold til den grønne omstilling, som betyder, at vi skal sætte os ind i for eksempel BESS-anlæg og lithium-ion batterier. Det er et område, hvor vi selv skal finde en vej og stille vilkår, for der findes endnu ingen lovgivning på området, som vi kan holde os til."

Endelig har forebyggende afdeling også et stabilt antal **byggesager** liggende på deres bord. I 2024 var der 111 sager til behandling foruden 67, hvor der skulle udarbejdes tilladelser i forhold til tekniske forskrifter.

"Der er mange spændende **byggeprojekter** rundt omkring – ikke mindst i Billund, hvor de arbejder med bærende trækonstruktioner og andre utraditionelle materialer, som vi skal forholde os til," giver teamlederen som eksempel og tilføjer, at der også er mange projekter for store lagerbygninger, hvor indsatsvejen dermed også bliver forlænget ind i bygningerne.

Beredskabsplanlægning foregår også på andre niveauer. Blandt andet har beredskabsinspektør Rolf Salomonsen været primus motor for at udarbejde kommunale **beredskabsplaner** og strandrensningsplaner.

Alt i alt tegner udviklingen for forebyggende afdeling lovende, mener Christina Fischer: "Det virker til at blive en afdeling, der gerne vil frem, sætte nogle nye toner og højne hele det faglige niveau."



**Christina Fischer**  
Teamleder Forebyggelse

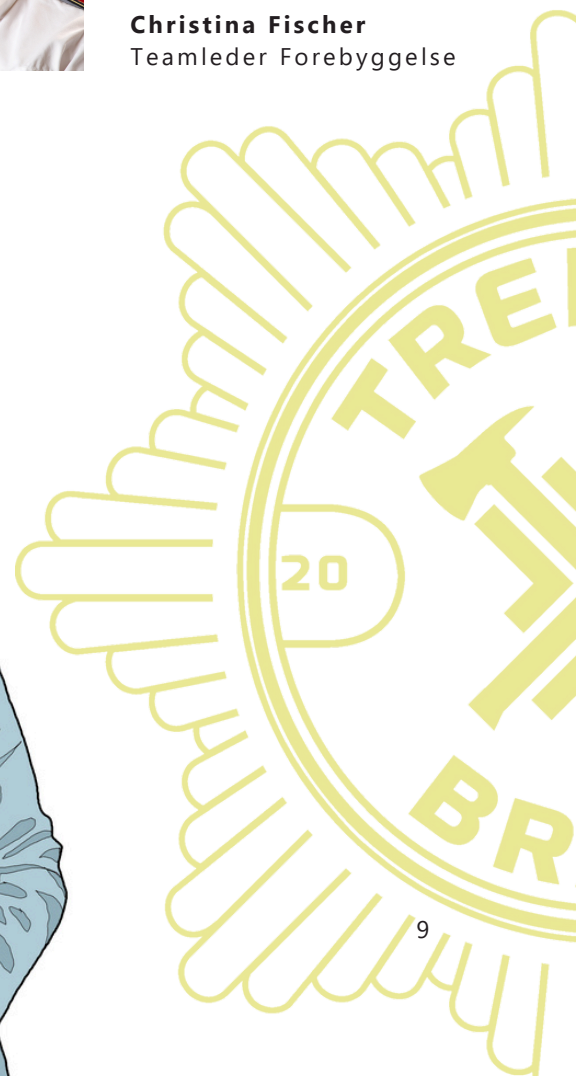



# EN NY BRANDSTATION ER PÅ VEJ I KOLDING

Har man som privatperson prøvet at bygge et hus fra bunden, så ved man, at der er mange valg at træffe undervejs: Hvilke materialer skal der bruges; hvordan skal fodpanelerne se ud; hvor skal stikkontakterne sidde og så videre og så videre.

Så mange desto flere valg og beslutninger står man overfor, når **byggeprojektet** hedder 'ny brandstation.'

Det kan områdechef Casper Bøge Christensen skrive under på. Han er TrekantBrands projektleder i forbindelse med byggeriet af den kommende nye brandstation i Kolding.

"Vi har ikke bygget en brandstation før, hvilket gør det til en lidt speciel opgave. Det har været et kæmpe **koordineringsarbejde** med mange interessenter," fortæller Casper Bøge Christensen.

**Interesserterne** er både arkitekterne fra Mejeriet A/S; bygherre Kolding Kommune; entreprenøren i form af List Byg, men ikke mindst også alle de medarbejdere, som får deres hverdag på den nye brandstation, når den står færdigbygget i begyndelsen af 2026.

"Det, der betyder meget for os i TrekantBrand, er at sikre forankring og medinddragelse, så det har jeg brugt meget energi på," siger Casper Bøge Christensen og roser den **brugergruppe**, som er blevet nedsat blandt medarbejderne.

"De har været en konstruktivt bidragende gruppe, som er kommet med gode vinkler. Det har været en stor hjælp."

**Medinddragelsen** er så vigtig, understreger områdechefen, fordi det er herudfra, ejerskabsfølelsen vokser. Den kommende brandstation skal både være et hjem for døgfolkene men samtidig også en arbejdsplads. Det sætter ekstra store krav til funktionaliteten, og derfor bliver alle de mange valg også truffet med stor eftertænksomhed.

"Og jeg er ikke i tvivl om, at vi får en god brandstation, når vi kommer i mål. Der vil selvfølgelig stadig være små **tilpasninger**, som vi ikke har kunnet forudse på forhånd, så det skal vi være villige til at justere, når vi har taget bygningen i brug."

Uanset de forventelige tilretninger, så er noget af det, Casper Bøge Christensen er allermost tilfreds med, det høje **ambitionsniveau**, der er for byggeriet. En brandstation er meget mere end bare en bygning, så det bliver ikke bare et upersonligt betonmodulbyggeri, der sættes sammen på Kobbervej i Kolding.

"Man har haft ambitioner om at ville lave både en flot og funktionel bygning, og det har været fedt og motiverende at være en



del af.”

Personligt kommer Casper Bøge Christensens egen hverdag i TrekantBrand ikke til at foregå på den nye station i Kolding. Men han har et håb om, at hans bidrag til byggeriet vil være med til at give kollegerne en god **dagligdag** i de nye rammer.

Selv har han taget en masse læring og erfaring med sig fra byggeprojektet.

”Det har været spændende at lære så mange helt nye begreber at kende. For eksempel vidste jeg ikke, hvad japansk pileurt var, inden vi gik i gang,” siger han med et glimt i øjet og fortsætter:

”Jeg tror, vi bliver **stolte** af brandstationen, når den står klar, og jeg håber virkelig, at vi får en flok glade brugere.”



**Casper Bøge Christensen**  
Områdechef





## DET HAR VÆRET ET TRAVLT, MEN SPÆNDENDE ÅR PÅ DEN TEKNISKE FRONT

Moderne **teknologi** spiller en stadig større og mere central rolle i og for beredskabet. I TrekantBrand var 2024 blandt andet kendetegnet ved en række projekter af teknisk karakter, som blandt andet har til formål at øge robustheden og effektiviteten. For alle projekter gør det sig gældende, at TrekantBrands tekniske supervisor Nicky Krogh Iversen har spillet en central rolle.

Det gælder ikke mindst det nye **alarmbehandlingssystem**, som i januar 2025 blev implementeret i samarbejde med Nordjyllands Beredskab, og som har fyldt rigtig meget i Nickys hverdag det seneste år.

"Jeg har været med til at udvælge systemet og sørget for, at alle de ting, der skulle lægges ind, kom rigtigt ind i systemet, uden at **kunderne** blev påvirket af det," fortæller Nicky Krogh Iversen og uddyber, at der er tale

om en ny software, som kan håndtere tekniske alarmer som ABA-alarmer, tyveri- og overfaldsalarmer, nødkald, pumpearmer mv.

Vagtcentralmedarbejder Andreas Veje har ageret Nickys højre hånd i projektet og fungeret som bindeled mellem teknikerdelen og vagtcentralssystemet.

"Det har været hårdt, mens det stod på, men det er sjovt nu at kunne se tilbage og sige: Det har jeg været med til," siger Andreas Veje og tilføjer, at kollegerne på vagtcentralen også har været medvirkende til, at det hele er lykket.

"De har trukket et tungt læs, men det er jo den samhørighed, brandvæsnet er kendt for"

Det nye system på vagtcentralen er blevet implementeret, mens hverdagens opgaver samtidig har skullet løses.

"Der kommer jo altid radioer, der skal kodes om eller pagere, der er i stykker," konstaterer Nicky Krogh Iversen.

Apropos **pagere**, så har han i 2024 været ansvarlig for at udrulle retursvarspagere på en stor del af TrekantBrands stationer.

"Det er gjort for at få et bedre overblik over det tilgængelige mandskab og for at være på forkant, når vi kalder ud," fortæller han om retursvarspagerne og tilføjer: "Nu går der derfor kun et minut i stedet for fem, før vi ved, om en station kan stille hold, eller om vi skal kalde en anden."

**Retursvarssystemet** er udarbejdet af en brandmand i Billund, og senest har Nicky været med til at udbygge det, så det har fået endnu flere funktioner.

"Vi finder hele tiden på nye tiltag, som gør, at tingene bliver smartere og bedre," siger Nicky.

Han er nysgerrig af natur og derfor hele tiden interesseret i at optimere og effektivisere med hjælp fra AI og robotter. De tiltag, som er

interesserede i at optimere og effektivisere med hjælp fra AI og robotter. De tiltag, som er taget indtil videre, betyder, at der nu bliver sparet en del tid på manuelt arbejde på vagtcentralen.

Senest har Nicky brugt en del tid på at forberede vagtcentralens systemer til **samarbejdet** med Brand & Redning Sønderjylland, der gik i luften 28. januar 2025. Et samarbejde, som står Nickys hjerte særlig nært:

"Jeg kommer selv fra Sønderjylland, så at TrekantBrand og Brand & Redning Sønderjylland laver en samarbejdsaftale, synes jeg er ret stort. Jeg tror, vi får et rigtig godt samarbejde."

Næste store opgave i Nicky Krogh Iversens kalender er at rulle et nyt **disponeringssystem** ud i løbet af 2025, som vil komme til at betyde, at det som udgangspunkt altid er nærmeste ledige ressource, der kaldes ud.

**Nicky Krogh  
Iversen**  
Teknisk supervisor





# GUDSØ GENNEMGÅR EN STØRRE MODERNISERING

Nu er **moderniseringen** af TrekantBrands uddannelsescenter i Gudsø snart færdig. Helt tilbage i 2015 henstillede miljømyndighederne til, at der skulle udarbejdes en teknisk løsning, så brandsluknings- og overfladevand kunne blive opsamlet og rensat forsvarligt. Siden er der blevet arbejdet på flere forskellige løsningsmodeller, som kunne omfatte alt fra en total nedlukning af Gudsø til en omfattende opgradering, der også ville inkludere nye øvelsesfaciliteter.

"Jeg er utrolig glad og taknemmelig for, at vi er nået hertil. Gudsø er et kæmpe aktiv. Det er unikt, at vi har vores eget uddannelsescenter. Det er med til at binde vores brandvæsen sammen, fordi brandfolk **på tværs af stationer** kommer derud og træner sammen," siger områdechef Bo Gøgsig og fortsætter: "Det er en stor fordel at kunne uddanne vores brandfolk på vores egen skole. Her foregår undervisningen med vores egne instruktører og materiel, samt med vores egne instrukser og tilgange til tingene."

Derfor var det også vigtigt for Bo Gøgsig, at Gudsø-projektet skulle blive en succes.

Han overtog ansvaret i 2023 og allierede sig med det rådgivende ingeniørfirma Artelia, som kunne hjælpe projektet **godt i havn** i forhold til de utallige og komplekse miljøkrav og -tilladelser, der skal overholdes og indhentes "Det kræver et afsindigt stort stykke arbejde, før man kan etablere sådan en plads," fortæller Bo Gøgsig.

Arbejdet med tilladelserne blev ikke gjort nemmere af sager som PFAS-forureningen på brandskolen i Korsør og Nordic Waste-sagen i Randers. Det har gjort **miljømyndighederne** endnu mere påpasselige. Men efter en intens og behård arbejdsindsats op mod sommerferien 2024 lykkedes det at sende projektet i udbud med svarfrist i august. "De tilbud vi fik ind, var dog meget dyrere end den pose penge, vi i sin tid fik bevilliget, og så var vi nødt til at kigge på det hele én gang til," fortæller Bo Gøgsig.

Løsningen blev at dele projektet op i to etaper, og arbejdet med **første etape** gik endelig i gang i november 2024 med Rødding-firmaet FL Jord som hovedentreprenør. De har arbejdet i stort set al slags vejr med at tage jordprøver, nedgrave rørledninger, planere jorden, støbe







brandøvelsesplads, lægge sten til frigørelsespladsen, etablere ny gårdsplads og meget mere.

"Vi har haft et rigtig **godt samarbejde** med entreprenøren," siger Bo Gøgsig, som også glæder sig over, at projektplanen ser ud til at holde.

Mest af alt er han glad for, at Uddannelsescenter Gudsø er blevet løftet op til nye standarder – både i forhold til **miljøkrav** og set fra et uddannelsesperspektiv. Her er standarderne også blevet løftet med en del nyt materiel – og mere er på vej i takt med køretøjsudskiftningerne på stationerne. Men arbejdet med at modernisere Gudsø

stopper ikke her. I 2025 er det planen, at der skal etableres en badebygning til brandfolkene, og så skal der ryddes op i den del af pladsen, hvor etape 2 skal gennemføres. Det skal i henhold til de gældende tilladelser ske inden for de næste fem år, oplyser Bo Gøgsig.



**Bo Gøgsig**  
Områdechef



# PÅ STATION MIDDELFART RYKKEDE DE SAMMEN I BUSSEN

Én af de østligste stationer i TrekantBrands område er **deltidsstationen** i Middelfart. Det er traditionelt set en station med forholdsvis mange udrykninger. I 2024 blev det til 153 af slagsen, fortæller stationsleder Peter Skott Carlsen.

Dette skal ses i lyset af, at stationen i Middelfart har oplevet stor udskiftning blandt brandfolkene det seneste halvandet år.

”Stort set en tredjedel af styrken er blevet skiftet ud - det skyldes især naturlig afgang, at folk er flyttet eller ikke har kunnet få **hverdagen** til at hænge sammen,” fortæller stationslederen.

Derfor har han i perioder været udfordret af, at ikke alle vagthold var fuldt bemandede. Men det har ikke haft betydning for fremmødet:

”Mandskabet er i stedet rykket sammen i bussen og har hjulpet, der hvor der var behov. Så for mig er 2024 kendetegnet ved **sammenhold** i pressede situationer,” siger Peter Skott Carlsen og fremhæver, at der i hele 2024 kun var én afvigelse.

”Jeg tror på, at modgang gør stærk. Vi har været pressede, men vi har klaret det. Brandfolkene er så dedikerede, at når vi oplever modgang, så vil de ikke lade det påvirke driften.”

Selv har Peter Skott Carlsen haft stor fokus på at **rekruttere** nye brandfolk til den unge Middelfart-trup, men samtidig er han opmærksom på, at blikket nok i høj grad også skal vendes i retningen mod motivation og fastholdelse af dem, der allerede er en del af beredskabet.

”Jeg skal nok få ansat de brandfolk, jeg mangler, men jeg tror på, at vi i højere grad skal motivere. Det gør jeg selv ved hele tiden at anerkende folkene for deres gode stykke arbejde ude på en opgave, eller når nogen yder en indsats på stationen.”

Noget af det, stationslederen også vil huske 2024 for er, at han var ude til sin første store hændelse i rollen som **holdleder**. En hændelse, som også illustrerer det gode samarbejde, der er på tværs af stationerne i TrekantBrand.

”Det var en 7-8 timers **skrotbrand**, hvor vi knoklede igennem og folk gik til opgaven med krum hals. Vi fik hjælp fra Fredericia, Jels og FILO. Vi hjælper hinanden, hvor vi kan, og det kan nogle gange bringe os ud over kommunegrænserne.”

Branden var også et eksempel på den samfundsudvikling, som mærkes tydeligt i beredskabet: Den grønne omstilling.

”Havde det bare været almindeligt skrot, så havde det ikke taget så lang tid, men det var batterier, så der var en del arbejde med det,” fortæller stationslederen og tilføjer, at brandfolkene i høj grad bliver **klædt på** til den nye type opgaver i forbindelse med øvelser og diverse actioncards.

Samtidig er de nye køretøjer, der kommer ud på stationerne, også er pakket op med udstyr, der er specialdesignet til opgaverne.

”På den måde følger vi **samfundsudviklingen**,” understreger Peter Skott Carlsen.

Station Middelfart har redning som speciale og er snart den eneste station med redningslift i TrekantBrand.

”Vi er meget ærekære over for vores speciale og vil gerne performe, når vi bliver kaldt ud,” understreger stationslederen.

**Peter Skott  
Carlsen**  
Stationsleder





# ÅRET 2024 I TAL

1802  
udkald



67  
bilbrande



103 bygn.  
brande  
villa



835  
direkte  
alarmer



Afgangstid i  
gennemsnit  
**2,18 min.**

Responstid i  
gennemsnit  
**6,43 min.**







# BEREDSKABSKOMMISSIONEN

TrekantBrand er et §60-selskab, som ejes af Kolding, Fredericia, Billund, Vejen og Middelfart Kommuner. Selskabet blev etableret 1. januar 2016 og er en sammenlægning af de fem kommuners brandvæsner. Beredskabskommissionen bestod i 2024 af følgende medlemmer:

## Borgmestre:

Knud Erik Langhoff  
Kolding, formand

Christian Bro  
Fredericia

Johannes Lundsfyrd Jensen  
Middelfart

Frank Schmidt-Hansen  
Vejen

Stephanie Storbank  
Billund

## Øvrige medlemmer

Brian Nissen  
Freddy Christensen  
Irene Tørnæs  
Jørgen Lastein  
John Nyborg  
Yrsa Mastrup  
Martin Langemose  
Henriette Rosenberg Larsen  
Fritz Kjeldsen  
Arne Gram

## Observatører

Jens Erik Lind  
Marianne Kjær

## VELKOMMEN TIL FIRE NYE KOMMISSIONSMEDLEMMER

I 2024 sagde Beredskabskommissionen farvel til hele fire af kommissionens medlemmer; nemlig byrådsmedlem Morten Thorøe fra Vejen Kommune, byrådsmedlem Søren Larsen og borgmester Steen Wrist fra Fredericia Kommune samt politidirektør Jørgen Abrahamsen fra Sydøstjyllands Politi. I stedet byder vi velkommen til:

John Nyborg (S)  
Fredericia Kommune



Christian Bro (S)  
Fredericia Kommune



Jørgen Lastein (V)  
Vejen Kommune



Henriette R. Larsen  
Politidirektør







**VI REDDER LIV OG  
SKABER TRYGHED**

## Punkt 3: Whistleblowerordningen - status for 2024

### Resumé

TrekantBrand fik, som det kræves, en whistleblowerordning i slutningen af december 2021. Ordningen er blevet til i samarbejde med administrationskommunen, og systemet og leverandøren er den samme som hos TrekantBrands administrationskommune.

Henvendelser til whistleblowerordningen behandles af et whistleblowerudvalg med repræsentation fra både ledelses- og medarbejderside. Selskabets direktør må ikke være en del af whistleblowerudvalget. Derfor har TrekantBrand, ligesom administrationskommunen, udeladt organisationens øverst ansvarlige embedsmand fra whistleblowerudvalget, ligesom henvendelser til whistleblowerordningen ikke gemmes i TrekantBrands arkivsystem Acadre, da selskabets direktør ellers ville kunne tilgå disse.

Status for 2024 er, at der kom en enkelt henvendelse. Whistleblowerudvalget har behandlet sagen, og anser nu denne for værende lukket.

### Sagen behandles i

Bestyrelsen 8. april

Beredskabskommissionen 22. april

### Forslag

Beredskabsdirektøren indstiller;

At, bestyrelsen tager orienteringen til efterretning.

### Sagsfremstilling

Ingen bilag.

## Punkt 4: Databeskyttelsesrådgiverens årsrapport for 2024

### Resumé

TrekantBrands eksterne DPO rådgiver TrekantBrand omkring lovgivningen vedrørende databeskyttelser herunder om GDPR-forordningen.

En gang årligt laver rådgiveren en rapport, der fortæller, hvordan status er på området i TrekantBrand. Rapporten for 2024 er den tredje af sin slags.

### Sagen behandles i

Bestyrelsen 8. april

Beredskabskommissionen 22. april

### Forslag

Beredskabsdirektøren indstiller;

At, beredskabskommissionen tager orienteringen til efterretning.

### Sagsfremstilling

Pkt. 4 – bilag 1 – Databeskyttelsesrådgiverens årsrapport for 2024



# Trekantområdets Brandvæsen

## Databeskyttelsesrådgiverens årsrapport

2024

## INDLEDNING

Denne rapportering er en del af samarbejdet med Trekantområdets Brandvæsen og den eksterne DPO.

Som en del af samarbejdet har Databeskyttelsesrådgiver Vicky Lorenzen haft løbende kontakt med Trekantområdets Brandvæsen og gennemgået en del af det foreliggende GDPR-dokumentation.

Den indsigt, der er opnået, er udgangspunktet for denne årsrapport, sammenholdt med spørgsmål til personalet samt observationer fra databeskyttelsesrådgiveren.

Denne rapport vil redegøre for den aktuelle situation og komme med anbefalinger for arbejdet med den løbende compliance i 2025.

## OPFØLGNING PÅ ANBEFALINGER FOR 2024

- Sikre gennemgang af de angivne slettepolitikker er hensigtsmæssige og om de kan udføres i praksis  
Dette er udført.
- Sikre, at hjemmelsgrundlaget er hensigtsmæssigt  
Gennemgået.
- Sikre, at alle brud registreres  
Der er registreret 3 brud i 2024. Dette bør forsat være et fokuspunkt.
- Sikre, at alle medarbejdere kender retningslinjer og politikker, der kan med fordel udarbejdes en kortere og mere tilgængelig udgave for medarbejdere uden daglig IT-kontakt  
Der er igangsat forskellige initiativer.
- Sikre, at der sker afklaring af brugen af drev og dermed håndtering af de personoplysninger, der opbevares på drevet  
Forsat fokuspunkt i 2025 – der er igangværende dialog med Kolding Kommune omkring dette.
- Sikre, at alle fysiske arkiver er oprettet  
Er oprettet.
- Sikre, at oplysningspligten overholdes uopfordret, eks. ved hjælp af mailsignatur  
Er implementeret.

## STATUS PÅ DEN AKTUELLE SITUATION

### Dokumentation

I perioden har Trekantområdets Brandvæsen arbejdet med at vedligeholde sin GDPR-dokumentation i et softwareværktøj, Lexoforms.

I forbindelse med den årlige kontrol blev der lavet stikprøvevis gennemgang af dokumentationen og det kunne konstateres, at det overvejende er i orden. Der er enkelte mangler, som er i proces.

Der blev talt om afhængighed af software, som behandler data udenfor EU med henblik på at overveje en exit-plan. Der er primært tale om systemer, som leveres fra Kolding Kommune.

I perioden er der indgået aftale med Sønderjyllands Beredskab i forhold til løsning af opgaver indenfor vagtcentralsområdet. Dette arbejde har medført nye behandlinger, som der skal tages højde for i dokumentationen.

### Oplysningspligt

Trekantsområdet Brandvæsen lever op til oplysningspligten ved hjælp af en privatlivspolitik på deres hjemmeside.

Der er indsat en henvisning i alles mailsignatur af hensyn til at leve op til kravet om oplysningspligten opfyldes uopfordret.

### Sikkerhed

Trekantsområdet Brandvæsen har langt det meste af deres generelle IT-håndtering gennem Kolding Kommune og har generelt et stort fokus på sikkerhed. Både fysisk sikkerhed, hvor det bærer præg af, at man har et naturligt blik på adgangskontrol og sikkerhed generelt.

## Awareness træning

Trekantområdets Brandvæsen arbejder systematisk med awareness træning i samarbejde med Kolding Kommune, hvor der kvartalsvis laves indsatser. Disse indsatser bør kontrolleres mere systematisk, så man sikrer at alle medarbejdere gennemfører træningen.

Der udsendes remindere via nyhedsbreve og mails, ligesom der er opsat plakater på stationerne.

## Indsigtsanmodninger

Trekantområdets Brandvæsen har ikke modtaget nogle indsigtsanmodninger.

## Brud

Der har været et enkelt brud i perioden, som er håndteret hensigtsmæssigt. Dette er forsat i den lave ende, hvorfor et forsat fokus anbefales.

## KONKLUSION

Det kan konkluderes, at Trekantområdets Brandvæsen generelt har et godt overblik over hvilke personoplysninger, der behandles og hvor de er placeret. Dokumentationen er overvejende i orden og der er et tæt og godt samarbejde med DPO'en.

Det vigtigste fokusområde for 2025 bør være at få overblikket over indholdet på drevet og generelt håndteringen af personoplysninger i samarbejde med Kolding Kommune..

## ANBEFALINGER FOR 2025

Det anbefales, at Trekantområdets Brandvæsen overvejer følgende anbefalinger, som denne rapport har givet anledning til.

- At sikre, mere viden til medarbejderne omkring brud  
Begrundelse: Det er et krav at alle brud logges.
- At sikre, at det kontrolleres om medarbejderne faktisk gennemgår awareness træning.  
Begrundelse: Det er ledelsens ansvar at medarbejderne har de nødvendige kompetencer til opgaven.

- Sikre, at der sker afklaring af brugen af drev og dermed håndtering af de personoplysninger, der opbevares på drevet  
Begrundelse: Det er et krav at der er overblik over håndteringen af opgaven.
- At sikre, at der er gjort overvejelser eller udarbejdet en exitplan i forhold til afhængighed af software, som behandler data udenfor EU.  
Begrundelse: Det er Datatilsynets anbefaling, at ledelsen gør sig disse overvejelser og tager relevante forbehold..

17.03.25 – Vicky Lorenzen, DPO

## **Punkt 5 (Lukket) : Udbud af operativt beredskab**

## **Punkt 6: Budgetopfølgning pr. 31.03.2025**

### **Resumé**

Trekantområdets Brandvæsen følger løbende op på selskabets økonomi og rapporterer vedrørende dette til selskabets besluttende organer bestyrelsen og beredskabskommissionen.

### **Økonomi:**

Som det ses af budgetopfølgningen forventer Trekantområdets Brandvæsen at overholde budgettet.

### **Sagen behandles i**

Bestyrelsen 8. april

Beredskabskommissionen 22. april

### **Forslag**

Beredskabsdirektøren indstiller;

At, beredskabskommissionen tager budgetopfølgningen til orientering.

### **Sagsfremstilling**

Pkt. 6 - bilag 1 - Budgetopfølgning pr. 31.03.2025



TrekantBrand						
	Grundbudget 2025 (A)	Korrigeret budget 2025 (B)	Realiseret pr. 31-03-2025 (C)	Forventet regnskab 2025 (D)	Mer-/mindre forbrug (B-D)	Note
<b>1. Beredkabsområdet - Drift</b>						
<u>Indtægter</u>						
Kommunalt driftsbidrag	78.472.957	78.472.957	54.931.070	78.472.957	-	
Beredskab	21.407.626	22.449.198	2.819.959	22.449.198	-	1)
Entreprenøropgaver	85.928	210.928	-	210.928	-	
Tilskud fra beredkabsstyrelsen	143.380	215.619	-	215.619	-	
<b>Indtægter - Beredskab i alt</b>	<b>100.109.892</b>	<b>101.348.703</b>	<b>57.751.028</b>	<b>101.348.703</b>	-	
<u>Udgifter</u>						
Personaleudgifter	43.646.200	43.618.187	10.351.036	43.618.187	-	
Falck-kontrakter, brandslukning	24.347.355	24.347.355	24.140.810	24.347.355	-	2)
Driftsmateriel	15.621.008	15.621.008	2.674.744	15.621.008	-	
Ejendomsdrift	6.296.029	6.833.071	1.547.034	6.833.071	-	3)
IT, telefoni, SINE, vagtcentral m	3.720.712	4.313.731	4.313.731	4.313.731	-	4)
Forsikringer	1.912.686	2.099.569	2.099.569	2.099.569	-	5)
Administration, kontorhold m.v.	1.474.440	1.474.440	171.226	1.474.440	-	
Uddannelse m.v.	1.198.514	1.198.514	302.230	1.198.514	-	
Revision og konsulentydelse	553.075	553.075	44.744	553.075	-	
Driftstilskud til frivillige brandv	403.456	403.456	403.456	403.456	-	
Udgifter ifm. lindsats, frivillige	831.296	831.296	128.135	831.296	-	
Kampagner	52.238	25.000	566	25.000	-	1)
Beredskabskommission og par	32.881	25.000	18.786	25.000	-	1)
Finansielle poster	20.000	5.000	41	5.000	-	1)
<b>Udgifter i alt</b>	<b>100.109.892</b>	<b>101.348.703</b>	<b>42.916.612</b>	<b>101.348.703</b>	-	
<b>1. Beredkabsområdet - Drift</b>	<b>0</b>	<b>0</b>	<b>14.834.416</b>	<b>0</b>	-	
<b>2. Sideaktiviteter</b>						
Omsætning	39.929.581	38.574.720	3.575.448	38.574.720	-	6)
Personaleudgifter	15.819.236	16.125.247	4.024.369	16.125.247	-	
Øvrige driftsudgifter	21.854.960	22.615.226	4.967.934	22.615.226	-	
Afregning af sideaktiviteter i in	2.255.384	165.753	5.416.855	165.753	-	
<b>2. Sideaktiviteter i alt</b>	<b>-</b>	<b>-</b>	<b>-</b>	<b>-</b>	-	
<b>3. Beredkabsområdet - Anlæg</b>						
<u>Indtægter</u>						
Kommunalt anlægstilskud	-	3.166.747	330.610	3.166.747	-	
<u>Udgifter</u>						
Anlægsudgifter	-	3.166.747	330.610	3.166.747	-	
<b>3. Beredkabsområdet - Anlæ</b>	<b>0</b>	<b>0</b>	<b>0</b>	<b>0</b>	<b>0</b>	
<b>Resultat (1. + 2. + 3.)</b>	<b>0</b>	<b>0</b>	<b>14.834.416</b>	<b>0</b>	-	

Der er regnet med den, ved udarbejdelse af budgettet senest tilgængelige, kommunale pris og lønudvikling jf. input fra administrationskommunens økonomiafdeling (Marts 2024 versionen = 4,1%).

Den politisk aftalte besparelse på driftsbidraget er indregnet (0,5% ekstra hvert år fra 2024 til og med 2028).

Det er forudsat, at kommunerne ikke hjemtager flere sideaktiviteter, end hvad der var truffet beslutning om på tidspunktet for udarbejdelsen af budgettet, og at vi derfor kan allokere omkostninger til bl.a. husleje til disse.

Det forudsættes, at TrekantBrand leverer vagtcentralydelse til Vejle Brandvæsen i hele perioden samt til Brand og Redning Sønderjylland i hele periode med undtagelse af januar.

Det forudsættes, at TrekantBrand fortsat leverer uddannelsesydelse til Vejle Brandvæsen i hele perioden.

Det er forudsat, at kloakeringsprojektet i Gudsø færdiggøres i 2025.

Det er forudsat, at kørselsmønstrer på bus/kørselskontoret forbliver som i 2024.

1) Korrigeret på baggrund af realiserede 2024 tal.

2) Aftale med Sydvestjysk Brandvæsen er inkluderet i tallene.

3) Højere regulering end oprindeligt forudsat + indregning af omkostninger til dobbelt husleje i en periode i Jels samt huslejestigning på samme station, når arbejdet er tilendebragt.

4) Vagtcentralen ser ud til at blive dyrere end oprindeligt forudsat.

5) Priserne på forsikringerne, særligt på arbejdsskadesforsikringen, er steget markant ifm. udbuddet på området.

6) Forventningen til årets resultat på sideaktiviteterne er markant lavere end tidligere år, da 1) Bus/KK km. taksten (igen) ikke P/L reguleres. 2) Bus/KK km. taksten derudover nedsættes med 1 krone. 3) Arbejdsskadesforsikringen for buschaufførerne er steget markant.



## Punkt 7: Status på serviceniveau pr. 31.03.2025

### Resumé

Med denne sag orienteres om TrekantBrands realiserede aktivitets og servicemål.

Udrykningsaktiviteterne registreres i henhold til "Cirkulære om elektronisk registrering og indberetning af det kommunale redningsberedskabs kapaciteter og udrykningsaktiviteter". Indberetningen foregår elektronisk i systemet ODIN.

Validerede data fra ODIN udlæses herefter til en TrekantBrand Business Intelligence løsning (BI), som sikre en ensartet opfølgning efterfølgende. Løsningen er blevet taget i brug med start i 2021.

Overordnet er realiseret følgende afgang- og responstider i perioden

januar – marts 2025:

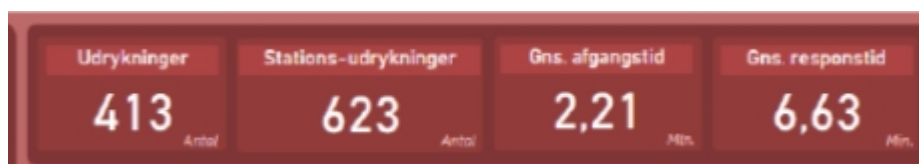

Servicemål responstider i perioden januar - marts 2025:



Responstider over 20 minutter er et fokusområde, og det fremgår af statistikken at der har været 12 udrykninger over 20 minutter, samt årsagen herfor.

### Sagen behandles i

Bestyrelsen 8. april

Beredskabskommissionen 22. april

### Forslag

Beredskabsdirektøren indstiller;

At, orienteringen tages til efterretning.

### Sagsfremstilling

Pkt. 7 - bilag 1 - Drifts- og servicemål januar - marts 2025



# Drifts- & Servicemål

Januar – Marts 2025



# Overordnede aktivitet og realiseret serviceniveau

perioden januar til marts 2025

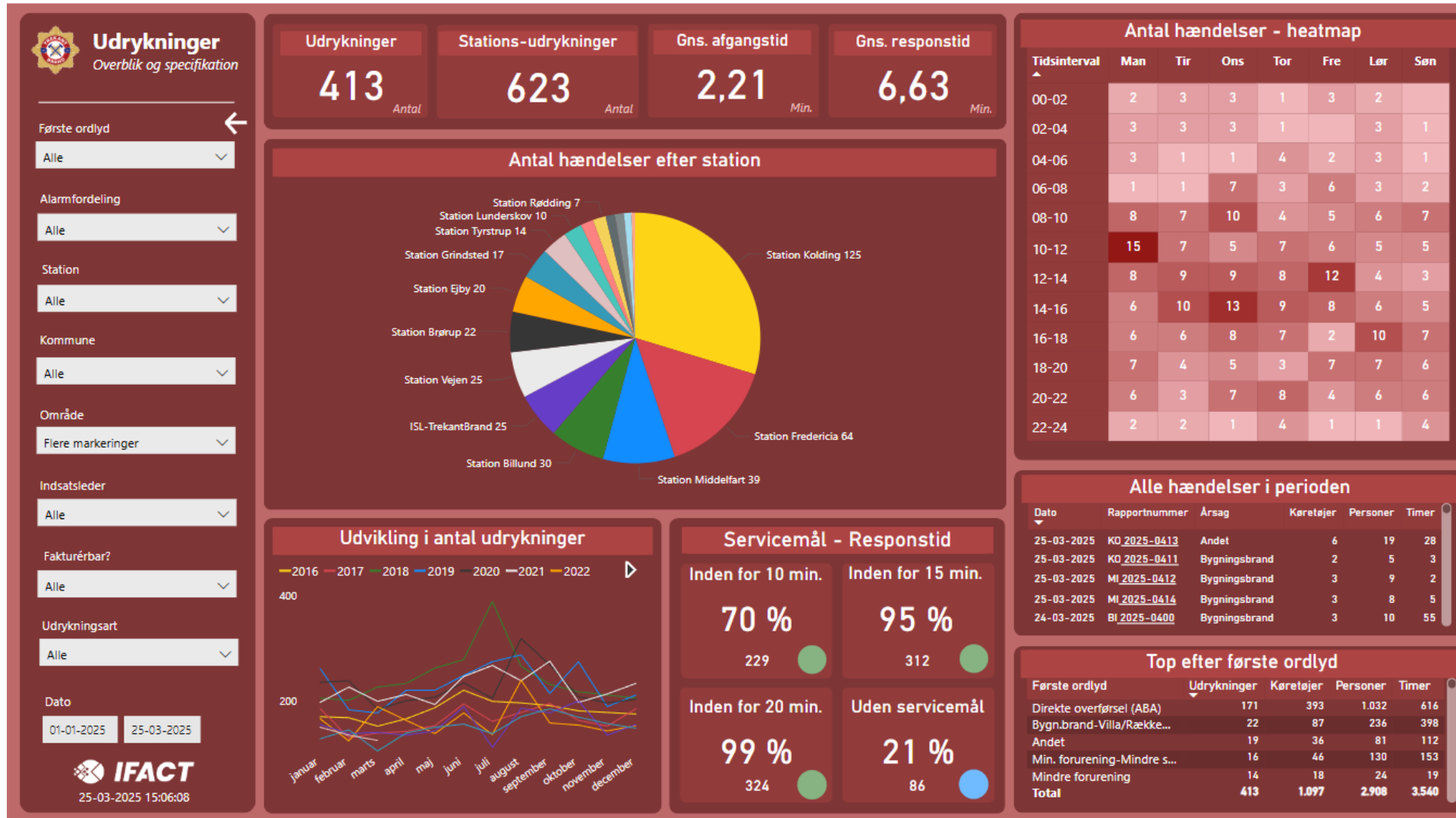

# Alle kommuner

perioden januar til marts 2025

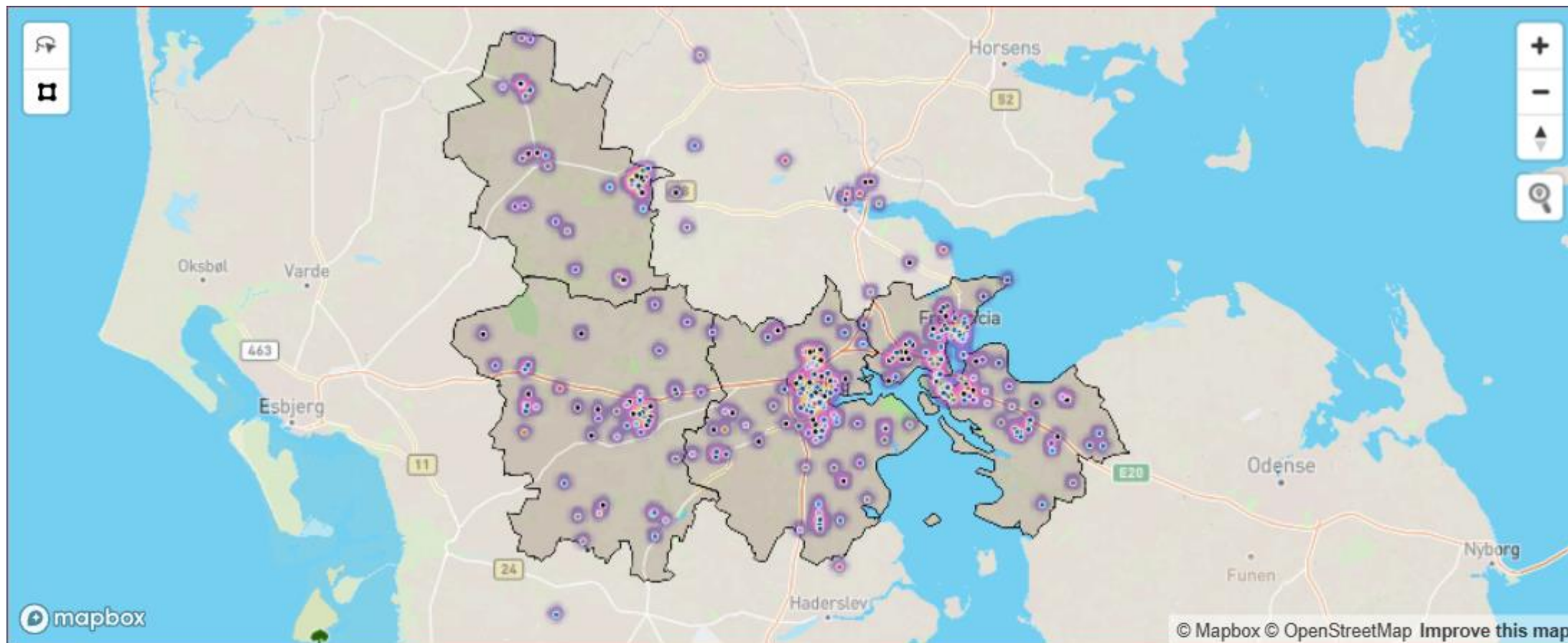







# Billund kommune

perioden januar til marts 2025

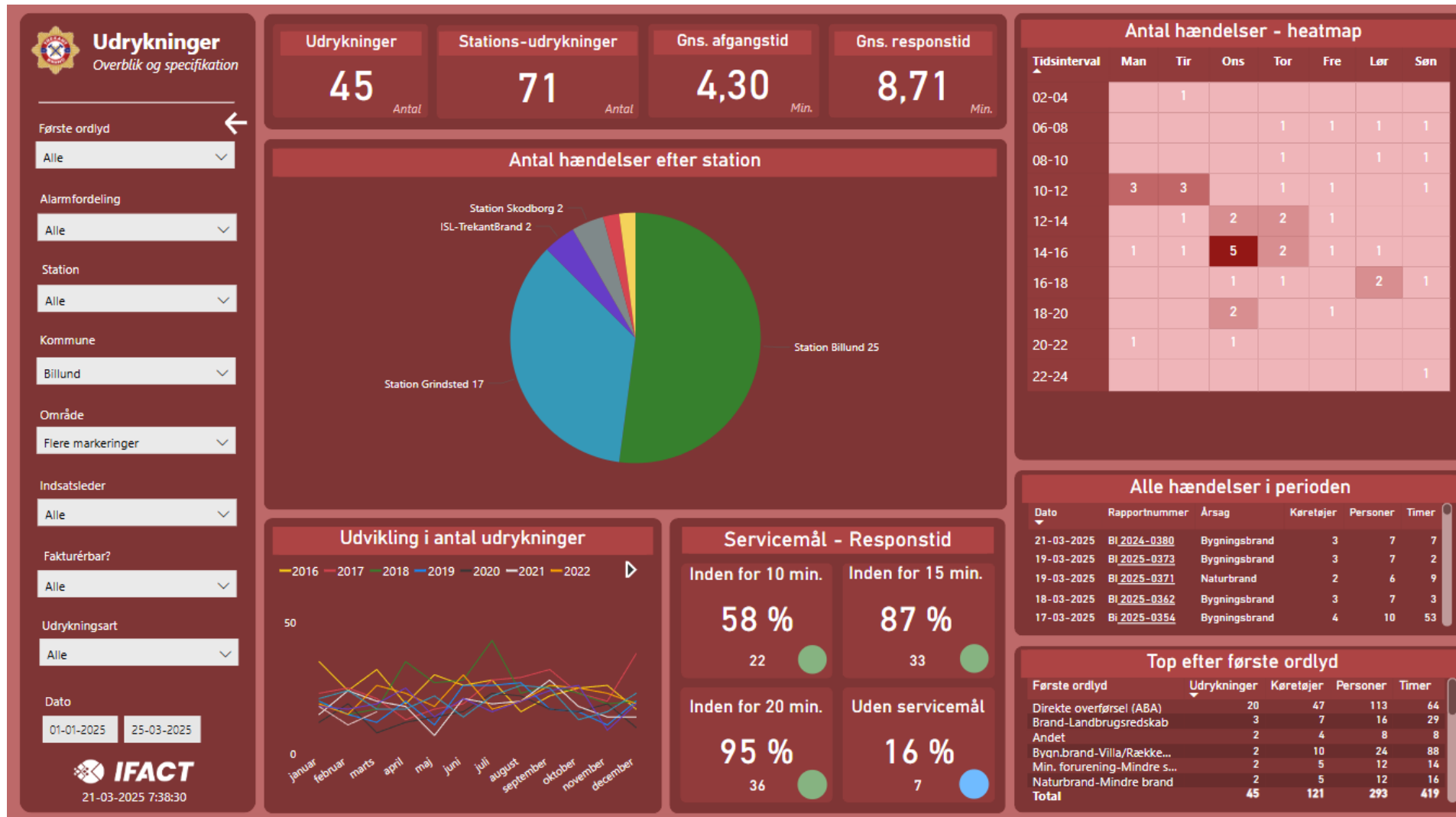

# Billund kommune

perioden januar til marts 2025

Punkt 7, Bilag 1: Pkt. 7 - bilag 1  
- Drifts- og servicemål januar -  
marts 2025.pdf

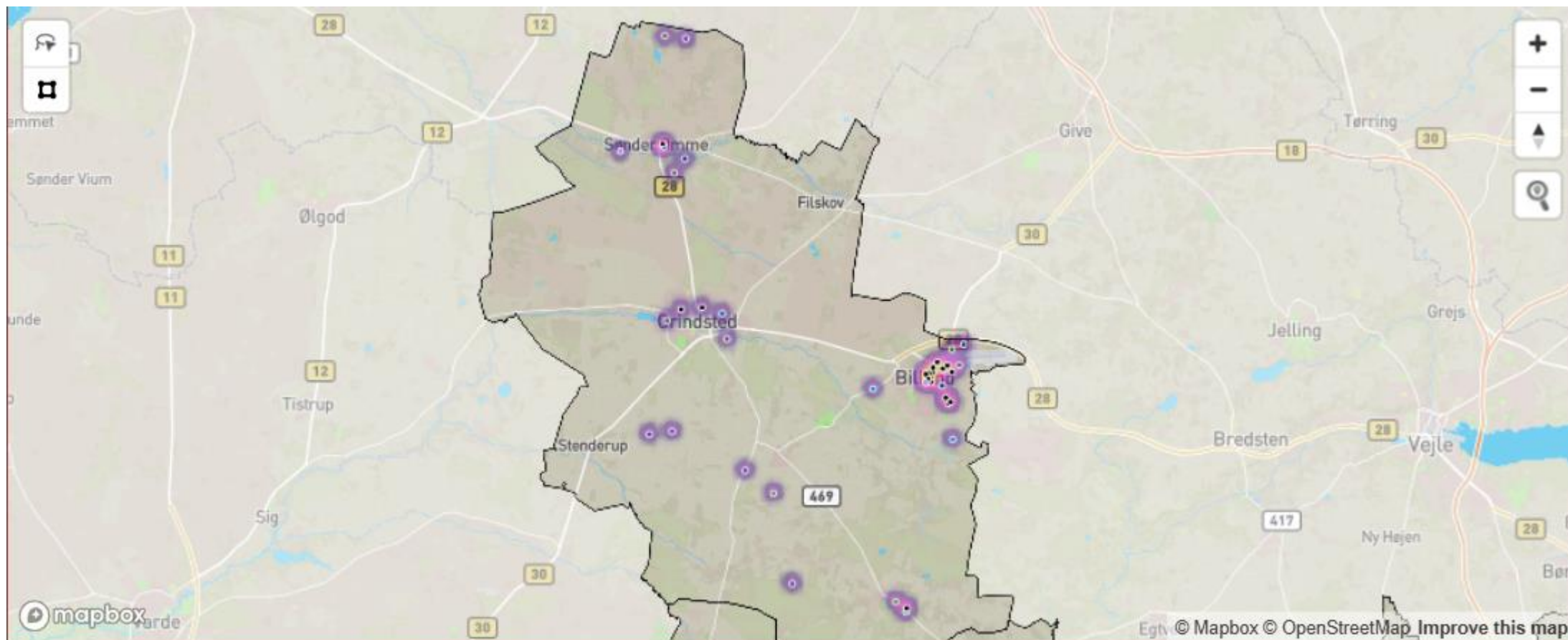



# Fredericia kommune

perioden januar til marts 2025

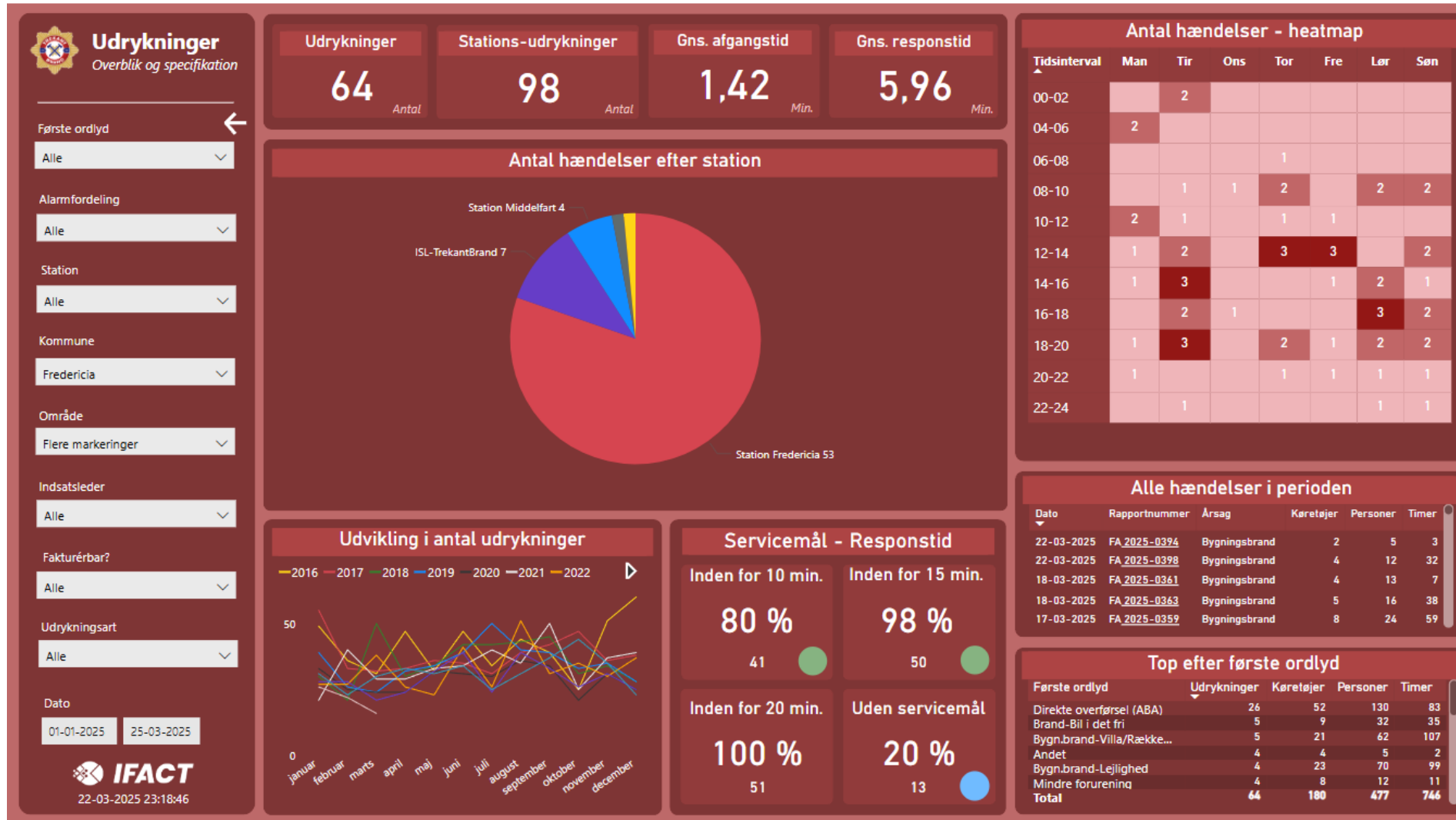

**Servicemål - Responstid**

<b>Inden for 10 min.</b> 80 % 41	<b>Inden for 15 min.</b> 98 % 50
<b>Inden for 20 min.</b> 100 % 51	<b>Uden servicemål</b> 20 % 13



# Fredericia kommune

perioden januar til marts 2025

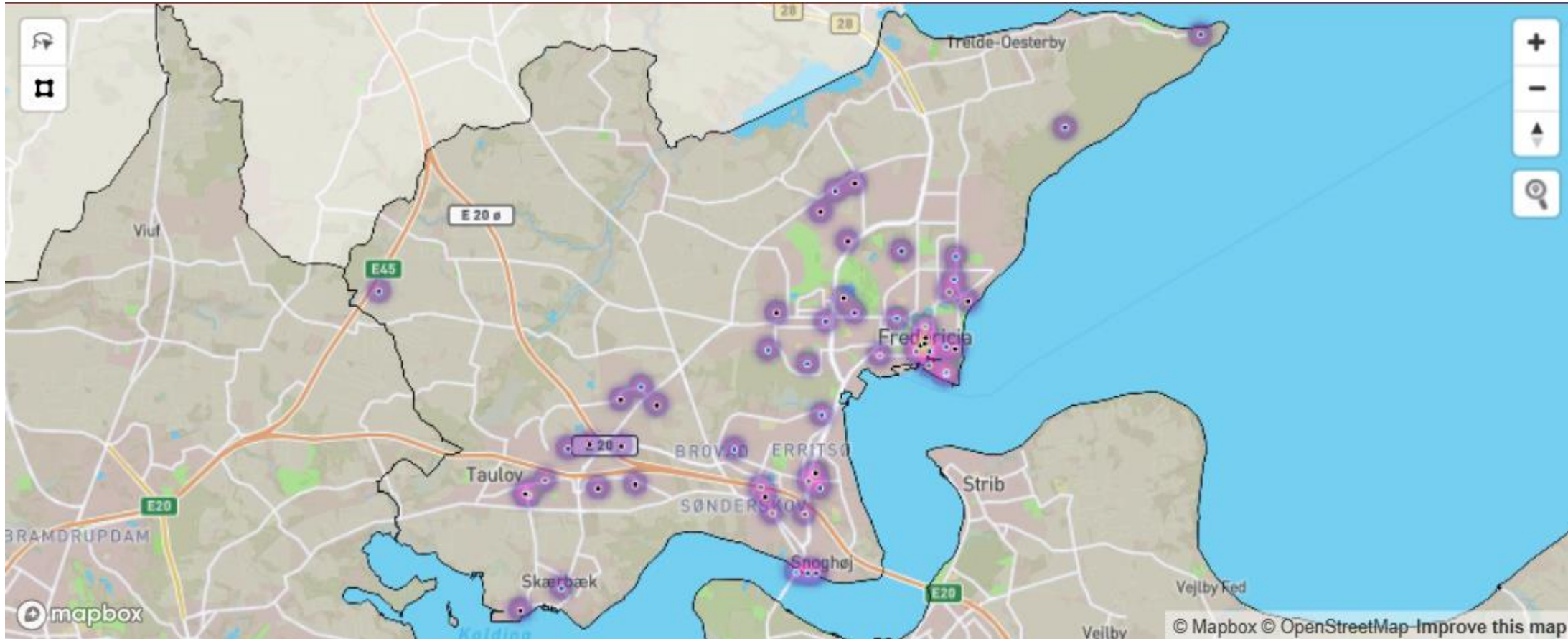





# Kolding kommune

perioden januar til marts 2025

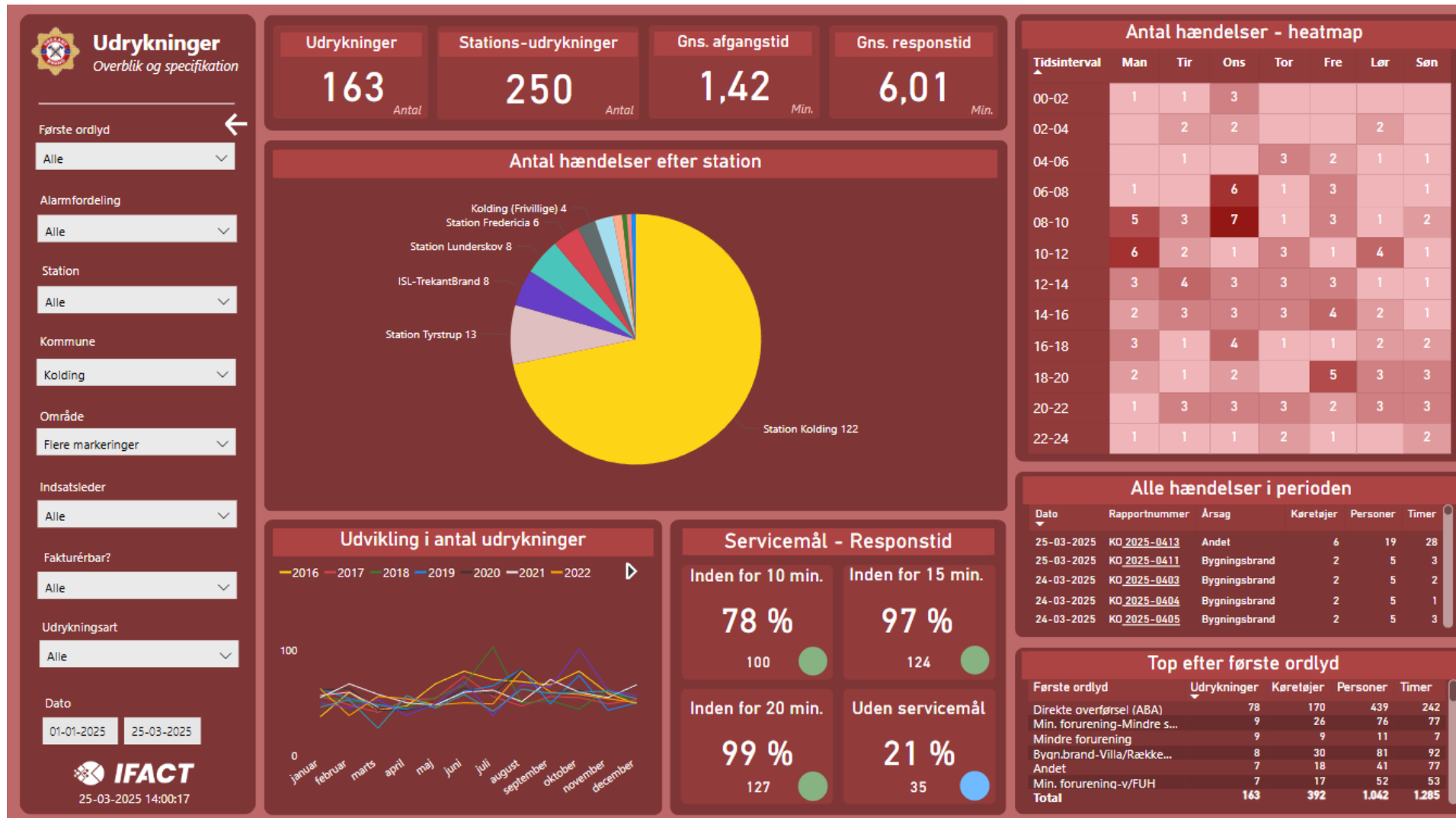

# Kolding kommune

perioden januar til marts 2025

Punkt 7, Bilag 1: Pkt. 7 - bilag 1  
- Drifts- og servicemål januar -  
marts 2025.pdf

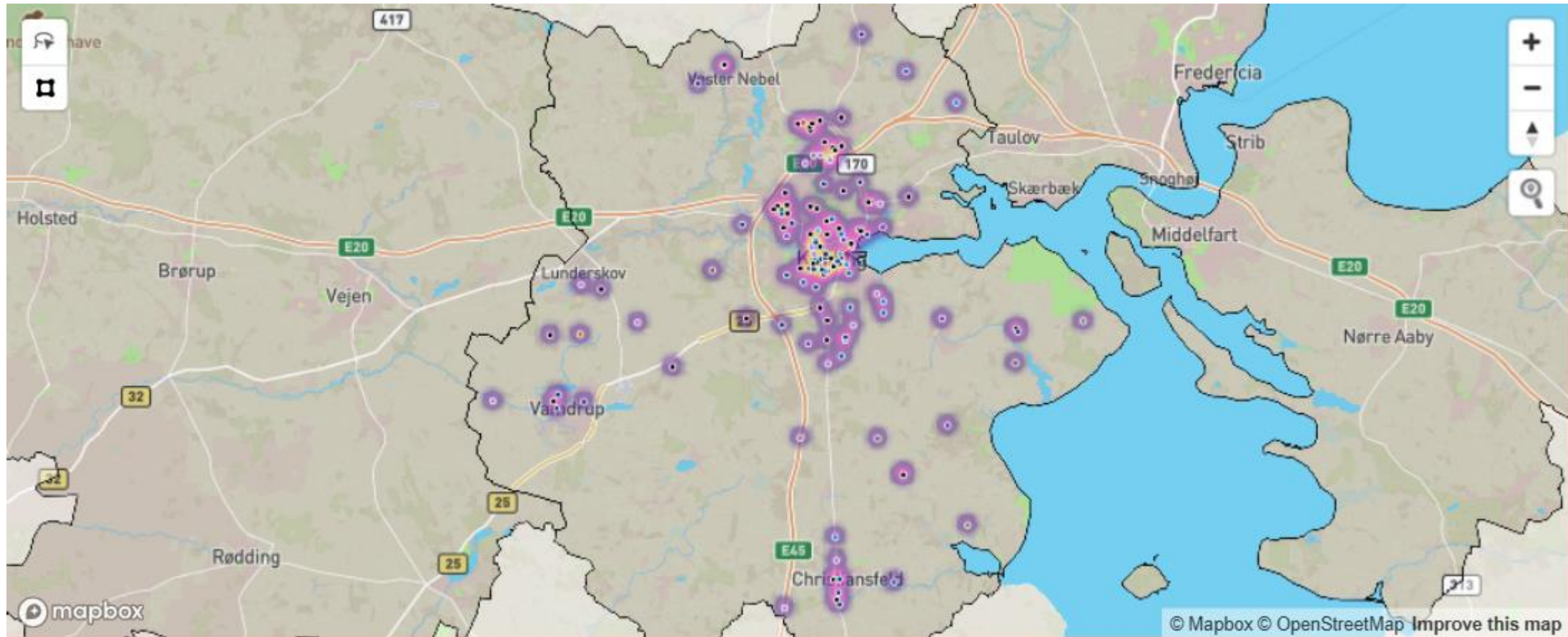



# Middelfart kommune

perioden januar til marts 2025

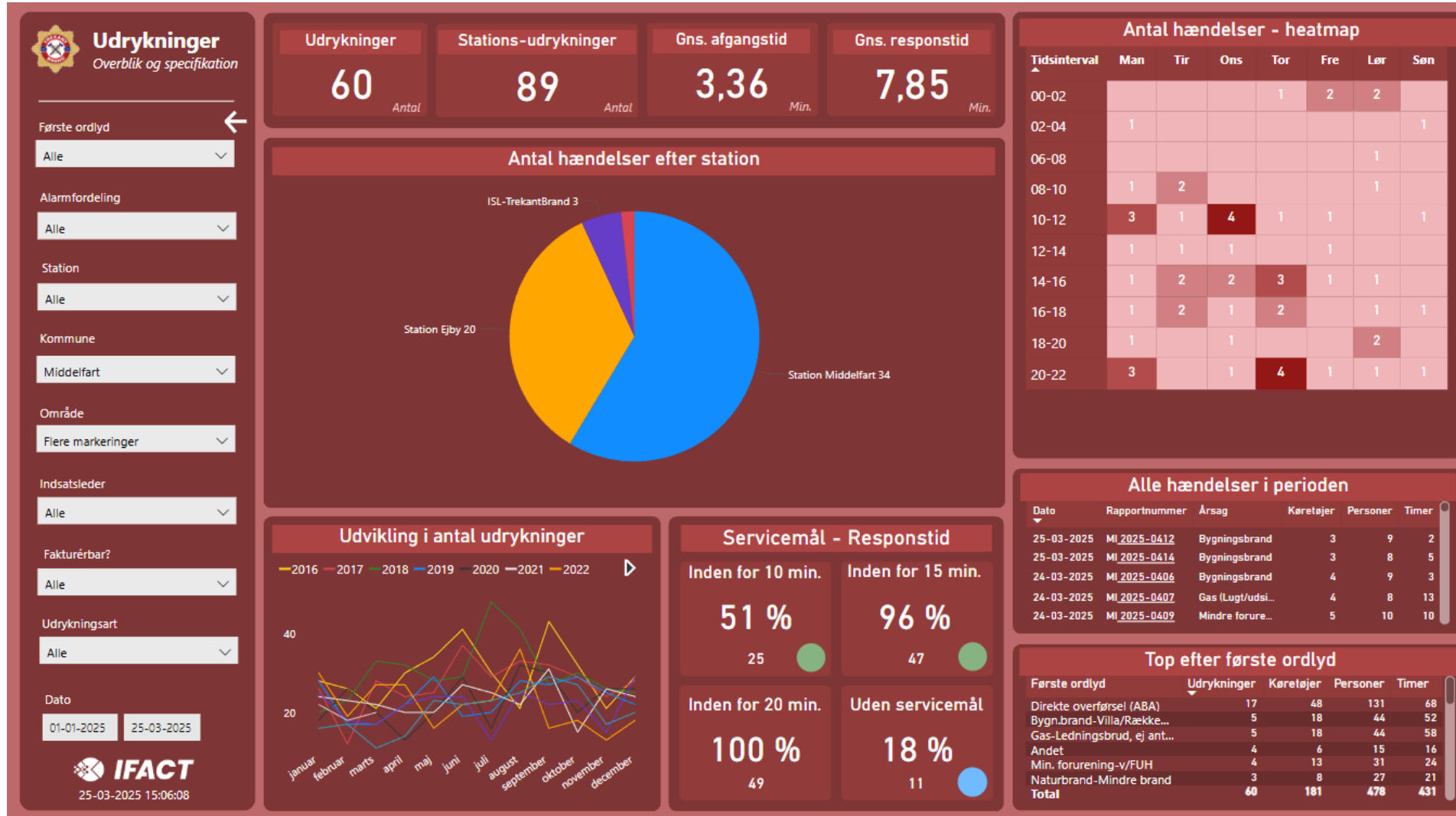



# Middelfart kommune

perioden januar til marts 2025

Punkt 7, Bilag 1: Pkt. 7 - bilag 1  
- Drifts- og servicemål januar -  
marts 2025.pdf

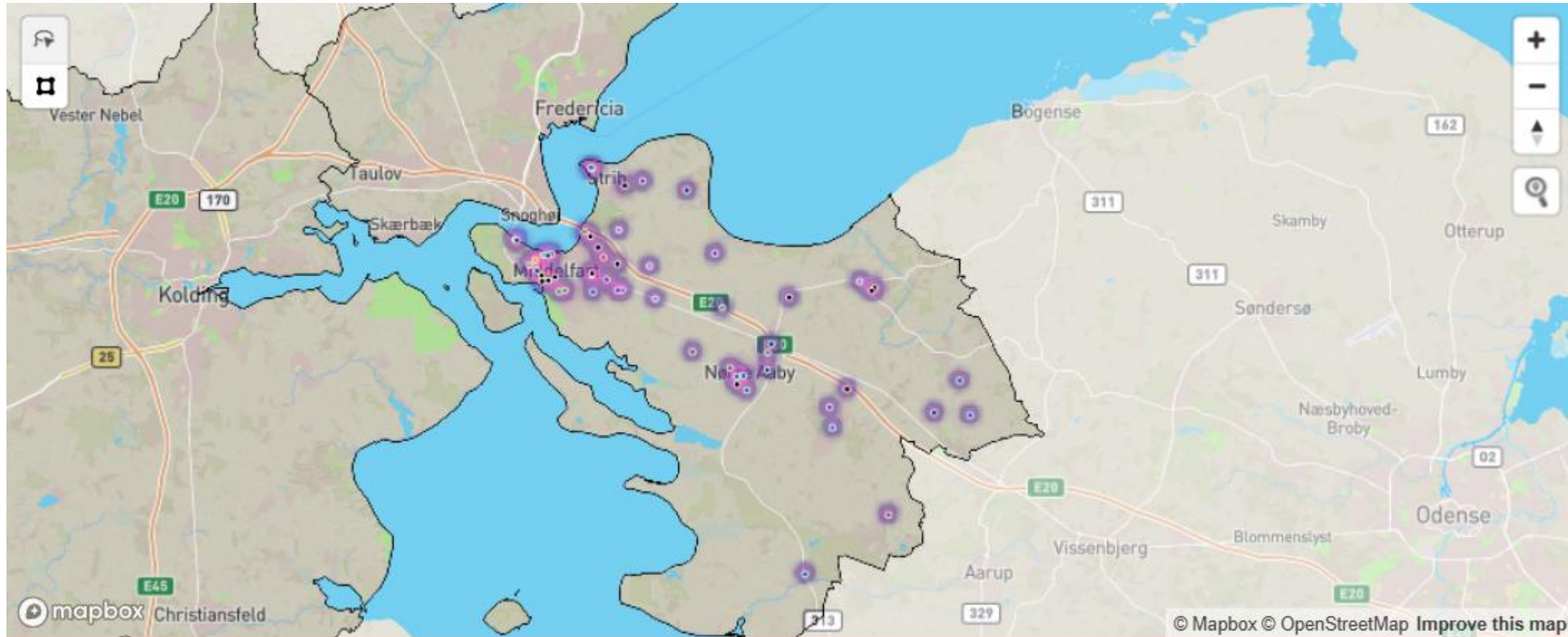



# Vejen kommune

perioden januar til marts 2025



# Vejen kommune

perioden januar til marts 2025

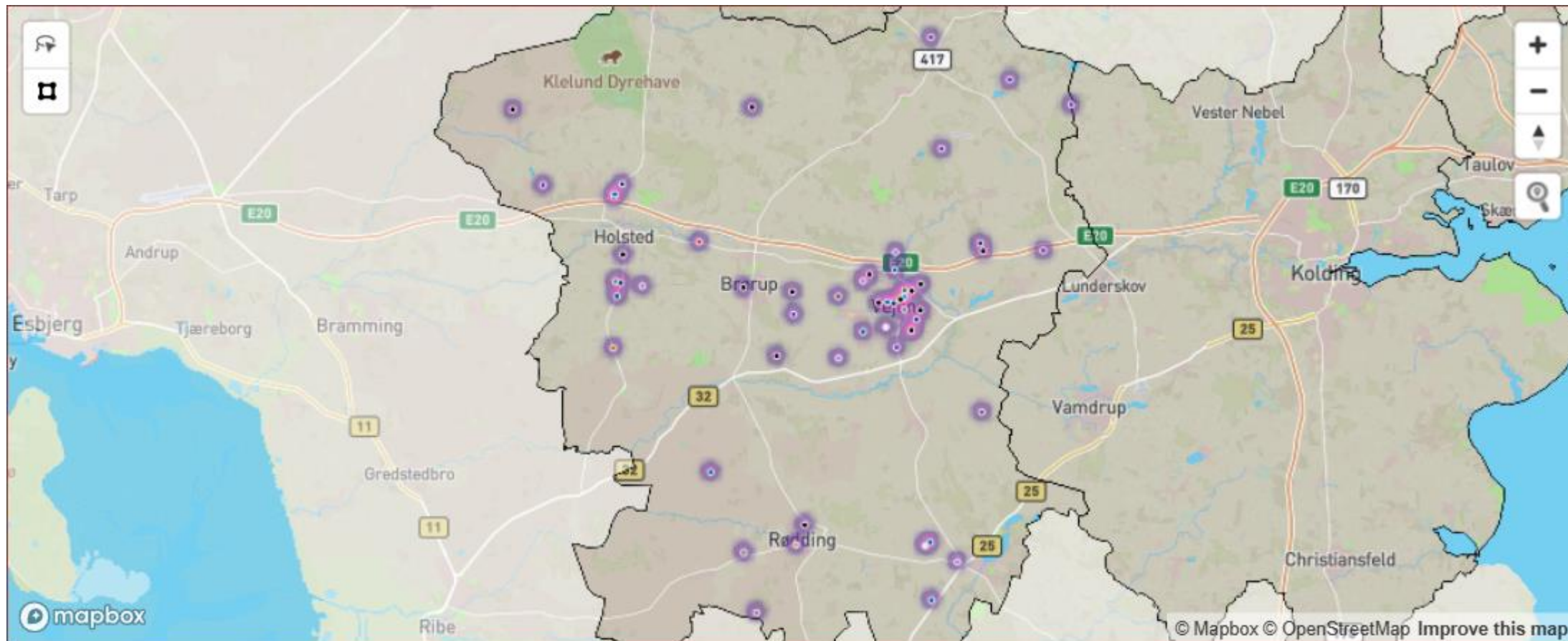

# Udrykninger hele TrekantBrand

perioden januar til marts 2025



Fordeling af udrykninger

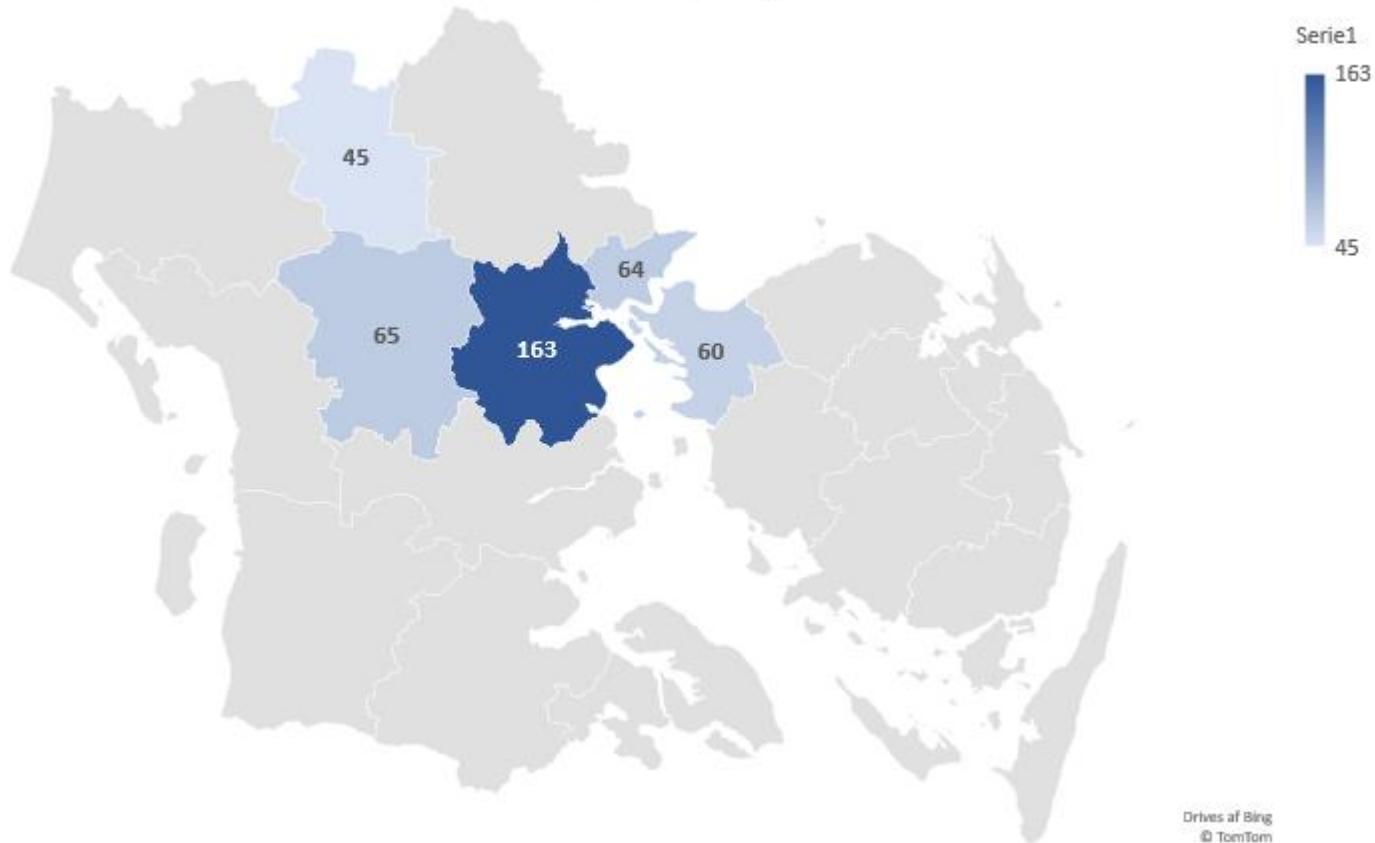

## **Punkt 8: Status på brandsyn pr. 31.03.2025**

### **Resumé**

Med denne sag orienteres om TrekantBrands realiserede brandsyn.

TrekantBrand går brandsyn efter driftsmæssige og tekniske forskrifter, afhængigt af hvilken type objekt, der besøges.

TrekantBrand har indenfor brandsynsbekendtgørelsen bestemmelser risikovurderet brandsynene, og opstillet frekvens for brandsynet.

Det betyder at måltallet skal opnås ved årets udgang. Gennemførelse af brandsyn forløber planmæssigt, og der forventes 100% målopfyldelse ved årets udgang.

Aktuel status for gennemførelse af brandsyn kan ses af vedhæftede bilag, hvoraf der også fremgår omfanget af tildelte påbud, indenfor de to primære anvendelseskategorier den kommunale bygningsmasse henhører under.

### **Sagen behandles i**

Bestyrelsen 8. april

Beredskabskommissionen 22. april

### **Forslag**

Beredskabsdirektøren indstiller;

At, orienteringen tages til efterretning.

### **Sagsfremstilling**

Pkt. 8 - bilag 1 - Status brandsyn pr. 31.03.2025

Pkt. 8 – bilag 2 – opgørelse over brandsyn i 2024



**Status på gennemførelse af brandsyn i Trekantområdets Brandvæsen**

Periode: 1. januar til 31. marts 2025

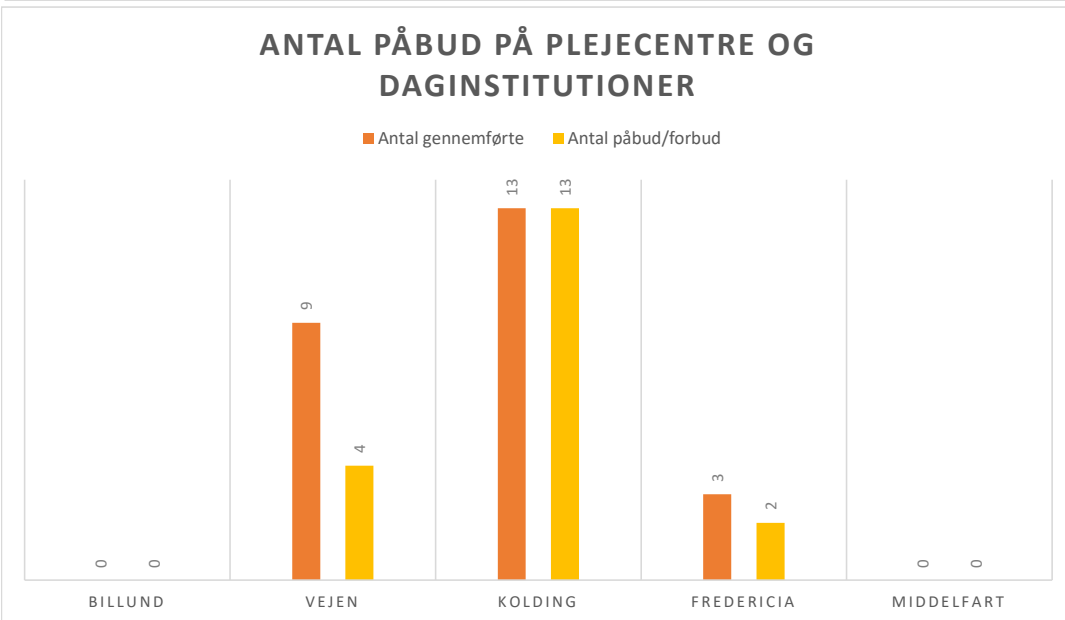
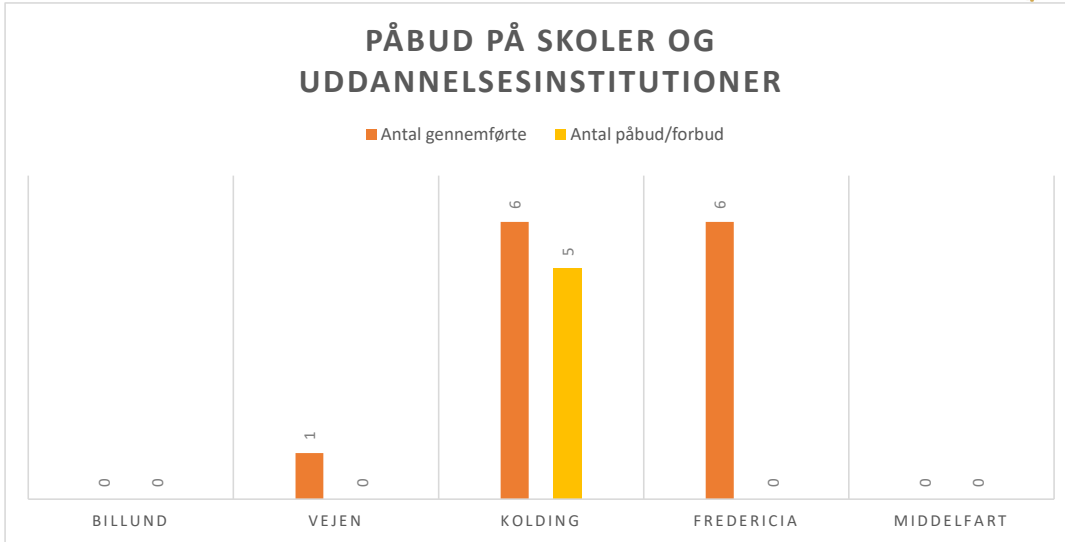

*Fordeling af påbud på objektniveau, et objekt kan godt modtage flere påbud, eks. logføring.*

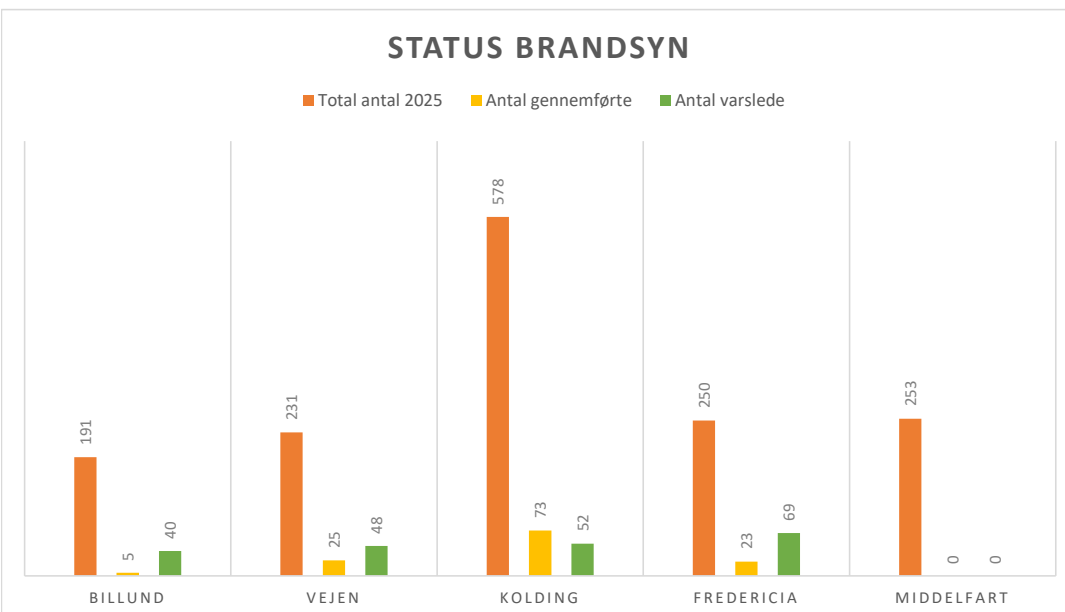



## Status på gennemførelse af brandsyn i Trekantområdets Brandvæsen

Periode: 1. januar til 31. december 2024

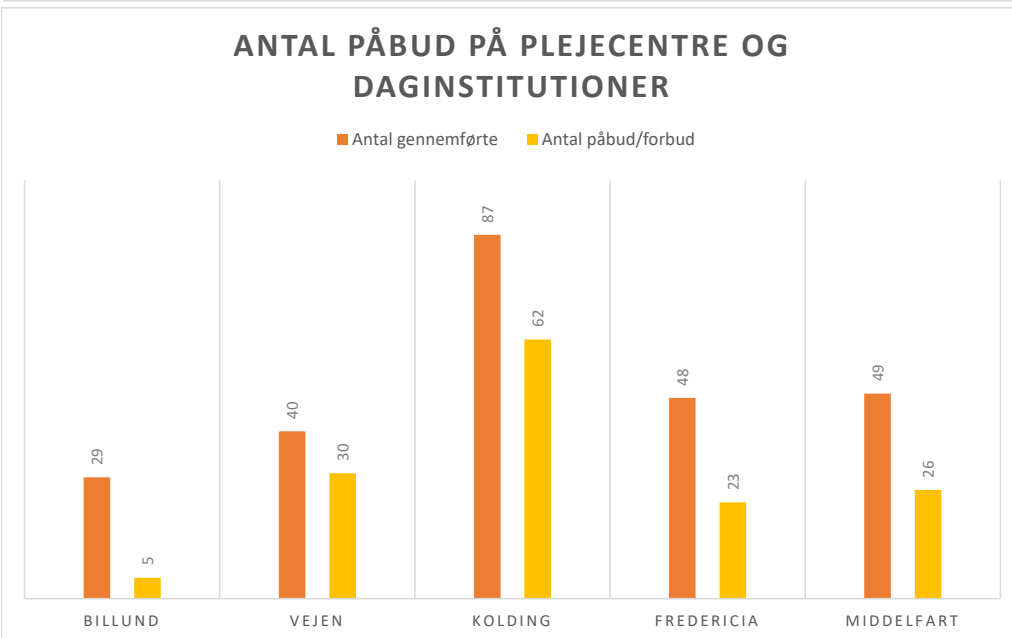
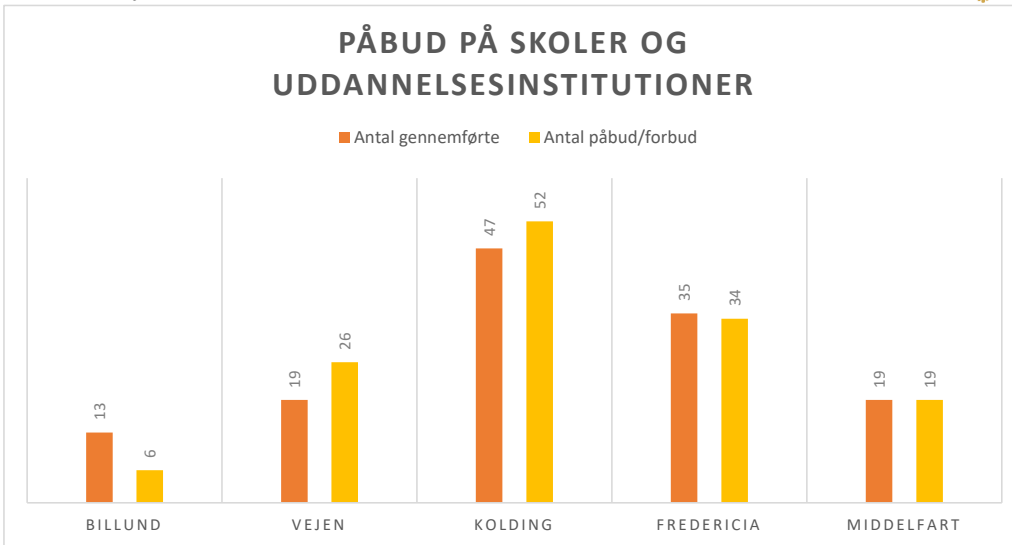

*Fordeling af påbud på objektniveau, et objekt kan godt modtage flere påbud, eks. logføring.*

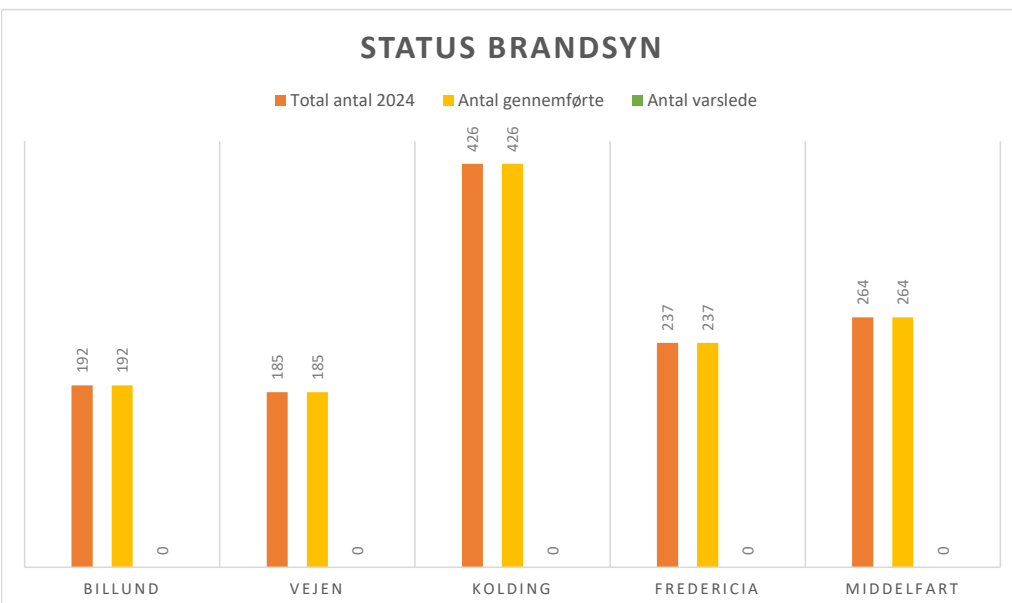

## Punkt 9: Strandrensningsplan 2025

### Resumé

Myndighedsansvaret for Havmiljølovens § 35 stk. 1-4 er tidligere delegeret til TrekantBrand, som skal orientere Beredskabskommissionen om planen og ændringer deri.

TrekantBrand har derfor udarbejdet en ny Strandrensningsplan for Lillebælt-kommunerne. Planen er udarbejdet i samarbejde med kommunernes miljøafdelinger, og følger i sin form kommunernes øvrige arbejde med beredskabsplanlægning i Trekantområdets Brandvæsens koncept.

Planen er opbygget med en sektorplan, der retningssetter planlægningsarbejdet for særligt de større- og ekstraordinære havmiljøhændelser. Planen præciserer også ledelsesstrukturen og ansvarsfordelingen på området (se bilag – Sektorplan Strandrensning).

I tillæg til sektorplanen, har hver kommune udarbejdet en delplan for deres individuelle Krisestab – Strandrensning. Planen følges af et antal indsatsplaner for konkrete dele af indsatsen og støttes op af et antal actioncards (se bilag). Til planen er også udarbejdet et GIS-materiale, som understøtter den operationelle planlægning og operationscentrets arbejde og den taktiske indsats på skadestedet. Der er også udarbejdet en vejledning for opdatering af GIS-materialet.

Strandrensningsplanens opbygning:

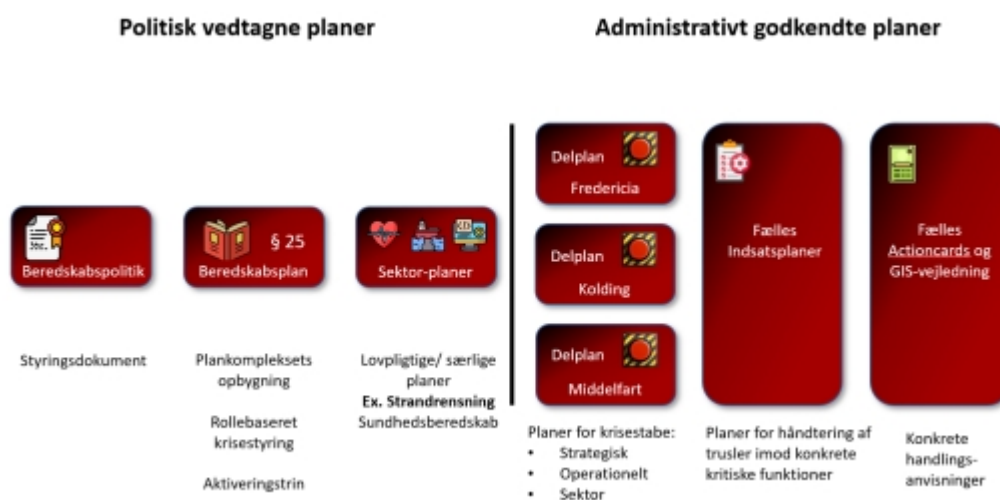

Trekantområdets Brandvæsen har i sommeren og efteråret 2024 indhentet oplysninger om besejlingsintensitet, beredskab, materiel og øvelser hos ADP, Crossbridge Energys havneterminaler, Skærbækværkets havn, Marina Fredericia, Kolding lystbådehavn og Middelfart lystbådehavne. Beredskabsniveauet for flere havne viste sig på flere områder mangelfuldt. På baggrund af de indhentede oplysninger og oplysninger om størrelsen af områdets andre lystbådehavne er der lavet en risikovurdering for havnene.

Som følge deraf pålægger TrekantBrand jf. Havmiljøloven: § 35. Stk. 3, havnebestyrelserne for områdets industrihavne, større lystbådehavne og mindre lystbådehavne, at udarbejde beredskabsplaner for bekæmpelse af havmiljøforureninger i

havnen, og at drage omsorg for, at det nødvendige materiel er til rådighed. Forventningerne til niveauet af planlægningen og det nødvendige materiel er differentierede for de tre kategorier (se bilag: Brev til havnebestyrelserne – Vejledning)

De industrihavne, større lystbådehavne og mindre lystbådehavne, som pålægges at opretholde et havmiljøberedskab er:

Industrihavne:

- Associated Danish Ports (ADP - Fredericia Havn & Marina Fredericia)
  - Crossbridge Energys havneterminal (Fredericia)
- Kolding Havn
- Skærbækværkets Havn (Ørsted)

Større Lystbådehavne:

- Kolding Lystbådehavn
- Middelfart lystbådehavne
- Skærbæk lystbådehavn

Mindre lystbådehavne:

- Svinø bådelaug
- Hejlsminde havn

### **Sagen behandles i**

Bestyrelsen 8. april 2025

Beredskabskommissionen 22. april 2025

### **Forslag**

Beredskabsdirektøren indstiller;

At, orienteringen tages til efterretning.

### **Sagsfremstilling**

Pkt. 9 – Bilag 1 - Sektorplan Strandrensning 2025

Indsatsplaner (bilag 2-13)

Pkt. 9 – Bilag 2 - Anmeldelse af kystforurening til Miljøstyrelsen

Pkt. 9 – Bilag 3 - Rekognoscering for havmiljøforurening

Pkt. 9 – Bilag 4 - Minutrapport og dokumentationsindsamling

Pkt. 9 – Bilag 5 - Prøvetagning

Pkt. 9 – Bilag 6 - Renseplads

Pkt. 9 – Bilag 7 - Afværgeforanstaltninger for forurening af kysten

Pkt. 9 – Bilag 8 - Rensning af olieforurenede kyster

Pkt. 9 – Bilag 9 - Refusion fra Miljøstyrelsen

Pkt. 9 – Bilag 10 - Arbejds miljø og sikkerhed

Pkt. 9 – Bilag 11 - Kommunikation om kystforurening

Pkt. 9 – Bilag 12 - Punktforurening

Pkt. 9 – Bilag 13 - Fund af døde dyr

Pkt. 9 – Bilag 14 - Brev (pålæg) til havnebestyrelserne (inkl. vejledning)

Pkt. 9 – Bilag 15 – Delplan Strandrensning Fredericia (Lukket)

Pkt. 9 – Bilag 16 – Delplan Strandrensning Middelfart (lukket)

Pkt. 9 – Bilag 17 – Delplan Strandrensning Kolding (lukket)

Pkt. 9 – Bilag 18 – Gis vejledning (lukket)

Pkt. 9 – Bilag 19 - Indsatsplan - Midlertidigt oplag miljøfarligt affald (lukket)





**Sektorplan for  
Forureningsbekæmpelse og sanering  
af kyster, strande og havne  
i Fredericia, Kolding og Middelfart Kommuner**

# **Sektorplan Strandrensning 2025**



Kilde: Visit Lillebælt

## Indholdsfortegnelse

<b>Forudsætninger for Sektorplan Strandrensning .....</b>	<b>3</b>
<i>Afgrænsning og målsætning .....</i>	<i>4</i>
<i>Lovgrundlag for Sektorplan - Strandrensning .....</i>	<i>4</i>
<i>Opbygningen af Sektorplan – Strandrensning .....</i>	<i>5</i>
Oversigt over kommunens samlede beredskabsplankompleks .....	6
Sektorplan – Strandrensning .....	6
Delplaner for de kommunale krisestabe .....	6
Krisestabens roller og ansvarsfordeling: .....	7
Indsatsplaner .....	7
Kortmateriale/GIS-lag .....	7
<i>Hændelsesniveauer .....</i>	<i>8</i>
Hverdagshændelser .....	8
Større Hændelser .....	8
Ekstraordinære hændelser .....	9
<b>Gyldighed, ledelse og ansvarsfordeling .....</b>	<b>10</b>
<i>Gyldighed .....</i>	<i>10</i>
<i>Ledelse .....</i>	<i>10</i>
<i>Trekantområdets Brandvæsens ansvar .....</i>	<i>11</i>
<i>Kommunernes ansvar .....</i>	<i>13</i>
Miljøvagten/kommunernes miljøafdelinger .....	14
Koordinering af indsatser på tværs af kommunegrænser .....	14
Forbindelsesofficerer til LBS .....	15
<i>Politiets ansvar .....</i>	<i>15</i>
<i>Forureningsbekæmpelse i ansvarsområdets havne .....</i>	<i>15</i>
<b>Kystklassificering og prioritering af indsatsen .....</b>	<b>16</b>
<b>Aktivering og drift .....</b>	<b>17</b>
<i>Anmeldelse og alarmering .....</i>	<i>17</i>
<i>Fordeling af udgifter .....</i>	<i>18</i>
Udgifter til beredskab .....	18
Udgifter til bortskaffelse, bekæmpelses- og saneringsforanstaltninger .....	18
Refusion af udgifter til bekæmpelses- og saneringsforanstaltninger .....	18
<i>Planens afprøvning .....</i>	<i>19</i>
<i>Planens ajourføring .....</i>	<i>19</i>
<i>Planens godkendelse og revision .....</i>	<i>20</i>

## Forudsætninger for Sektorplan Strandrensning

Som sektoransvarlige myndigheder er det i tilfælde af olie- eller kemikalieforurening, kommunalbestyrelsens (byrådenes) ansvar at forestå sanering af kyststrækninger og bekæmpe forurening i havne.

Kommunalbestyrelserne skal endvidere tilvejebringe en beredskabsplan for iværksættelse af sanering af kyststrækninger i tilfælde af væsentlige forureninger af kyster i kommunen og for bekæmpelse af forurening af kommunens havne. Kommunalbestyrelsen kan pålægge havnebestyrelser at udarbejde en beredskabsplan for bekæmpelse af forurening i egen havn og at drage omsorg for, at det nødvendige materiel er til rådighed. Kommunalbestyrelsen skal desuden underrette miljøministeren og forsvarsministeren om indholdet af beredskabsplanerne og ændringer og tillæg til disse (Havmiljøloven § 35 stk. 1-4).

Byrådene har i "*Vedtægter for Trekantområdets Brandvæsen I/S*" (af 29. okt. 2021) "*kompetenceoverdraget det myndighedsforberedende arbejde*" for bl.a. *Lov om beskyttelse af havmiljøet § 35 stk. 1-4* til Trekantområdets Brandvæsen (herefter TrekantBrand). Af bemyndigelsesplanen fremgår det endvidere, at beslutningskompetencen som besluttende instans på området. TrekantBrand skal dog løbende holde den fælles Beredskabskommission orienteret om planen og ændringer deri.

På den baggrund har TrekantBrand udarbejdet denne *Sektorplan – Strandrensning*. Planen er udarbejdet i samarbejde med de tre Lillebælt-kommuners (Fredericia, Kolding og Middelfart) miljøafdelinger. Billund og Vejen Kommuner har ikke noget kystareal, hvorfor den fælles strandrensningsplan ikke dækker dem.

Målet med planen (sektorplanen og de underliggende indsatsplaner og actioncards) er, at TrekantBrand og kommunerne hurtigst muligt kan handle og genoprette normalsituationen med det mindst mulige ressourceforbrug.

Beredskabssamarbejdet i planmaterialet bygger som for kommunernes andre beredskabsplaner på beredskabsstyrelsens udgivelser: *Helhedsorienteret beredskabsplanlægning* (BRS, 2022) og *Retningslinjer for krisestyring* (BRS, 2019), som baserer sig på syv overordnede principper for beredskabsarbejdet, herunder bl.a.:

**Sektoransvarsprincippet**, som indebærer, at den myndighed eller organisation, der har ansvaret til daglig, også har ansvaret for både det forebyggende og afhjælpende beredskab under kriser.

**Nærhedsprincippet**, som indebærer, at beredskabsopgaverne bør løses så tæt på borgerne som muligt og dermed på det laveste egnede, relevante organisatoriske niveau.

**Handlingsprincippet**, som betyder at det i en situation med uklare eller ufuldstændige informationer er mere hensigtsmæssigt at etablere et for højt end et for lavt beredskab. Samtidig skal der hurtigt kunne ændres på beredskabet i nedadgående retning for at undgå ressourcespild.

Med baggrund i de overordnede principper udarbejdes en særlig beredskabsplan for "*iværksættelse af sanering af kyststrækninger i tilfælde af væsentlige forureninger af kyster i kommunen og for bekæmpelse af forurening i havne i kommunen*" (her kaldet *Sektorplan – Strandrensning*). Planen udarbejdes i medfør af *Vejledning om strandrensning – Februar 2008* (MST, Vejledning nr. 9075 af 11. marts 2008).

Sektorplan - Strandrensning skal gøre kommunerne i stand til at yde en forsvarlig indsats under større og ekstraordinære forureningshændelser på kystarealerne i deres sektoransvarsområder.

## Afgrænsning og målsætning

Forureninger opstået til søs er omfattet af havmiljølovgivningen.

Stammer forureningen fra land, er Beredskabslovens og Miljøbeskyttelseslovens bestemmelser gældende.

Stammer forureningen fra olie- og gasanlæg, rørledninger og andre platforme er den omfattet af Bekendtgørelse om beredskab ved forurening af havet fra olie- og gasanlæg, rørledninger og andre platforme (BEK nr. 909 af 10/07/2015).

Det vil i de fleste tilfælde alligevel være en fordel for kommunerne at benytte Sektorplan Strandrensnings delplaner og konkrete handlingsrettede indsatsplaner og actioncards ved håndtering af alle forureninger langs kyststrækningerne.

Olie- og kemikalieforureninger på havet respekterer sjældent kommunegrænserne, hvorfor et formaliseret samarbejde mellem kommunerne er nødvendigt. I planen indgår derfor også en struktur for samarbejdet mellem ansvarsområdets kommuner.

Samarbejdet med planområdets nabokommuner (Vejle, Haderslev, Assens og Nordfyns Kommuner) sker via beredskabernes almindelige samarbejdskanaler, via LBS-samarbejdet og via samarbejde mellem de omfattede kommuners krisestabe.

Sektorplan – Strandrensning og de underliggende delplaner og indsatsplaner følger samme tilgang til beredskabsplanlægning og krisestyring, som TrekantBrand faciliterer for ejerkommunerne i forbindelse med kommunens overordnede beredskabsplanlægning (jf. Beredskabslovens § 25).

Vejledningen siger også, at det også vil være en fordel at have planer for håndtering af punktforurening, strandingsgoods og fund af døde dyr, selvom de som sådan ikke er omfattet af planens lovgrundlag. De er derfor medtaget som særskilte egne indsatsplaner i det samlede planmateriale.

### Planen skal:

- Sikre hurtig, effektiv og korrekt anmeldelse af forureningshændelser.
- Sikre fyldestgørende dokumentation, bevisindsamling og prøvetagning.
- Understøtte oprydningsarbejdet samt arbejdsmiljøet og sikkerheden under arbejdet
- Sikre en korrekt og prioriteret indsats ved truende eller indtruffen forurening af kyststrækningerne.
- Sikre at samarbejdet mellem TrekantBrand, ejerkommunerne og andre involverede myndigheder sker hurtigt og effektivt.
- Tydeliggøre ansvarsfordeling og opgaver for både TrekantBrand og for ejerkommunerne.
- Give et overblik over strandrensningsberedskabets opbygning, krisestyringsorganisation.

## Lovgrundlag for Sektorplan - Strandrensning

De generelle retningslinjer for det danske beredskab er beskrevet i Beredskabsloven (Lovbekendtgørelse nr. 660 af 10. juni 2009) med efterfølgende ændringer.

Strandrensningsplanen er udarbejdet på grundlag af bestemmelserne i:

- Bekendtgørelse af lov om beskyttelse af havmiljøet (LBK 1032 af 25. juni 2023), kapitel 11 *Beredskab m.v.*, herunder særligt § 35, populært kaldet *Havmiljøloven*.



- Vejledning om strandrensning – Februar 2008 (Vejledning nr. 9075 af 11. marts 2008).
- Strandrensningsbekendtgørelsen (BEK nr. 1630 af 13. december 2006).
- Bekendtgørelse om beredskab ved forurening af havet fra olie- og gasanlæg, rørledninger og andre platforme (BEK nr. 909 af 10/07/2015).
- Bekendtgørelse af lov om miljøbeskyttelse (LBK nr. 48 af 12/01/2024).
- Bekendtgørelse af lov om naturbeskyttelse (LBK nr. 1392 af 04/10/2022).
- Bekendtgørelse af beredskabsloven (LBK nr. 314 af 3. april 2017).
- Bekendtgørelse om nødområder og planer herfor (BEK nr. 1852 af 16. december 2015).
- Bekendtgørelse om badevand og badeområder (BEK nr. 917 af 27. juni 2016).
- Helhedsorienteret beredskabsplanlægning (Beredskabsstyrelsen, 2022).
- Retningslinjer for krisestyring (Beredskabsstyrelsen, 2019).
- Retningslinjer for indsatsledelse (REFIL), (Beredskabsstyrelsen, 2023).
- Forsvarsministeriets kapacitetsundersøgelse vedrørende havmiljø (Forsvarsministeriet, 2008)

## Opbygningen af Sektorplan – Strandrensning

Strandrensningsplanen består af tre hovedelementer:

- En overordnet sektorplan.
- En delplan for hver kommunes krisestab.
- Et antal indsatsplaner, der praksisnært beskriver håndteringen af udvalgte dele af indsatsen.

Dertil kommer et antal actioncards, som understøtter arbejdet med specifikke elementer af indsatsplanerne.

Der er desuden udarbejdet en *GIS-vejledning*, så det sikres, at kommunerne stiller et ensartet og fyldestgørende GIS-materiale til rådighed for TrekantBrand til gavn for håndtering af forureningshændelser ved kommunernes kyst- og strandarealer.

Sektorplanen med underliggende delplaner, indsatsplaner og actioncards følger vejledningen på området (Vejledning nr. 9075 af 11. marts 2008). I vejledningen findes yderligere detaljer om sektorplanens emneområder.

I tillæg til planen pålægges et antal havnebestyrelser (se afsnittet *Forureningsbekæmpelse i ansvarsområdets havne* nedenfor) at udarbejde beredskabsplaner for håndtering af olie- og kemikalieforureninger samt at drage omsorg for, at det nødvendige materiel for beredskabet er til rådighed derfor.

## Oversigt over kommunens samlede beredskabsplankompleks

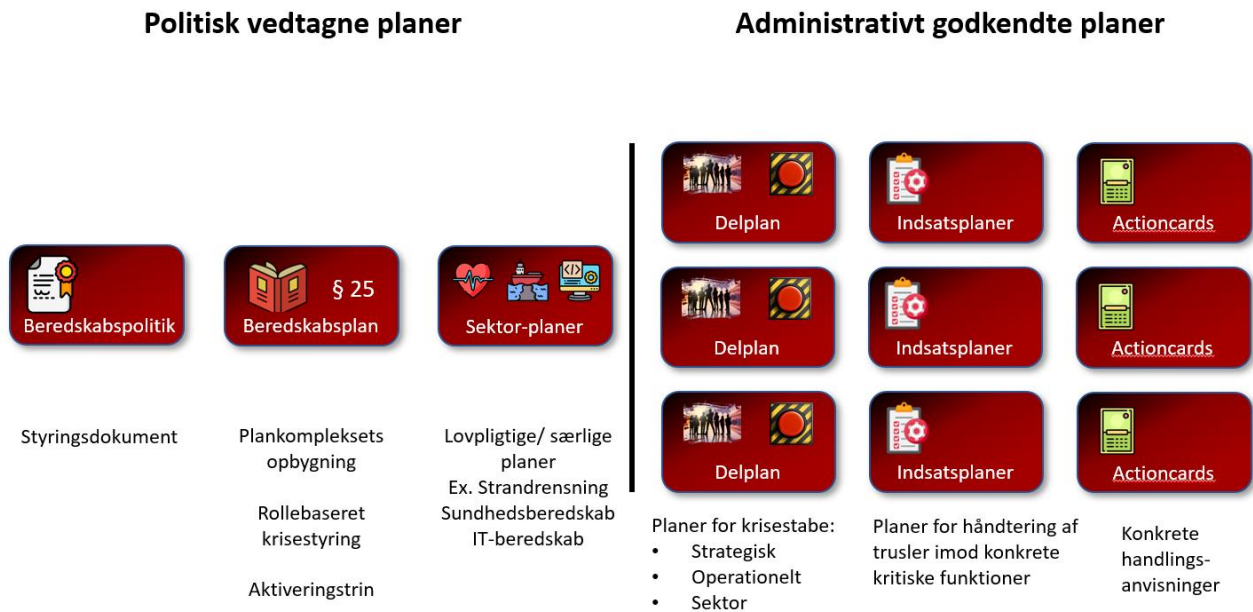

### Sektorplan – Strandrensning

*Sektorplan – Strandrensning* er fælles for Fredericia, Kolding og Middelfart Kommuner og beskriver lovgrundlaget, opbygningen, gyldigheden, ansvarsfordelingen, det fælleskommunale samarbejde, aktivering og drift af planens elementer, fordeling af udgifter og principper for refusion fra Miljøstyrelsen.

Ansaret for at udarbejde kommunernes *Sektorplan – Strandrensning* er blevet uddelegeret til TrekantBrand, som har pligt til at holde Beredskabskommissionen orienteret. Det gøres når den første gang træder i kraft og ved efterfølgende revisioner af planen.

Strandrensningsplanen revideres løbende efter behov men mindst én gang årligt. Udarbejdelse og revidering foretages af TrekantBrand i et fagligt samarbejde med kommunerne. Revisionen sker på baggrund af et møde mellem TrekantBrand og kommunerne. Efter den årlige revision godkendes planen af TrekantBrand, som derefter orienterer den fælles beredskabskommission, og udsender den til orientering for relevante interessenter (jf. *Planens ajourføring* nedenfor).

### Delplaner for de kommunale krisestabe

Kommunerne udarbejder hver især en delplan for kommunens operationelle *Krisestab - Strandrensning*. Delplanerne skal sikre, at krisestabene let kan aktiveres.

Krisestabene arbejder med en rollebaseret tilgang til krisestyring, der tager udgangspunkt i krisestyriings seks kerneopgaver (jf. Retningslinjer for krisestyring, BRS, 2019). Rollerne er de samme som i kommunernes øvrige beredskabsplaner og beskrives nærmere i kommunens generelle §25 beredskabsplan.

**Krisestabens roller og ansvarsfordeling:**

<b>Rolle</b>	<b>Ansvar</b>	<b>Foreslås besat med</b>
<b>Kriseleder</b>	Kommunen	Miljøchef/-leder
<b>Ansvarlig for situationsbillede, Logføring og dokumentation</b>	Kommunen	GIS kyndig / Økonomikonsulent / Administrativ konsulent
<b>Personansvarlig</b>	Kommunen	HR leder
<b>Løsningsansvarlig</b>	TrekantBrand	Operationsleder
<b>Kommunikationsansvarlig</b>	Kommunen	Kommunikationschef/konsulent

Krisestabene kan desuden indkalde *ad hoc* medlemmer med særlig viden eller kompetencer til at støtte og styrke krisestabens arbejde.

./ Se kommunes *Delplan – Krisestab Strandrensning*.

**Indsatsplaner**

Der er på tværs af kommunerne udarbejdet et antal indsatsplaner. Indsatsplanerne kan løbende ændres administrativt, flere kan tilføjes, eller de kan udgå som følge af administrative, operative eller faglige prioriteringer. Beredskabskommissionen orienteres om ændringer i plangrundlaget i forbindelse med den årlige ajourføring af planen.

De fælleskommunale indsatsplaner beskriver praksisnært håndteringen af særskilte dele af indsatserne.

Oversigt over indsatsplaner for håndtering af forureninger jf. Havmiljøloven:

- Anmeldelse af kystforurening til Miljøstyrelsen
- Rekognoscering for havmiljøforurening
- Minutrapport og dokumentationsindsamling
- Prøvetagning
- Renseplads
- Midlertidigt oplag af miljøfarligt affald
- Afværgeforanstaltninger for forurening af kysten
- Rensning af olieforurenede kyster
- Refusion fra Miljøstyrelsen
- Arbejds miljø og sikkerhed
- Kommunikation om kystforurening

Andre indsatsplaner

- Punktforurening
- Fund af døde dyr

**Kortmateriale/GIS-lag**

Kommunerne udarbejder relevante GIS-data, der kan fremstilles i TrekantBrands GIS-viewer (p.t. GC2/MapCentia Vidi). Kortmaterialets formål er at understøtte den operationelle og den taktiske ledelse af indsatsen ved forureningsindsatser på områdets strande, kyster og havne. Kortmaterialet udarbejdes jf. *GIS-vejledning – Strandrensningsplan*, og holdes løbende opdateret af kommunerne, dog mindst én gang årligt.

Relevante GIS-lag indeholder som minimum informationer om:

1. Kystklassificering herunder forhåndsudpegede prioriterede landingszoner for flydende forureninger og svært tilgængelige kyststrækninger (se nedenfor).
2. Særligt prioriterede naturbeskyttelsesområder hentes fra Danmarks Arealinfo (bl.a. RAMSAR, Natura2000 og Naturbeskyttelseslovens §3 -områder).
3. Adgangsveje til stranden.
4. Udpegede egnede rensepladser for hhv. personel, materiel og køretøjer.
5. Udpegede midlertidige oplagspladser.
6. Afgrænsning mellem havnebestyrelsernes ansvarsområde og byrådenes ansvarsområde for de havne, der er pålagt selv at udarbejde beredskabsplaner.
7. Udpegede badestrande.

./ Se Vejledning – *GIS-vejledning - Strandrensningsplan*.

## Hændelsesniveauer

### Hverdagshændelser

Hverdagshændelser er mindre forureninger, der kan håndteres inden for kommunens daglige rammer, ressourcer og procedurer (vejledningens indsatsniveau 1). Håndteringen af hændelsen kan forestås/ledes af indsatsledelsen og miljøvagten/miljøafdeling på stedet uden yderligere støtte, og bekæmpelsen kan håndteres af kommunens vej- og parkafdeling e.l.

TrekantBrands indsatsleder indsættes til ledelse af hændelsen på skadestedet, og TrekantBrand kan desuden indsætte styrker f.eks. til rekognoscering for forureningens udbredelse, for at finde potentielle forurenere og akut til at standse udbredelsen af en forurening i kystnært farvand.

TrekantBrands vagtcentral/operationscenter laver den indledende anmeldelse til Miljøstyrelsen (MST) jf. *Indsatsplan – Anmeldelse af kystforurening til Miljøstyrelsen*. Den opfølgende anmeldelse udarbejdes om nødvendigt af TrekantBrands operationelle ledelse (hvis over bagatelgrænsen) og indsendes hurtigst muligt til Miljøstyrelsen.

### Større Hændelser

Større hændelser er forureninger, der er større end hverdagshændelserne, men ligger inden for, hvad der kan håndteres af kommunen selv (evt. med støtte fra relevante nationale specialberedskaber herunder fra Beredskabsstyrelsen). Større hændelser vil ofte kræve en substantiel opskalering af de materielle, mandskabsmæssige, ledelsesmæssige og økonomiske rammer, der normalt er til rådighed for løsning af sådanne opgaver i kommunen (vejledningens indsatsniveau 2). Større hændelser kan kræve strategisk prioritering af ressourcer til at håndtere af opgaven.



Kommunens *Krisestab* – Strandrensning må derfor forvente at skulle tilvejebringe mandskab, materiel og maskiner for bekæmpelses- og saneringsarbejdet. TrekantBrand må forventes kun i mindre omfang og i den tidlige fase, at kunne stille mandskab til rådighed for arbejdet. Hvis kommunen ikke selv råder over de fornødne mandskabsmæssige og materielle ressourcer til at løse opgaver af denne størrelsesorden, kan den træffe aftale med private virksomheder om at stille det nødvendige personel og materiel til rådighed for kommunen ven.

TrekantBrand forestår/leder fortsat bekæmpelses- og saneringsarbejdet på de berørte kyststrækninger og i visse mindre havne.

Ved behov for yderligere assistance, kan det statslige beredskab (Beredskabsstyrelsen) anmodes om hjælp og om lån af bekæmpelsesmateriel. Anmodning om assistance rettes via politiet til Joint Operations Center (JOC), og rekvirenten betaler i så fald JOC de til enhver tid gældende lejesatser. I så fald vil hændelsen kategoriseres som en ekstraordinær hændelse.

### **Ekstraordinære hændelser**

*"I tilfælde af særlig alvorlige og omfattende forureninger kan forsvarsministeren bestemme, at sanering af kyststrækninger og bekæmpelse af forurening i havne skal ledes af forsvarsministeren eller andre myndigheder, som ministeren bemyndiger dertil"* (Havmiljølovens § 35, stk. 6).

Ekstraordinære hændelser er så store, at forsvarsministeren eller dennes bemyndigede (MAS – Maritime Assistance Service) træder ind som koordinerende myndighed. Hændelsen løses derefter i samarbejde med den/de påvirkede kommuner og med de nødvendige supplerende ressourcer. I sådanne tilfælde vil de kommunale myndigheder normalt fortsat varetage ledelsen af den egentlige saneringsaktion, imens Forsvarsministeriet (via JOC/MAS) vil lede den overordnede koordinering og fordeling af ressourcer.

Det ligger altså ikke inden for den enkelte kommunes ressourcer at opretholde et beredskab til selv at håndtere ekstraordinære hændelser (vejledningens indsatsniveau 3). Derfor lægges der ved denne hændelsestype vægt på kommunernes og TrekantBrands interne krisestyringskompetencer i form af Kommunens *Krisestab* – *Strandrensning* med TrekantBrands deltagelse som løsningsansvarlig.

Kommunerne og Trekant Brand agerer som ved større hændelser, og varetager fortsat den operationelle og taktiske ledelse af opgaveløsningen. Det forventes, at kommunen fortsat stiller med ressourcer til opgaveløsningen, på et niveau der svarer til niveauet ved større hændelser. Der vil også være behov for, at kommunens *Krisestab Strandrensning* løser opgaver omkring modtagelse, indkvartering og forplejning af tilrejsende hjælp, ligesom *Krisestab - Strandrensning* må forventes at håndtere større logistiske opgaver i forbindelse med opgaveløsningen.

Under ekstraordinære hændelser foregår den tværsektorielle koordinering normalt altid via Den lokale Beredskabsstab (LBS).

Ligesom kommunerne under ekstraordinære hændelser har mulighed for at få støtte udefra, må kommunerne også forvente at stille ressourcer (mandskab og evt. materiel) til rådighed for andre kommuner under ekstraordinære hændelser hos dem. Opgaven vil i givet fald komme fra forsvarsministeriet/MAS.

## Gyldighed, ledelse og ansvarsfordeling

### Gyldighed

Strandrensningsplanen gælder for Fredericia, Kolding og Middelfart Kommuners samlede kyststrækning (hav, fjorde og nor) og områdets mindre havne. Planen udstikker den overordnede ramme for kommunernes arbejde og samarbejde om forureningshændelser på kyster, strande og i mindre havne i og omkring Lillebælt.

Strandrensningsplanen gælder ikke de havne, hvor opgaven er uddelegeret til havnebestyrelserne/ejerne (se afsnittet *Forureningsbekæmpelse i ansvarsområdets havne* nedenfor).

Område	Ansvar for bekæmpelse	Afholdelse af udgifter
Havet, herunder de kystnære dele	Staten	Staten
Kyststrækninger	Kommunalbestyrelsen	Kommunalbestyrelsen, med mulighed for refusion af visse udgifter fra Miljøstyrelsen
Havne	Kommunalbestyrelsen	Havnebestyrelsen

Retningslinjer for indsatsledelse (BRS, 2023 s. 28)

Sektorplanen og de underliggende indsatsplaner omhandler kun sanering af kyster, strande og visse havne fra landsiden. Ansvarsområdet adskilles imod havet af, hvad *Vejledning for strandrensning* betegner "normalvandstandslinjen", hvis placering i terrænet dog p.t. ikke er præcist defineret (MST, Vejledning nr. 9075, 11. marts 2008, s. 15). På havsiden af normalvandstandslinjen har Værnsfælles Forsvarskommando (VFK) ansvaret (fra 29. august 2024 er ansvaret dog resort-overdraget til Ministeriet for samfundssikkerhed og beredskab, som i praksis har overdraget opgaven til Beredskabsstyrelsen).

Kommunernes øvrige beredskabsplaner er desuden fortsat gældende.

### Ledelse

Ledelsen af indsatsen følger i muligt omfang retningslinjerne fra *Retningslinjer for Indsatsledelse* (BRS, 2023). Det vil sige, at koordinering af den samlede indsats varetages af politiet (ISL POLITI/KSN). Eventuelle efterforsknings- og sikkerhedsmæssige dele af indsatsen varetages også af politiet sammen med en evt. nødvendig ydre afspærring af indsatsområdet.

Den beredskabsfaglige indsats varetages af TrekantBrand og en eventuel sundhedsfaglig ledelse varetages af sundhedsberedskabet (jf. REFIL, 2023). Den fælleskommunale miljøvagtordning eller de berørte kommuners natur- og miljøansvarlige afdelinger må forvente at blive inddraget i indsatsledelsen som faglig ressource.

### Hverdagshændelser

Ved hverdagshændelser forestås/ledes af den fulde opgaveløsning af TrekantBrands operative ledelse (v. Indsatsleder Brand), jf. de almindelige retningslinjer i *Retningslinjer for Indsatsledelse* (Beredskabsstyrelsen, 2023). Opgaverne løses i indsatsledelsen, og dermed i samarbejde mellem politiet, brandvæsnet og kommunens miljøvagt/miljøafdeling, der indgår som en ressourceperson for indsatsledelsen, bl.a. hvad angår miljøfaglige prioriteringer, prøvetagning o.l.

Det praktiske saneringsarbejde løses af kommunen, ex. ved hjælp af Vej- og parkafdelingen e.l. og evt. ved brug af et mindre antal frivillige fra TrekantBrand. Opfølgende anmeldelse, dokumentation, økonomi og refusion m.v. varetages af TrekantBrand.

### **Større- og ekstraordinære hændelser**

Ved større- og ekstraordinære hændelser forestås/ledes sanerings- og bekæmpelsesopgaven på stedet ligeledes af TrekantBrands operative ledelse (v. Indsatsleder Brand).

TrekantBrands operationschef aktiverer kommunens *Kriseleder - Strandrensning*, så snart det erkendes, at der kan være tale om en større forureningshændelse. Kommunens kriseleder træffer derefter beslutning om, i hvilket omfang kommunens *Delplan for Krisestab Strandrensning* skal aktiveres, og TrekantBrands operationschef sikrer, at en operationsleder bemander pladsen som løsningsansvarlig i krisestaben. Operationslederen er herefter ansvarlig for at forestå/lede planlægningen af saneringsopgaven i samarbejde med en indsatsleder, der varetager den taktiske ledelse af saneringsopgaven på skadestedet.

TrekantBrand er delegeret ansvaret for at varetage kommunalbestyrelsens forpligtelsen i forhold til Havmiljølovens § 35 stk. 1-4, og dermed for at "*forestå sanering af kyststrækninger og bekæmpelse af forurening i havne*". Under større- og ekstraordinære hændelser varetages ansvaret af en operationsleder fra TrekantBrand, der møder som løsningsansvarlig i kommunens *Krisestab – Strandrensning*. Som løsningsansvarlig har operationslederen ansvaret for planlægningen og gennemførelsen af sanerings- og bekæmpelsesopgaven, og for at samarbejde med indsatslederen der leder saneringsopgaven på skadestedet. Operationslederen refererer løbende til vagthavende operationschef.

TrekantBrand forventes løbende at forestå rekognoscering for udbredelsen af forureningen enten til fods/ATV, fra båd eller med drone fra luften

*./ Se Indsatsplan – Rekognoscering ved havmiljøforurening.*

Krisestab – Strandrensning kan beslutte, at den fulde ledelse af saneringsopgaven overgår til kommunen, så TrekantBrand kan genoprette robustheden i sit beredskab.

TrekantBrand og kommunerne disponerer i fællesskab over mandskab og materiel til brug i den indledende del af en saneringsindsats (vaders, skovle, spande, baljer, trillebøre og maskiner).

## **Trekantområdets Brandvæsens ansvar**

### **Generelt**

I Fredericia, Kolding og Middelfart Kommuner er ansvaret, for at varetage Havmiljølovens § 35 stk. 1-4, kompetenceoverdraget til TrekantBrand.

På den baggrund skal TrekantBrand:

- Forestå (lede) sanering af kyststrækninger på ansvarsområdets kyster, strande og havne i tilfælde af olie- eller kemikalieudslip.
- Tilvejebringe en beredskabsplan i tilfælde af væsentlige forureninger af kyster i kommunen og for bekæmpelse af forurening i kommunens havne, samt sikre, at beredskabsplanerne ajourføres mindst én gang årligt.

- Pålægge relevante havnebestyrelser at udarbejde en beredskabsplan for bekæmpelse af forurening i deres ansvarsområde og drage omsorg for, at det nødvendige materiel er til rådighed (jf. Vejledning nr. 9075 af 11. marts 2008, s. 23).
- Underrette miljøministeren og forsvarsministeren om ændringer i beredskabsplanerne.

TrekantBrand udarbejder og ajourfører *Sektorplan – Strandrensning* og de tilhørende indsatsplaner, actioncards og vejledninger (ex. Strandrensningsplanens GIS-vejledning) i samarbejde med kommunerne. TrekantBrand hjælper også kommunerne med at udarbejde en delplan for kommunens *Krisestab - Strandrensning*. TrekantBrand er desuden ansvarlig for, at fremsende planmaterialet til relevante interessenter (se nedenfor under *Planens ajourføring*) og for at holde Beredskabskommissionen orienteret om ændringer i planmaterialet.

TrekantBrand er ansvarlig for at informere sine indsatsledere og operationschefer om indholdet af Strandrensningsplanen, så de har forudsætningerne for at iværksætte planen i forbindelse med forureningshændelser af kyster, strande og havne.

#### **I praksis betyder det, at TrekantBrand bl.a. skal:**

- Opstarte og lede den indledende del af indsatsen på stedet med den vagthavende indsatsleder (jf. Retningslinjer for indsatsledelse, Beredskabsstyrelsen, 2023).
- Samarbejde med miljøvagten/kommunens miljøafdeling om den miljøfaglige prioritering og den praktiske opgaveløsning på stedet.
- Rekognoscere for forureningens udbredelse (Se Indsatsplan – Rekognoscering for havmiljøforurening).
- Varsle havnebestyrelser, lokale fiskere, vildtkonsulenter og *Tilsyn og rådgivning* (under Styrelsen for Patientsikkerhed) samt andre relevante interessenter efter behov.
- Aktivere operationschefen, der har ansvaret for at den indledende anmeldelse af forureningen til Miljøstyrelsen udarbejdes og sendes til Miljøstyrelsen (jf. *Indsatsplan – Anmeldelse af kystforurening til Miljøstyrelsen*).
- Operationschefen sikrer desuden, at TrekantBrand ved alle hændelser opstarter logføring og dokumentationsindsamling hurtigst muligt.
- Ved erkendelse af en mulig større- eller ekstraordinær hændelse aktiverer operationschefen kommunens *Krisestab – Strandrensning*, opstarter hændelsen i Assign – Krisestyling og tilknytter den Situationsbillede-, Logførings- og Dokumentationsansvarlige til hændelsen.
- TrekantBrand møder med en Operationsleder, der varetager rollen som løsningsansvarlig i Kommunens *Krisestab – Strandrensning*. Operationslederen forestår/leder den operative planlægning af bekæmpelses- og saneringsarbejdet og leder udførelsen deraf på operationelt niveau.
- TrekantBrands indsatsleder forestår/leder løbende sanerings- og bekæmpelsesarbejdet på taktisk niveau.
- Rekvirere den nødvendige støtte fra Beredskabsstyrelsen (enten igennem politiet eller efter aftale med politiet).



- Ved kendt skadevolder, tager TrekantBrand hurtigst muligt kontakt til skadevolders forsikringselskab for at etablere det bedst mulige samarbejde.

## Kommunernes ansvar

### Generelt

Byrådene har som nævnt ansvaret for forureningsbekæmpelse på kommunens kyster, strande og havne og har desuden pligt til at udarbejde en beredskabsplan derfor. Ansvar er jf. TrekantBrands bemyndigelsesplan uddelegeret til TrekantBrand.

Kommunerne har alligevel selv et stort ansvar i forbindelse med den samlede sanerings- og bekæmpelsesopgave. En del af kompetencerne, og mange af de nødvendige ressourcer der skal sættes i spil, er at finde i kommunerne og ikke i regi af TrekantBrand. Det er derfor vigtigt, at kommunen selv er med til at træffe de nødvendige beslutninger. Det er samtidigt hensigtsmæssigt, at det er kommunens egen økonomiafdeling, der sikrer den nødvendige dokumentation og fører regnskab med de forbrugte ressourcer, der senere skal søges refusion for.

### I praksis betyder det, at kommunen skal:

- Stille med en miljøvagt/miljømedarbejder som ressourceperson for indsatsledelsen på stedet fra den indledende del af indsatsen og til opgaven er løst.
- På TrekantBrands opfordring at aktivere kommunens *Krisestab – Strandrensning*. TrekantBrand stiller med en operationsleder som løsningsansvarlig til krisestaben.
- Krisestab – Strandrensnings opgaver er bl.a., at:
  - Udarbejde og indsende den opfølgende anmeldelse af forureningen til Miljøstyrelsen (jf. *Indsatsplan – Anmeldelse af kystforurening til Miljøstyrelsen*).
  - Løbende at opretholde et fyldestgørende situationsbillede.
  - Logføre og dokumentere hændelsen.
  - Dokumentere og føre regnskab med forbrugte ressourcer.
  - Tilvejebringe det nødvendige mandskab til opgaveløsningen.
  - Tilvejebringe det nødvendige materiel og maskiner til opgaveløsningen.
  - Tilvejebringe den nødvendige økonomi til løsning af opgaven, og at føre regnskab med det samlede ressourceforbrug.
  - Sikre, at andre berørte myndigheder og organisationer orienteres i nødvendigt omfang (evt. via forbindelsesofficerer til andre krisestabe).
  - Kommunikere til berørte borgere, virksomheder andre myndigheder og til offentligheden generelt.
  - Sikre prøvetagning af olie eller kemikalier, herunder prøver der tages efter aftale med politiet.
  - Rekvirere og yde relevant bistand.
  - Planlægge og gennemføre den praktiske bekæmpelses- og saneringsopgave. Opgaven er henlagt til TrekantBrands operationsleder, som indgår i krisestaben som løsningsansvarlig

- Vurdere hvornår bekæmpelses- og saneringsaktioner kan betragtes som afsluttet på tilfredsstillende måde, og orientere alle involverede personer/enheder/myndigheder om indsatsens afslutning.
- Udarbejde et endeligt regnskab, sikre revisionspåtegning og søge refusion for omkostningerne til bekæmpelses- og saneringsaktionen hos Miljøstyrelsen. Opgaven kan henlægges til kommunens miljøafdeling med den nødvendige støtte fra økonomiafdelingen.

### **Miljøvagten/kommunernes miljøafdelinger**

Fredericia, Kolding og Middelfart Kommuner indgår, sammen med flere andre kommuner, i en fælles miljøvagtordning. I tilfælde af aktivering af *Strandrensningsplanen*, vil vagthavende miljøvagt blive alarmeret på foranledning af Indsatsleder Brand.

Miljøvagten er kommunens vagthavende miljøfaglige ekspert og repræsenterer kommunernes miljøafdelinger i forureningssspørgsmål i forbindelse med akutte hændelser på miljøområdet. Miljøvagten støtter derfor i relevant omfang indsatsledelsen i KST i indsatsområdet.

Miljøvagtens opgaver består bl.a. i at:

- Understøtte indsatsledelsen som faglig ressourceperson på skadestedet.
- Overdrage opgaven som ressourceperson til kommunens miljøafdeling.
- Indsamle forureningsprøver i nødvendig omfang, herunder til politiets bevisindsamling.

Miljøvagten kan søge hjælp og vejledning hos forsvarets Mobile Miljøberedskab (MMB), som består af specialuddannet personel fra miljøskibene. MMB-hold kan indsættes til søs med skib, helikopter eller i havne. MMB kan vejlede i forhold til at forhindre og begrænse forurening og ift. bevisindsamling herunder udtagning af olieprøver. MMB-holdene rekvireres via politiets KST eller via LBS'en.

Miljøvagten skal have Miljøstyrelsens olieprøvekasser på lager til brug for prøvetagning.

./ Se Indsatsplan - Prøvetagning

En medarbejder fra kommunens miljøafdeling kan efter behov varetage miljøvagtens opgaver.

### **Koordinering af indsatser på tværs af kommunegrænser**

Hvis en forureningshændelse rammer flere kommuner, er det afgørende, at de enkelte kommuners indsatser koordineres jf. Samarbejdsprincippet (Retningslinjer for krisestyring, BRS 2019).

Ved større eller ekstraordinære hændelser, der overskrider kommunegrænserne, oprettes en fælleskommunal krisestab med deltagere fra alle involverede kommuner. Det er kommunen, hvor første anmeldelse af hændelsen indløber, der opretter, drifter og huser den fælleskommunale krisestab.

Den fælleskommunale *Krisestab – Strandrensning* vil typisk udgøres af en fuldt bemanded krisestab fra hver kommune. TrekantBrand møder fortsat med en operationsleder som løsningsansvarlig for den fælles krisestab. Krisestabene mødes i et fælles forum og koordinerer indsatsen på tværs af kommunegrænserne.

Ved behov for en enkelt leder af krisestaben varetages denne funktion af kriselederen fra den kommune, der huser den fælleskommunale krisestab.

## Forbindelsesofficerer til LBS

Kommunerne skal kunne sende forbindelsesofficerer til andre stabe herunder til den lokale beredskabsstab (LBS-S og LBS-O). Fast udpegede forbindelsesofficerer skal sikkerhedsgodkendes til HEM for at måtte fungere i LBS-regi. Sikkerhedsgodkendelse sker enten via kommunens egen sikkerhedsofficer eller mod betaling igennem TrekantBrands sikkerhedsofficer (anmodning om sikkerhedsgodkendelse sendes i givet fald som sikker post til: [trekantbrand@trekantbrand.dk](mailto:trekantbrand@trekantbrand.dk)).

LBS'en kan desuden indkalde ad-hoc medlemmer (f.eks. kommunale miljømedarbejdere). Ad-hoc-medlemmer af LBS'erne behøver ikke at være sikkerhedsgodkendte, men skal dog forlade LBS'en, hvis hemmelige informationer skal behandles.

Forbindelsesofficerer skal:

- Fungere som bindeled mellem LBS'erne og kommunerne.
- Bidrage til smidig informationsudveksling mellem LBS'erne og kommunerne og sikre gensidig forståelse af de valgte mål, strategier og tiltag.
- Medbringe kommunikationsmidler i LBS'en, der kan sikre kommunikation til eget bagland.
- Fungere som faglig støtte for den modtagne stab.
- Være sikkerhedsgodkendt.

TrekantBrand kan i visse tilfælde og efter forudgående aftale repræsentere ejerkommunerne i LBS'erne.

## Politiets ansvar

Politiet koordinerer indsatsen på taktisk niveau fra KST og på operationelt niveau fra KSN.

Ved behov for koordinering af indsatsen på operationelt niveau foregår den for Fredericia og Kolding Kommunes vedkommende i LBS'en ved Sydøstjyllands Politi og for Middelfart Kommune i LBS'en ved Fyns Politi.

Politiet modtager enten via KST eller i LBS'en rekvisitioner på materiel og mandskab, som skal videreformidles til andre myndigheder.

Politiet varetager en eventuel politimæssig efterforskning af skadestedet. Indsamling af forureningsprøver kan ske på politiets foranledning, men varetages dog af kommunernes miljøafdelinger/miljøvagten, eller af forsvarrets MMB-hold (se nedenfor).

## Forureningsbekæmpelse i ansvarsområdets havne

TrekantBrand har pålagt følgende havne at udarbejde en beredskabsplan for eget ansvarsområde og at drage omsorg for, at det nødvendige materiel er til rådighed (jf. Havmiljølovens § 35 stk. 3):

Erhvervshavne:

- Associated Danish Ports (ADP - Fredericia Havn & Marina Fredericia)
  - Crossbridge Energys havneterminal (Fredericia)
- Kolding Havn
- Skærbækværkets Havn (Ørsted)

#### Større lystbådehavne:

- Kolding Lystbådehavn
- Middelfart lystbådehavne
- Skærbæk lystbådehavn

#### Mindre lystbådehavne:

- Svinø bådelaug
- Hejlsminde havn

De nævnte havne er derfor ikke omfattet af denne *Sektorplan – Strandrensning*, og deres beredskabsplaner skal ses som områdespecifikke tillæg til denne plan. Havnenes beredskabsplaner omfatter hele havnenes ansvarsområde.

Grænserne mellem havnebestyrelsernes og byrådenes ansvarsområde fremgår af planens tilhørende kortmateriale (GIS).

Ansvarsområdets mindre lystbådehavne o.l. er grundet deres ringe besejlingsintensitet omfattet af denne strandrensningsplan (jf. MST, Vejledning nr. 9075, 11. marts 2008, s. 23).

## **Kystklassificering og prioritering af indsatsen**

Den eksisterende "ESI-klassificering" af kystlinjer fastlægger en kystlinjes følsomhed over for olieforurening (Vejledning nr. 9075 af 11. marts 2008, kap. 12). Klassificeringen sker ikke alene på baggrund af kyst-substratets beskaffenhed, men afhænger også af de kræfter i form af bølgepåvirkning og tidevand, der påvirker kysten, samt af kystområdets biologiske sårbarhed. ESI-klassificeringen bygger på ti forskellige kysttyper.

For at operationalisere ESI-kystklassificeringen i forhold til det praktiske arbejde med håndtering af en forurening, forsimples klassificeringen. Kyststrækningerne i TrekantBrands ansvarsområde inddeles derfor kun i tre kategorier. Af GIS-materialet fremgår desuden områdets *Særlige Naturbeskyttelsesområder*.

Prioriteringen af forebyggelse og saneringsarbejdet foretages i samarbejde mellem indsatsledelsen og enten Miljøvagten eller kommunernes miljøafdelinger, alt efter hvem der understøtter TrekantBrands operative ledelse. Hvis ikke særlige forhold gør sig gældende, beskyttes/saneres kyststrækningerne i følgende prioriterede rækkefølge:

- 1) *Særlige Naturbeskyttelsesområder* (ex. Natura 2000, Ramsar områder o.l.).
- 2) Svært tilgængelige kystlinjer (rød farve i GIS)
- 3) Øvrige kystlinjer (resterende kyststrækninger – ikke oprettet som GIS-lag)
- 4) Prioriterede landingszoner (grøn farve i GIS)

Særlige naturbeskyttelsesområder er områder, hvor en forurening vil have meget store natur- og miljømæssige konsekvenser, og har dermed førsteprioritet både i forbindelse med forebyggende afvisningsforanstaltninger og med saneringsopgaven. Områderne dækker dog store dele af



ansvarsområdets kyster, og der må således ofte prioriteres ud fra forskelle i naturværdierne indenfor naturbeskyttelsesområdet, og ud fra de øvrige prioriteringskriterier. Denne prioritering foretages i samarbejde mellem TrekantBrands operative ledelse og miljøvagten/kommunens miljøafdeling.

Svært tilgængelige kystlinjer er kystlinjer, hvor adgangsforhold, kystsubstrat, vegetation, strøm og skrænter m.m. gør det uhensigtsmæssigt og ofte markant mere ressourcetungt at foretage sanering som følge af en forurening. Markeringen omfatter også områder, hvor der kun er adgang fra vandsiden.

Øvrige kystlinjer er de kystlinjer, hvor det prioriteres at lande en forurening i det omfang den kan styres.

Prioriterede landingszoner er de områder, hvor der er de bedste beredskabsmæssige og miljømæssige forudsætninger for at opsamle forureningen, og derfor de kyststrækninger, som en forurening om muligt forsøges ledt hen til. Det vil typisk være kystlinjer med sand- eller grusstrande og gode adgangsforhold.

## Aktivering og drift

### Anmeldelse og alarmering

Alarmering skal ske til politiet via 1-1-2.

Sektorplanen kan aktiveres af TrekantBrands operationschef, beredskabsdirektøren eller af de involverede kommuners *Kriseleder - Strandrensning*.

Alle kommunale medarbejdere, herunder også TrekantBrands medarbejdere, der ved selvsyn konstaterer en forurening ved ansvarsområdets kyster, har pligt til at anmelde forureningen med det samme. Anmeldelsen skal ske til politiet via 1-1-2, hvorefter nærmeste leder skal orienteres.

TrekantBrands vagtcentral modtager alarm om alle forureningshændelser fra 1-1-2. Så snart Indsatsleder Brand konstaterer en forurening eller truende forurening af ansvarsområdets kyster, strande og havne, skal *Indsatsplan for anmeldelse til Miljøstyrelsen* iværksættes uden ophold. Ansvaret for anmeldelsen ligger hos TrekantBrands operationschef, og foretages fra TrekantBrands operationscenter jf. *Indsatsplan – Anmeldelse af kystforurening til Miljøstyrelsen*.

**Anmeldelsen til Miljøstyrelsen skal foretages, inden der iværksættes tiltag i forbindelse med forureningsbekæmpelsen.**

./. Se indsatsplan – *Anmeldelse af kystforurening til Miljøstyrelsen*.

TrekantBrand holder de berørte kommuner orienterede og aktiverer ved behov kommunens operationelle *Krisestab – Strandrensning*.

TrekantBrand aktiverer egen kriseledelsesorganisation efter behov.

Kendes skadevolderen, tager TrekantBrand hurtigst muligt kontakt til skadevolders forsikringssselskab for at etablere det bedst mulige samarbejde.

## Fordeling af udgifter

### Udgifter til beredskab

Fordeling af udgifter til beredskab og til bekæmpelses- og saneringsforanstaltninger reguleres af Strandrensningsbekendtgørelsen.

Udgifter til anskaffelse og vedligeholdelse af materiel, som led i det kommunale strandrensningsberedskab betales af kommunens byråd (jf. *Strandrensningsbekendtgørelsen*, § 1).

Alle havne afholder dog selv udgifterne til anskaffelse og vedligehold af materiel til bekæmpelse af forurening (BEK nr. 1630 af 13. december 2006, § 1, stk. 2).

### Udgifter til bortskaffelse, bekæmpelses- og saneringsforanstaltninger

Udgifter til bekæmpelse af olie- og kemikaliefureninger på havet og de kystnære dele af søterritoriet afholdes jf. Strandrensningsbekendtgørelsen af staten (BEK nr. 1630 af 13. december 2006, § 2). I praksis søges refusionen igennem Miljøstyrelsen. Udgifterne afholdes i første omgang af byrådet, der så efterfølgende kan søge refusion hos staten – i praksis hos Miljøstyrelsen.

Udgifterne til bortskaffelse af affald, bekæmpelses- og saneringsforanstaltninger ved forureninger af kommunens kyststrækninger afholdes jf. Strandrensningsbekendtgørelsen af byrådet. Ved forurening over kommunegrænser, afholdes udgifterne af de berørte byråd i fællesskab.

I havnene afholdes alle udgiften af havnebestyrelsen. Der gøres særlig opmærksom på, at der IKKE kan søges refusion for udgifter vedrørende sanerings- eller bekæmpelsesopgaver i nogen havnes fulde ansvarsområde – store som små. Ved forurening af havnene afholdes udgifterne således alene af havnebestyrelsen (BEK nr. 1630 af 13. december 2006). Havnebestyrelserne har dog fortsat mulighed for at søge erstatning hos forurenere og dennes forsikringsselskab.

### Refusion af udgifter til bekæmpelses- og saneringsforanstaltninger

I mange tilfælde kan der søges refusion for sanerings- og bortskaffelsesomkostninger fra staten via Miljøstyrelsen.

Miljøstyrelsen refunderer i vidt omfang byrådets dokumenterede udgifter, hvis enhver saneringsindsats, der medfører udgifter til statslig refusion, anmeldes til Miljøstyrelsen, før den påbegyndes. En begæring om refusion skal i den forbindelse fremsendes til Miljøstyrelsen på reglementeret vis. Der kan kun søges refusion for omkostninger, der ligger efter anmeldelsestidspunktet.

Forureninger, der stammer fra land, er ikke omfattet af havmiljøloven, og der kan derfor ikke søges refusion ved Miljøstyrelsen for omkostninger i forbindelse med strandrensning i disse sager. Stammer forureningen fra en kilde på land kan kommunen dog kræve refusion efter anden lovgivning (miljøerstatningsloven eller miljøbeskyttelseslovens §70).

Ansvar for den umiddelbare bekæmpelse af forurening fra boreplatforme, undersøiske rørledninger og lignende installationer påhviler koncessionshaverne i samarbejde med Miljøstyrelsen. Udgifterne hertil afholdes af koncessionshaverne (Forsvarsministeriets kapacitetsundersøgelse vedrørende havmiljø, Forsvarsministeriet 2008, s. 22).

Er forureningskilden kendt, kan den ansvarlige for forureningen holdes ansvarlig for skaden. I visse tilfælde vil der være mulighed for at indbringe sagen for *Den internationale fond for erstatning af skader ved olieforureninger af 1992*. Miljøstyrelsen hjælper i givet fald kommunerne med at indbringe sagen for fonden.

**Det er derfor af allerstørste vigtighed, at Indsatsplan  
– Minutrapport og dokumentationsindsamling overholdes!**

./ Se indsatsplan – *Anmeldelse af kystforurening til Miljøstyrelsen*.

./ Se indsatsplan – Minutrapport og dokumentationsindsamling.

./ Se indsatsplan – *Refusion* fra Miljøstyrelsen.

## Planens afprøvning

Der afholdes i Danmark fem årlige havmiljøøvelser (i ulige årstal seks øvelser). Formålet med øvelserne er at øve samarbejde mellem statsligt og kommunalt beredskab i forbindelse med bekæmpelse af olieforurening til havs og på kysterne. Øvelserne planlægges i et samarbejde mellem Værnsfælles Forsvarskommando (VFK), Beredskabsstyrelsen (BRS) og Rigspolitiet, ligesom LBS'erne, de lokale beredskaber og værtskommunerne involveres. Øvelserne afvikles så vidt muligt med en øvelse hvert år i hvert beredskabscenters geografisk dækningsområde (på Bornholm dog kun hvert andet år).

I øvelserne deltager, udover VFK, BRS og Rigspolitiet, også de udvalgte kommuners miljøberedskab, marinehjemmeværnet, det lokale beredskab, den lokale politikreds, Naturstyrelsen, miljøfly og miljøenheder fra Søværnet m.fl.

Kommunerne omfattet af denne sektorplan deltager i øvelserne på de niveauer øvelsen omfatter.

I praksis gennemføres øvelserne som fuldskalaøvelser med indsats af såvel stabsapparat som bekæmpelsespersonel og materiel fra kommunerne, eller som del-øvelser (rene stabsøvelser, alarmeringsøvelser, rekonosceringsøvelser, materieløvelser, øvelser i bortskaffelse af affald, øvelser i kontakt til pressen etc.).

Kommunerne bør desuden planlægge årlige mindre procedure- og krisestyringsøvelser, som en del af kommunens almindelige beredskabsprogram. TrekantBrands operative ledelse bør ligeledes øve relevante dele af planen på årlig basis.

## Planens ajourføring

Sektorplanen opdateres af TrekantBrand en gang om året efter et forudgående evalueringsmøde mellem de involverede kommuner og TrekantBrand. Planen opdateres også, hvis evaluering efter konkrete hændelser giver anledning dertil.

Miljøministeren og Forsvarsministeren skal underrettes om alle ændringer og tillæg af strandrensningsplanen (jf. Havmiljølovens §35, Stk. 4). I praksis betyder det, at TrekantBrand er ansvarlig for at holde Miljøstyrelsen og Værnsfælles Forsvarskommando og herigennem MAS (Maritime Assistance Service) og andre relevante interessenter orienterede om ændringer i planen.

**Efter opdatering sendes planen derfor til orientering hos:**

- Miljøstyrelsen
- Værnfælles Forsvarskommando (og herigennem MAS (Maritime Assistance Service))
- Politiet:
  - Syd- og Sønderjyllands Politi
  - Fyns Politi
  - Sydøstjyllands Politi
- Beredskabsstyrelsen:
  - Haderslev
- Nabokommunerne:
  - Haderslev Kommune
  - Vejle Kommune
  - Assens Kommune
  - Nordfyns Kommune
- Havnebestyrelserne for:
  - ADP - Fredericia
    - Herunder Crossbridge Energy (CBE)
    - Fredericia Marina
  - Kolding Havn
  - Ørstedværkets Havn - Skærbækværket
  - Middelfart lystbådehavne
  - Kolding Lystbådehavn

## Planens godkendelse og revision

TrekantBrand er af byrådene i ejerkommunerne blevet bemyndiget til, som besluttende instans at varetage kommunernes ansvar i forbindelse med Havmiljølovens §35 stk. 1-4, og er forpligtet til at holde den fælles beredskabskommission orienteret om alle ændringer i sektorplanen.

Kommunernes delplaner for krisestabene holdes løbende opdaterede af kommunerne og godkendes administrativt i kommunerne af de relevante områdechefer/direktører. Delplanerne holdes løbende opdaterede af kommunerne på deres respektive beredskabshjemmesider.

Indsatsplaner opdateres efter behov, dog mindst en gang årligt. Opdateringen sker i et samarbejde mellem kommunerne og TrekantBrand og godkendes af TrekantBrand.

*Sektorplan – Strandrensning* træder i kraft med beredskabsdirektørens godkendelsen af planen, og TrekantBrand orienterer den fælles Beredskabskommission om planen ved førstkommande kommissionsmøde.

Denne sektorplan er udarbejdet af TrekantBrand, og godkendt af:

Beredskabsdirektør, Jarl V. Hansen (måned, ÅÅÅÅ).





## Indsatsplan - Anmeldelse af kystforurening til MST

### Situation

Indsatsplanen iværksættes hurtigst muligt efter, der indløber en anmeldelse om en aktuel eller truende forurening af kyster og strande i Fredericia, Kolding eller Middelfart Kommuner. Miljøstyrelsen har ikke døgnvagt, hvorfor der ikke skal afventes svar inden sanerings påbegyndes. Der kan kun søges refusion for omkostninger til sanering af strandene, hvis uheldet er anmeldt til Miljøstyrelsen inden saneringen iværksættes.

### Aktivering

Umiddelbar telefonisk anmeldelse til Miljøstyrelsen (man-fre kl. 9-16): 72 54 40 00

Indledende skriftlig anmeldelse (hurtigst muligt): [mst@mst.dk](mailto:mst@mst.dk) / [joaff@mst.dk](mailto:joaff@mst.dk)  
./ Se Action Card – Indledende anmeldelse af miljøforurening til Miljøstyrelsen.

Opfølgende detaljeret anmeldelse: [mst@mst.dk](mailto:mst@mst.dk) / [joaff@mst.dk](mailto:joaff@mst.dk)  
./ Se Action Card – Opfølgende anmeldelse af miljøforurening til Miljøstyrelsen.

### Opgaver

- Foretage en umiddelbar telefonisk anmeldelse (inden for Miljøstyrelsens almindelige kontortid (man-fre, kl. 9-16).
- Foretage den indledende anmeldelse af kystforurening til Miljøstyrelsen, som overholder gældende minimumskrav til anmeldelsen.
- Sikre, at der foretages en opfølgende anmeldelse til Miljøministeriet, som overholder gældende minimumskrav til den opfølgende anmeldelse.

### Udførelse

Kommunen skal foretage en anmeldelse af forureningen til Miljøstyrelsen, for at kunne få statslig refusion efter Strandrensningsbekendtgørelsen. Anmeldelsen SKAL ske inden foranstaltningerne iværksættes (jf. [BEK nr. 1630 af 13/12/2006](#) bilag 1). Det sker således:

#### Telefonisk anmeldelse

Indenfor Miljøstyrelsens almindelige kontortid (man-fre, kl. 9-16), skal der ske telefonisk anmeldelse til Miljøstyrelsen. Den telefoniske anmeldelse skal følges op af en skriftlig anmeldelse.

Miljøstyrelsen:

72 54 40 00.



## Indledende skriftlig anmeldelse

TrekantBrands operationscenter har ansvaret for, at den indledende anmeldelse til Miljøstyrelsen af kystforureningen.

Den skriftlige anmeldelse foretages, så snart det erkendes, at der kan være tale om en havmiljøforurening (en forurening der stammer fra havet), så der kan blive tale om at søge refusion hos Miljøstyrelsen.

### Den indledende anmeldelse skal som minimum indeholde:

- Hvor har forureningen fundet sted – stednavn(e)/kyststrækning evt. koordinater.
- Anmeldelsestidspunkt og uheldstidspunktet (hvis dette kendes).
- Angivelse af den berørte kommunes navn samt navn og telefonnummer på kommunens kontaktperson (operationschefen).
- Varsling af en eventuel senere anmodning om refusion.

Anmeldelsen sendes både inden for og uden for normal arbejdstid til: [mst@mst.dk](mailto:mst@mst.dk) / [joaff@mst.dk](mailto:joaff@mst.dk).

./ Se tilknyttede Action Card – Indledende anmeldelse af miljøforurening til Miljøstyrelsen.

## Opfølgende detaljeret anmeldelse

Kommunens krisestab har ansvaret for at foretage den opfølgende skriftlige anmeldelse til Miljøstyrelsen.

Den indledende skriftlige anmeldelse skal hurtigst muligt følges op af en mere detaljeret skriftlig anmeldelse (e-mail), der som minimum skal indeholde følgende:

### Opfølgende anmeldelse skal som minimum indeholde:

- En mere detaljeret beskrivelse af forureningens karakter og omfang
- Kommunens påtænkte/iværksatte foranstaltninger
- Et overslag over de samlede udgifter til saneringsforanstaltningerne

Anmeldelsen sendes til [mst@mst.dk](mailto:mst@mst.dk) / [joaff@mst.dk](mailto:joaff@mst.dk).

./ Se Action Card – Opfølgende anmeldelse af miljøforurening til Miljøstyrelsen.

## Logistik/Administration

Læs mere:

[\(BEK nr. 1630 af 13/12/2006](#) - Bekendtgørelse om refusion af udgifter til beredskabs-, bekæmpelses- og saneringsforanstaltninger, samt affaldsbortskaffelse vedrørende olie- og kemikalieforurening).



## Kommunikation

./ Se Action Card – Akut pressemeddelelse kystforurening.

### Nyttige kontaktoplysninger

Ved uopsættelige behov for kontakt til Miljøstyrelsen kontaktes:

Kommunikationschef Annette Samuelsen tlf.: 4133 4482.

Joint Operations Centre, Maritime Assistance Service (Tidligere en del af SOK)

JRCC (Redning)	7285 0380
Hovednummer (MAS): MMB	7285 0370 (døgnbemandet)
Vagthavende officer (MAS): MMB	7285 0371 (døgnbemandet)
E-mail:	<a href="mailto:mas@sok.dk">mas@sok.dk</a>

Miljøstyrelsen

Anmeldelses-mail: [mst@mst.dk](mailto:mst@mst.dk) (Hovedpostkasse)  
[joaff@mst.dk](mailto:joaff@mst.dk) (Funktionspostkasse – Jord og Affald)

Miljøstyrelsens hjemmeside om havmiljøberedskab med udvidet kontakttliste:

<https://mst.dk/erhverv/rent-miljoe-og-sikker-forsyning/vandmiljoe/havet/beredskab-for-havmiljoe>

### Tilknyttede dokumenter

./ Actioncard – Indledende anmeldelse af miljøforurening til Miljøstyrelsen.

./ Actioncard – Opfølgende anmeldelse af miljøforurening til Miljøstyrelsen.

## Godkendelse/revision

Denne delplan er udarbejdet af: Kolding kommune v. Inger Birkebæk Madsen  
Trekant Brand v. Rolf B. Salomonsen

Indsatsplanen er godkendt af: **Beredskabsdirektør, Jarl V. Hansen (måned, ÅÅÅÅ).**



## Indsatsplan

# Rekognoscering ved havmiljøforurening

## Situation

Ved havmiljøforureninger er der ofte behov for at rekognoscere for forureningens udbredelse og intensitet. Rekognosceringen skal foretages hurtigst muligt efter at den er erkendt, for at give et oplyst grundlag at planlægge og iværksætte den fornødne indsats, og for at finde forureneren, hvis det er muligt. Rekognosceringen skal kunne danne grundlag for Maritime Assistance Service's spredningsmodellering ved en remobilisering af forureningen.

Der skal foretages løbende rekognosceringer for yderligere forurening, og for ændring i udbredelsen af forureningen. Overordnet set skal der rekognoscere efter behov, dog mindst to gang om dagen (morgen og sen eftermiddag/aften) frem til saneringsindsatsen på strande og i havne er færdiggjort.

## Aktivering

Rekognoscering for forureningsudbredelse iværksættes af TrekantBrands operative ledelse (operationschef/operationsleder/indsatsleder) evt. via vagtcentralen.

TrekantBrands vagtcentral

7023 6061

## Opgaver

- SKTM (Sted-Kode-Tid-Miljøfare) meldinger
- Rekognoscering med drone
- Rekognoscering til lands
- Rekognoscering til vands (primært Beredskabsstyrelsen/Søværnet)

## Udførelse

### SKTM (Sted-Kode-Tid-Miljøfare) meldinger

Alle rekognosceringshold noterer deres observationer i et "SKTM-skema" (se Actioncard – SKTM-Rapporteringsskema) og melder desuden observationerne inde til KST (evt. via vagtcentralen).

KST registrerer SKTM-meldingerne i et SKTM-Rapporteringsskema, så der sikres redundans i registrering af observationerne.

I SKTM-skemaet registreres:

- Udbredelse af forureningen (endepunkter/ fra-til)
- Forureningsintensitet registreres løbende på en skala fra 1-5 (5 er værst).
- Registreringen for hvert område gøres hhv. for stranden, på/i vandet og for evt. andre steder/ting/særlige observationer.





Den gennemsnitlige forureningsintensitet registreres for strækninger mellem let genkendelige landemærker eller ca. for hver kilometer. Ikke forurenede strækninger indtegnes ikke.

På kort markeres forureningen jf. nedenstående principskitser, og farvekodningen følger nummereringen på SKTM-skemaet jf. nedenstående. Markeringen laves med nedenstående farvekoder, men kan i nødstilfælde laves med et enkelt skriveredskab jf. "uden farver" skitsen nedenfor.

### Principskitser for angivelse af forureningsintensitet.

#### Med farver

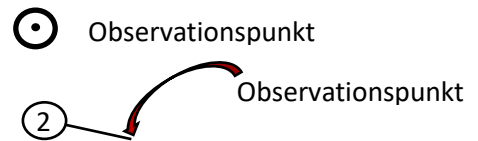
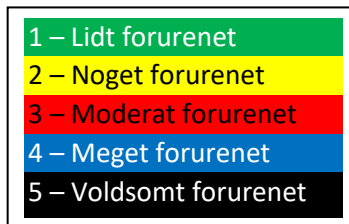

#### Uden farver



### Rekognoscering fra luften (med drone)

Rekognoscering med drone er en effektiv måde at få et overblik over forureningens udbredelse, og dronen hurtigt kan dække et stort areal. Dronen har dog begrænsninger i forhold til at flyve i dårligt vejr og operatørerne må kun flyve VLOS-flyvning (Visual Line Of Sight).

Dronen skal under rekognosceringen foto/videodokumentere forureningen. Fotos og video skal overdrages til KST (evt. via vagtcentralen), som sikrer at materialet gemmes som dokumentation i sagen.

TrekantBrands droneberedskab består af frivillige, og har normalt en afgangstid under 30 min. I dagtimerne normalt noget hurtigere.

Dronen kan ikke rapportere om lugt, konsistens og ofte heller ikke om tykkelsen på forureningslaget m.m. Rekognoscering med drone kan derfor med fordel suppleres med manuel rekognoscering.



### Rekognoscering fra land

Rekognoscering til lands kan foregå både gående og kørende.

Rekognoscering til lands foretages typisk af TrekantBrands frivillige eller indkaldte deltidsmedarbejdere.

Rekognosceringen vil typisk foregå ved at der køres til adgangsveje til stranden. Fra adgangsvejen observeres der gående langs stranden eller evt. fra terrængående køretøjer, hvis forholdene tillader det.

Vær opmærksom på, ikke at køre igennem forureningen, så den ikke spredes og køretøjet ikke efterfølgende skal renses.

Rekognosceringsholdene skal medbringe:

- Mobiltelefon/SINE radio
- Udprintet kort over området og en vandfast touch
- Print af Actioncard – SKTM-Rapporteringsskema
- Skriveplade
- Skriveredskab
- Kikkert

### Rekognoscering fra vand-siden

Rekognoscering fra vand-siden vil normalt foretages fra beredskabsstyrelsens/Søværnets fartøjer, da ansvaret for forureningen, inden den landsættes er Søværnets. I særlige tilfælde - særligt tidligt i indsatsen, kan TrekantBrand foretage rekognoscering fra vand-siden.

Rekognoscering fra vand-siden er generelt kun relevant, når forureningen er landsat eller tæt derpå, på steder hvor tilgængeligheden fra landsiden er særlig besværlig.

Rekognoscering fra vand-siden foretages fra TrekantBrands almindelige både, og procedurerne følger samme retningslinjer som rekognoscering fra land (se ovenfor).

### Ledelse og organisering

TrekantBrands rekognosceringshold aktiveres af indsatsledelsen på skadestedet. Rutinemæssige rekognosceringen kan desuden iværksættes igennem Operationscentret (af Operationschefen eller af operationslederen i Kommunens *Krisestab – strandrensning*).

### Logistik/Administration

- Skriveredskaber
- Skriveplade
- Printet kort over området
- Printet Actioncard – SKTM-Rapporteringsskema
- Mobiltelefon/SINE-radio

### Kommunikation

Al kommunikation vedr. rekognosceringen sker efter forudgående aftale med *Krisestab – Strandrensning*.



## Tilknyttede dokumenter

./ Actioncard – SKTM-Rapporteringskema.

Beredskabsstyrelsens CBRN-hæfte (s. 51-52):

<https://brsb.dk/onewebmedia/CBRN%20h%C3%A6fte%202013.pdf>

## Godkendelse/revision

Denne delplan er udarbejdet af:

Fredericia Kommune v. Inger Birkebæk

TrekantBrand v. Rolf B. Salomonsen

Indsatsplanen er godkendt af:

**Beredskabsdirektør Jarl V. Hansen (måned, ÅÅÅÅ).**

Indsatsplanen afprøves/revideres årligt.



## Indsatsplan

# Minutrapporering og dokumentationsindsamling

### Situation

Ved forurening af strande og kyster, hvor strandrensningsplanen tages i brug, skal der føres minutrapport og indsamles dokumentation efter denne indsatsplans retningslinjer.

Alle der er ansvarlige for at der udføres handlinger i forbindelse med saneringsforanstaltningerne er også ansvarlige for at registrere hvad der bliver udført. Det gøres i en minutrapport, som enten kan skrives på papir (se Actioncard – Minutrapport Strandrensning), eller som løbende kan indføres i Assign Krisestyling (oprettelse og tilknytning til hændelsen sker af TrekantBrands operationschef via vagtcentralen).

### Aktivering

- Indsatsplanen aktiveres af TrekantBrands operationelle ledelse (operationschef/operationschef) under alle havmiljøforureninger
- Indsatsplanen videreføres af kommunens operationelle *Krisestab – Strandrensning*.

TrekantBrands vagtcentral

7023 6061

### Opgaver

- Sikre grundig registrering af hændelsesforløbet i en minutrapport
- Sikre, at relevant dokumentation indsamles, registreres og gemmes (se nedenfor under *Dokumentation*).

### Udførelse

#### Ansvar:

*TrekantBrands operationelle ledelse* (operationschef/operationschef/indsatsleder) sikrer indsamling af data til minutrapporten og indsamling af relevant dokumentation, frem til den samlede ledelse af hændelsen overdrages til den kommunale *Krisestab – Strandrensning*, hvorefter opgaven overgår til den.

Den kommunale krisestabs *Situationsbillede, Logførings- og dokumentationsansvarlige* sikrer registrering af alle relevante tiltag i minutrapporten og indsamler og registrerer relevant dokumentationsmateriale i forbindelse med hændelsen. Det sikres også, at kommunale ledere på skadestedet foretager løbende registreringer af hændelsesforløbet og arbejdet med saneringsforanstaltningerne og indsamler den nødvendige dokumentation.

TrekantBrands operative ledelse (operationschef, operationsleder og indsatsleder) sikrer at der bliver ført minutlog for TrekantBrands indsats på stedet.

Ledere på diverse arbejdssteder fører minutrapport for deres eget ansvarsområde (se Actioncard – Minutrapport Strandrensning), som løbende kan samles af den *Situationsbillede, logførings og*



dokumentationsansvarlige til en samlet minutrapport.

### Minutrapport

- Hændelsesforløbets logføring på taktisk niveau (i marken) sker enten digitalt eller håndskrevet i minutrapportskabelonen (se Actioncard – Minutrapport Strandrensning).
- Minutrapport for Krisestab – Strandrensning kan med fordel føres i Assign Krisestyling, så informationerne fra krisestabene kan deles mellem TrekantBrand og kommunerne og let samles til en fælles minutrapport.
- Minutrapporterne leveres løbende til krisestabens *Situationsbillede, Logførings- og dokumentationsansvarlige*, som udarbejder en samlet minutrapport over alt det logførte.

Loggen skal som minimum indeholde følgende oplysninger:

- Tidspunkt
- Type/beskrivelse
- Handling/opfølgning/aftaler
- Ansvarlig

### Assign krisestyling

TrekantBrands operationelle ledelse (operationschef/operationsleder/indsatsleder) opretter større forureningshændelser i Assign Krisestyling, og tilknytter de relevante kommuners *Krisestab – Strandrensning* til hændelsen.

TrekantBrand og kommunernes *Krisestab – Strandrensning* fører løbende log over relevante informationer, beslutninger m.v. for hændelsen i Assign Krisestyling, så informationerne deles på tværs mellem de involverede parter.

### Dokumentation

Hvilke typer information bør som minimum indsamles:

- Foto/video-dokumentation
- Prøvetagning og analyser (Se Indsatsplan – prøveudtagning)
- Observationer
- Målinger (ex. strømforhold, vind, vandstand og farvandsudsigter)
- Forureningens udbredelse
- Fakturaer for indkøb af materiel
- Fakturaer for indkøbt entreprenør
- Rekvisitioner
- Personaleforbrug (inkl. timesedler og deres arbejdsopgaver for indsat personel og materiel)

### Særlige opmærksomhedspunkter

- Fravalg af handlinger er også væsentligt at registrere, samt begrundelsen for fravalget.
- Husk at registrere opfølgning på iværksatte handlinger.
- Husk understøttende foto- og videodokumentation.
- Registrér så vidt muligt observationer og tiltag på kort, enten fysiske eller digitale.

## Logistik

### Minutrapport og dokumentationsindsamling

- Almindelige skriveredskaber, notesblok mv.
- Telefon
- Tablet/computer
- Udprintet kortmateriale
- Udprintet minutrapport (se Actioncard – Minutrapport Strandrensning).
- Adgang til Assign Krisestyring

## Kommunikation

Al ekstern kommunikation varetages af den operative krisestab.

### Actioncards

./ AC – Minutrapport Strandrensning

./ AC – Skabelon for minutrapport

## Oprettelse/revision

Denne delplan er udarbejdet af: Fredericia Kommune v. Mette Schjødt  
TrekantBrand v. Rolf B. Salomonsen

Indsatsplanen er godkendt af: Beredskabsdirektør, Jarl V. Hansen (måned, ÅÅÅÅ).



## Indsatsplan

### Prøvetagning

#### Situation

Under havmiljøforurenings-hændelser er det nødvendigt at lave en ensartet og grundig prøvetagning af forureningen og fra mulige forureningskilder, for at kunne fastlægge erstatningsansvaret.

Grundig prøvetagning og dokumentation af prøvetagningen er nødvendig for at søge refusion via Miljøstyrelsen for udgifter til sanering af strande og kystarealer efter en forurening, samt for kommunens mulighed for at håndhæve eventuelle ulovlige forhold (efter Miljøbeskyttelsesloven og for kommunen som forurettet ved skade på kommunale ejendomme, anlæg og udstyr).

#### Aktivering

Indsatsplanen kan aktiveres af kommunens operationelle *Krisestab – Strandrensning*, af TrekantBrands operative ledelse, på foranledning af politiet eller af kommunens miljøafdeling.

Den fælleskommunale miljøvagt rekvireres via TrekantBrands indsatsleder til at tage prøverne.

Aktivering af forsvarrets MMB-hold til prøvetagning til søs eller på skibe og i visse tilfælde på land:

Joint Operations Centre, Maritime Assistance Service (Tidligere en del af SOK)

Hovednummer (MAS): MMB	7285 0370 (døgnbemandet)
Vagthavende officer (MAS): MMB	7285 0371 (døgnbemandet)
E-mail:	<a href="mailto:mas@sok.dk">mas@sok.dk</a>

#### Opgaver

- Udtage forureningsprøver på kommunens ansvarsområde, herunder også referenceprøver.
- Udtage prøver fra kendte og mulige forurenere (typisk på skibe).
- Sikre, at prøvetagning gennemføres efter gældende retningslinjer.
- Sikre fyldestgørende dokumentation i forbindelse med prøvetagningen.
- Samarbejde med politiet om prøvetagning i forbindelse med politiets efterforskning.

#### Udførelse

Det er vigtigt, at der af hensyn til evt. bevisførelse i sagen udtages forureningsprøver og prøver fra mulige eller kendte forurenere (tanke/slanger e.l. på relevante både).

**Udtagning af prøver til søs og fra kendte og mulige forurenere (typisk på skibe):**



Forsvarets MMB-hold udtager alle prøver til søs og ombord på skibe til søs.

Ved mistanke om forurening fra et skib, aftales prøvetagning med Maritime Assistance Service (MAS), som sender forsvarets Mobile Miljøberedskabs-hold (MMB-Hold) til at forestå prøvetagningen. MMB-holdene har den nødvendige uddannelse, materiel og erfaring til at udtage prøverne. MMB-holdene er dog kun forpligtet til at varetage prøvetagningen ombord på skibe og i havet.

Joint Operations Centre, Maritime Assistance Service (Tidligere en del af SOK)

Hovednummer (MAS): MMB	7285 0370 (døgnbemandet)
Vagthavende officer (MAS): MMB	7285 0371 (døgnbemandet)
E-mail:	<a href="mailto:mas@sok.dk">mas@sok.dk</a>

### **Udtagning af forureningsprøver på kommunernes ansvarsområde:**

MMB-holdene er særligt uddannet til at udtage forureningsprøverne, hvorfor det altid vil være optimalt at de også udtager prøverne på land og ved kysten. Prøvetagningen skal i så fald aftales med MAS'en. På den måde kan det sikres, at prøverne udtages så ens som muligt (kontaktoplysninger fremgår nedenfor).

Alternativt er den fælleskommunale miljøvagt instrueret i at tage prøverne og har adgang til Miljøstyrelsens særlige prøvetagningsglas.

Miljøvagten rekvireres af ISL Brand gennem egen vagtcentral.

Medarbejdere fra kommunens miljøafdelinger kan i nødstilfælde også tage prøverne (kommunens almindelige miljømedarbejdere har dog ikke de rette prøvetagningsglas eller erfaring med udtagning af denne prøvetype). Prøveglas kan rekvireres hos MAS'en via kommunens *Krisestab – Strandrensning* eller igennem miljøvagten (i nødstilfælde kan der bruges almindelige syreskyllede prøveglas).

Kommunens miljøafdelinger kan kontaktes telefonisk på:

Fredericia:	Miljøafdelingen via hovednummeret	7210 7000
	Afdelingsleder, Inger Pabst	2533 8946
	Afdelingschef, Bo Andersen	2138 8675
Kolding:	Områdechef, Merete Valbak	2925 7986
	Afdelingschef, Inger Birkebæk Madsen	2018 4172
Middelfart:	Afdelingschef, Katrin á Norði	2020 5470
	Teknik- og Miljødirektør, Christina Føns	2047 3563

### **Retningslinjer for prøvetagning:**



./ Se Actioncard – Vejledning i prøvetagning.

Prøvetagningen indføres i indsatsens minutrapport (via indsatsledelsen på stedet eller via kommunens Krisestab – Strandrensning).

### **Dokumentation og registrering i forbindelse med prøvetagningen:**

Miljøstyrelsen har udsendt specielle *Olieprøvekasser*, som den fælleskommunale miljøvagt råder over. I olieprøvekasserne findes der særlige prøveglas, udstyr til indsamling og opbevaring af olieprøver, samt en beskrivelse af en række nødvendige forhold omkring prøvebeholdere, opsamling og udtagning, antal, mærkning, opbevaring og forsendelse af prøver. Det er vigtigt, at:

- Der tages olieprøver fra forurening på kysten. Olieprøverne skal ikke nødvendigvis analyseres, men de skal opbevares i mindst 5 år – gerne hos DCE. Olieprøverne analyseres typisk kun, hvis der er mistanke om eller kendskab til en konkret forurener.
- Olieprøver udtages med træspatler og fyldes i Miljøstyrelsens olieprøveglas (se AC – *Vejledning i prøvetagning*).
- Husk prøver af baggrundskoncentration (sand, sten, bolværk, pæl og lignende).
- Påfyldning og opbevaring af prøvebeholder følger prøvetagningskassens *Vejledning i prøvetagning*.
- Prøvetagning skal altid dokumenteres og registreres, og skal som minimum indeholde de oplysninger, der fremgår af vedhæftede AC – *Dokumentation og registrering af prøvetagning*.

### **Analyse og opbevaring**

Olieprøver taget i Miljøstyrelsens prøveglas fremsendes til opbevaring og analyse hos DCE:

Århus Universitet  
DCE  
Frederiksborgvej 399  
4000 Roskilde  
Mærket "Olieprøver"

### **Prøver til kommunens eget brug**

Ønsker kommunerne at udtage prøver til eget brug, følges kommunens almindelige procedurer og retningslinjer.

### **Særlige opmærksomhedspunkter**

- 1 Husk at tage u-forurenede prøver til afgrænsning af forureningens udbredelse.
- 2 Husk understøttende dokumentation i form af fotos og video.
- 3 Husk registrering af prøvetagning på kort, enten fysiske eller digitale.
- 4 Prøver skal hurtigst muligt på køl (køleskab eller aflevering til/afhentning af analyselaboratoriet).
- 5 Analyselaboratorierne kan være behjælpelige med analyseprogrammer, udfyldelse af analyserekvisitioner og prøveafhentning.

## **Samarbejde med politiet om prøvetagning i forbindelse med politiets efterforskning.**

Særlig prøvetagning i forbindelse med politiets efterforskning aftales med politiet igennem indsatsleder politi eller med den stedlige politikreds' vagtchef.

## **Logistik**

Til prøvetagningen medbringes desuden:

- Værnemidler
- Prøvetagningskasse fra Miljøstyrelsen (hos den fælleskommunale miljøvagt)
- Skriveredskaber
- Notesblok
- Selvklæbende etiketter og vandbestandig tusch
- Telefon
- Tablet/computer
- Udprintet kortmateriale
- Udprintet skabelon for registrering af prøvetagning (se nedenfor)
- Skabelon for prøveudtagning af egne prøver

## **Kommunikation**

Al kommunikation varetages af eller sker efter aftalt med indsatsledelsen, der koordinerer med kommunens *Krisestab – Strandrensning*.

## **Tilknyttede dokumenter**

./ Actioncard – Vejledning i prøvetagning.

./ Actioncard – Dokumentation og registrering af prøvetagning.

## **Oprettelse/revision**

Denne delplan er udarbejdet af: Fredericia Kommune v. Mette Schjødt  
TrekantBrand v. Rolf B. Salomonsen

Indsatsplanen er godkendt af: **Beredskabsdirektør Jarl V. Hansen (måned, ÅÅÅÅ).**



## Indsatsplan

# Renseplads

## Situation

Ved oprydning og rengøring af strandarealer som følge af olie- eller anden forurening, bliver køretøjer, materiel og værnemidler forurenede, og personel risikerer at komme i kontakt med det forurenende materiale. Efter arbejde i det forurenede område, skal personalet derfor have mulighed for at blive vasket, og maskiner, materiel og værnemidler skal enten rengøres eller kasseres.

Håndteringen af de forurenede genstande skal ske så tæt på det forurenede område som muligt, så forureningen ikke spredes unødigt.

## Aktivering

- Indsatsplanen kan aktiveres af TrekantBrands operationelle ledelse (operationschef/operationsleder/indsatsleder), eller af kommunens *Krisestab – Strandrensning*.
- Den ikke aktiverende part orienteres hurtigst muligt om aktiveringen af indsatsplanen.

TrekantBrands operationscenter (via vagtcentralen):

7023 6061

[Vagtcentral@trekantbrand.dk](mailto:Vagtcentral@trekantbrand.dk)

## Opgaver

- Opsamling af forurenede materiel og værnemidler til destruktion.
- Læsning af forurenede køretøjer, materiel og værnemidler til rensning.
- Oprettelse af rensplads.
- Overholdelse af et sikkert arbejdsmiljø for medarbejderne.

## Udførelse

### Opsamling af forurenede materiel og værnemidler til destruktion

Materiel og værnemidler, der er så tilsølede, at det ikke kan betale sig at rense dem, skal destrueres.

Det er vigtigt, at materiel og værnemidler, som skal destrueres, håndteres så forureningen ikke spredes. Det bør derfor pakkes forsvarligt ind i eksempelvis plastfolie eller fyldes i plastbaljer eller plastforede containere, der er resistente over for det forurenende stof.

Opmagasinerings af materiel og værnemidler til destruktion skal ske på samme lokation, som den opsamlede forurening, hvis det ikke kan køres til destruktion med det samme (se indsatsplan for midlertidigt oplag af miljøfarligt affald).

Olieindsmurt materiel og værnemidler (ex. presenninger, waders, handsker, tøj, skovle, støv og åndedrætsværn & baljer m.v.) indsamles i baljer/plasticsække og køres til destruktion.

## Læsning af forurenede køretøjer, materiel og værnemidler til rensning

På stedet skal der ske en grov-rensning eller indpakning (ex. i presenning eller murerbaljer) af brugt materiel, så der ikke spildes forurenede materiale/olie på vej til rensningspladsen.

Forurenede køretøjer kan eksempelvis ske på blokvogn. Læsning skal ske så tæt på skadestedet, som det lader sig gøre, så forureningen spredes mindst muligt. Der skal så vidt muligt tages forholdsregler, så spredning af forureningen på læssestedet undgås.

Håndværktøj og mindre maskiner kan transporteres i plastfolie-forede containere eller lignende. Materiel og værnemidler kan enten pakkes i plasticsække eller transporteres i plastbaljer, så man forhindrer spredning af forureningen.

## Oprettelse af rensningsplads

### Krav til rensningspladsen

- Rensningspladsen skal være let at rengøre efter indsatsen og bør derfor indrettes på et tilstrækkeligt stort befæstet areal.
- Olieudskillere i eventuelle afløb eller mulighed for at stoppe afløbene.
- Gode til- og frakørselsforhold.
- Vand og strøm på stedet, ellers skal dette etableres.
- Beliggenhed gerne i nærheden af havn, så miljøskibene kan samle det forurenede op og transportere det væk, eller evt. aflevere deres opsamlede affald.
- Mulighed for at løfte og rense både.
- Opholds- og toiletfaciliteter til personel ved rensningspladsen.
- Omklædning og bad for personel ved rensningspladsen.

Et antal udpegede rensningspladser findes i GIS-materialet.

### Rensningspladsen kan med fordel indeholde både:

- Rensningsplads for personel
- Rensningsplads for køretøjer
- Rensningsplads for materiel

*./ Se Principskitse for rensningsplads for personel, Principskitse for rensningsplads for køretøjer & Principskitse for rensningsplads for materiel.*

Maskiner og materiel skal rengøres på en sådan måde, at forureningen ikke spredes til omgivelserne.

Rengøring på rensningspladsen kan ske med f.eks. højtryksrensere, hedvandsrensere eller ved hjælp af sæbe, sprit eller andre rensningsmidler.

Rensningsvandet (blandingen af olie, anden forurening, vand og rensningsmiddel) skal opsamles. Vand og olie/forurening bør så vidt muligt skilles, så kun det nødvendige rensningsvand køres til (godkendt) destruktion.



Bemanding af rensepladsen er kommunens ansvar. Opgaven kan enten løftes af kommunens personel eller af en ekstern entreprenør.

Beredskabsstyrelsens Beredskabscenter Haderslev råder over følgende materiel, der kan rekvireres igennem politiet via TrekantBrands operationelle ledelse (Indsatsleder eller operationschef) i forbindelse med oprettelse af rensepladser:

- Etablere en renseplads for materiel og køretøjer (6x18 meter)
- Container til indsats ved uheld med farlige stoffer
- Materiel og udrustning til rensning af forurenede personer
- Nærmere oplysninger fremgår af Beredskabsstyrelsens ressourcekatalog ([Beredskabsstyrelsens ressourcekatalog \(brs.dk\)](#)).

### **Skadevolders forsikringsselskab**

Kendes skadevolder, bør dennes forsikringsselskab underrettes hurtigst muligt, så selskabet får mulighed for at besigtige materiellet, inden det evt. kasseres/destrueres.

Se desuden Miljøstyrelsens vejledning om strandrensning: pkt. 9.5 & 9.6 (nedenfor).

### **Ledelse og organisering**

Oprettelsen af rensepladsen varetages af kommunen. TrekantBrand understøtter oprettelsen af rensepladsen med en indsatsleder. Efterfølgende varetages ledelsen på rensepladsen af kommunen.

Ledelsen på stedet rapporterer i nødvendigt omfang til den kommunale *Krisestab - Strandrensning* og evt. Til TrekantBrands operationscenter.

- TrekantBrand varetager ledelsesopgaven i forbindelse med oprettelsen af rensepladser.
- Kommunen er ansvarlig for ledelsesopgaven på rensepladsen under drift og afvikling.

### **Opretholdelse af sikkert arbejdsmiljø**

Medarbejderne skal beskyttes imod direkte kontakt, indtagelse og indånding af dampe fra det/de forurenende stoffer og rensemidler.

Vejret kan påvirke afdampning og diffusion af gasser fra forureningen, hvorfor beskyttelsesniveauet kan være forskelligt fra dag til dag. TrekantBrands operationelle ledelse kan i samarbejde med relevante nationale ekspertberedskaber, understøtte fastlæggelsen af beskyttelsesniveauet.

På rensepladserne må der forventes aerosoldannelse, hvorfor der skal være ekstra fokus på, at medarbejderne sikres det relevante niveau af åndedrætsværn.

Udskiftning af værnemidler sker løbende efter konkret vurdering af værnemidlernes forureningsniveau.

Medarbejderne skal have mulighed for at drikke, spise og gøre toilette i et ikke-forurenat miljø og have mulighed for at aflægge forurenede værnemidler og vaske hænder og ansigt inden spisepauser.

## Logistik

### Bemanding og materiel

- TrekantBrands operationelle ledelse understøtter oprettelsen af renspladser.
- Kommunen bemander renspladsen under den konkrete opgaveløsning.
- Nødvendigt materiel til brug for oprettelse af renspladser fremgår af principskitserne.
- Renspladserne indrettes på kørefast underlag (store køretøjer) og helst på befæstede arealer med olieudskillere i områdets afløb.
- Gode til og frakørselsforhold til renspladserne.

## Kommunikation

Udtalelser til pressen sker kun igennem den af den kommunale *Krisestab – Strandrensning* udpegede pressetalsperson, eller efter aftale med denne.

Informations- og kommunikationsopgaverne løses i samarbejde med kommunikationsafdelingen (Links til planlagt kommunikation fremgår nedenfor).

Der forventes ikke umiddelbart at være behov for intern kommunikation til kommunens medarbejdere vedr. renspladsen.

## Tilknyttede dokumenter

./ Principskitse for rensplads for personel

./ Principskitse for rensplads for køretøjer

./ Principskitse for rensplads for materiel.

Nyttige links:

- Vejledning om strandrensning – 2008: <https://www2.mst.dk/udgiv/publikationer/2008/978-87-7052-719-4/html/indhold.htm>
- [Beredskabsstyrelsens ressourcekatalog \(brs.dk\)](http://brs.dk)

## Godkendelse/revision

Denne delplan er udarbejdet af: TrekantBrand v. Rolf B. Salomonsen

Indsatsplanen er godkendt af: Beredskabsdirektør Jarl V. Hansen (måned, ÅÅÅÅ).

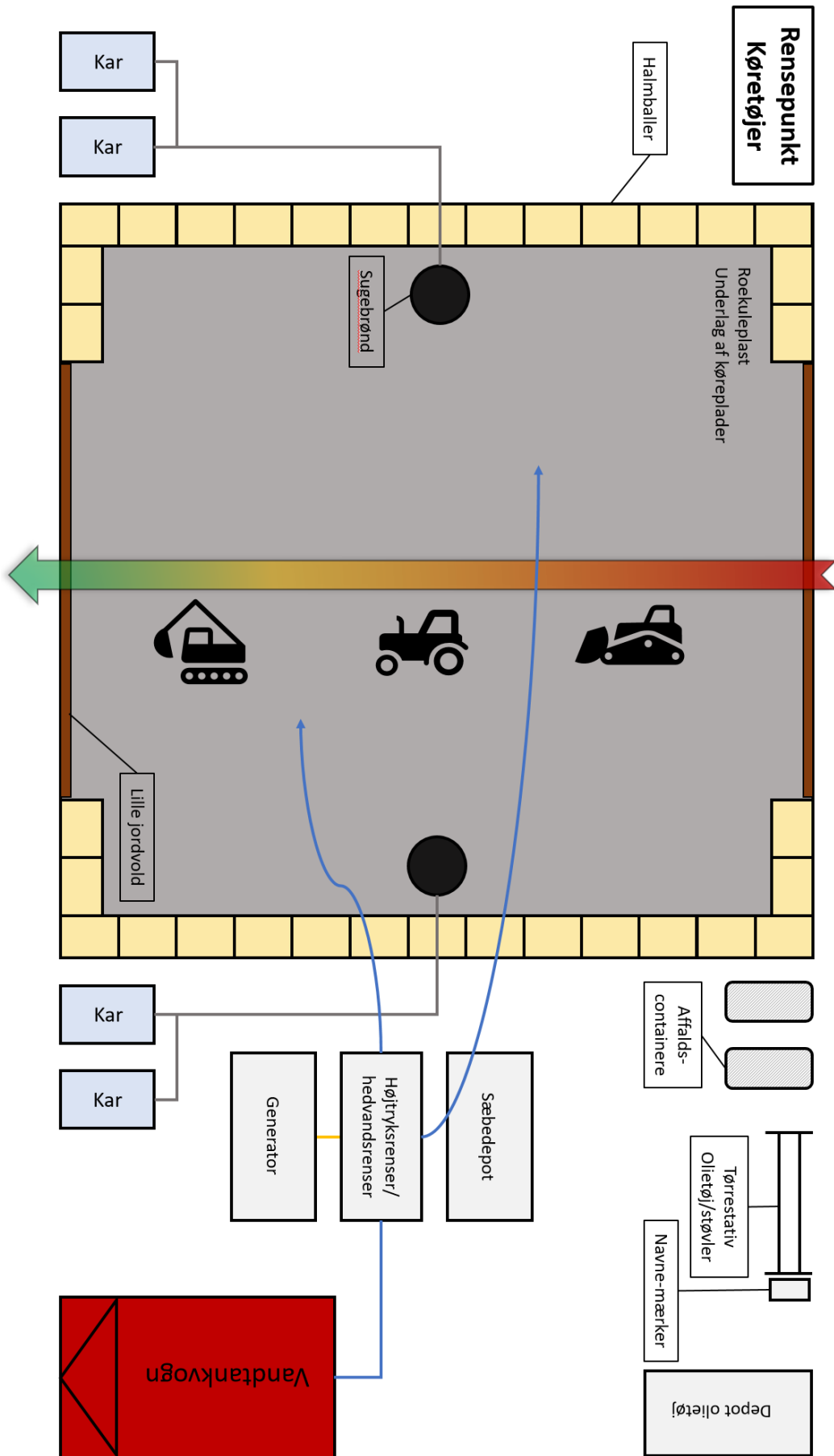

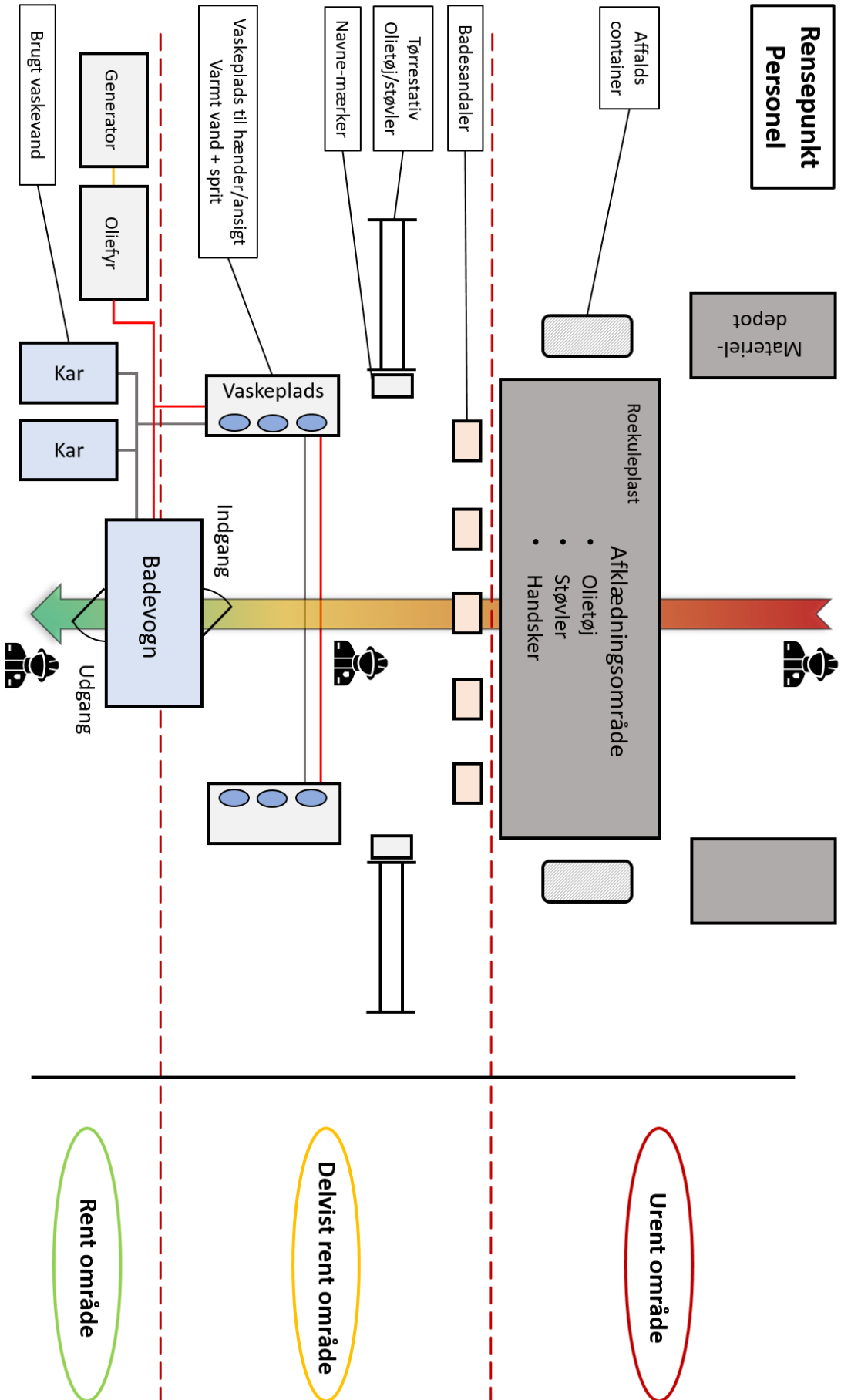



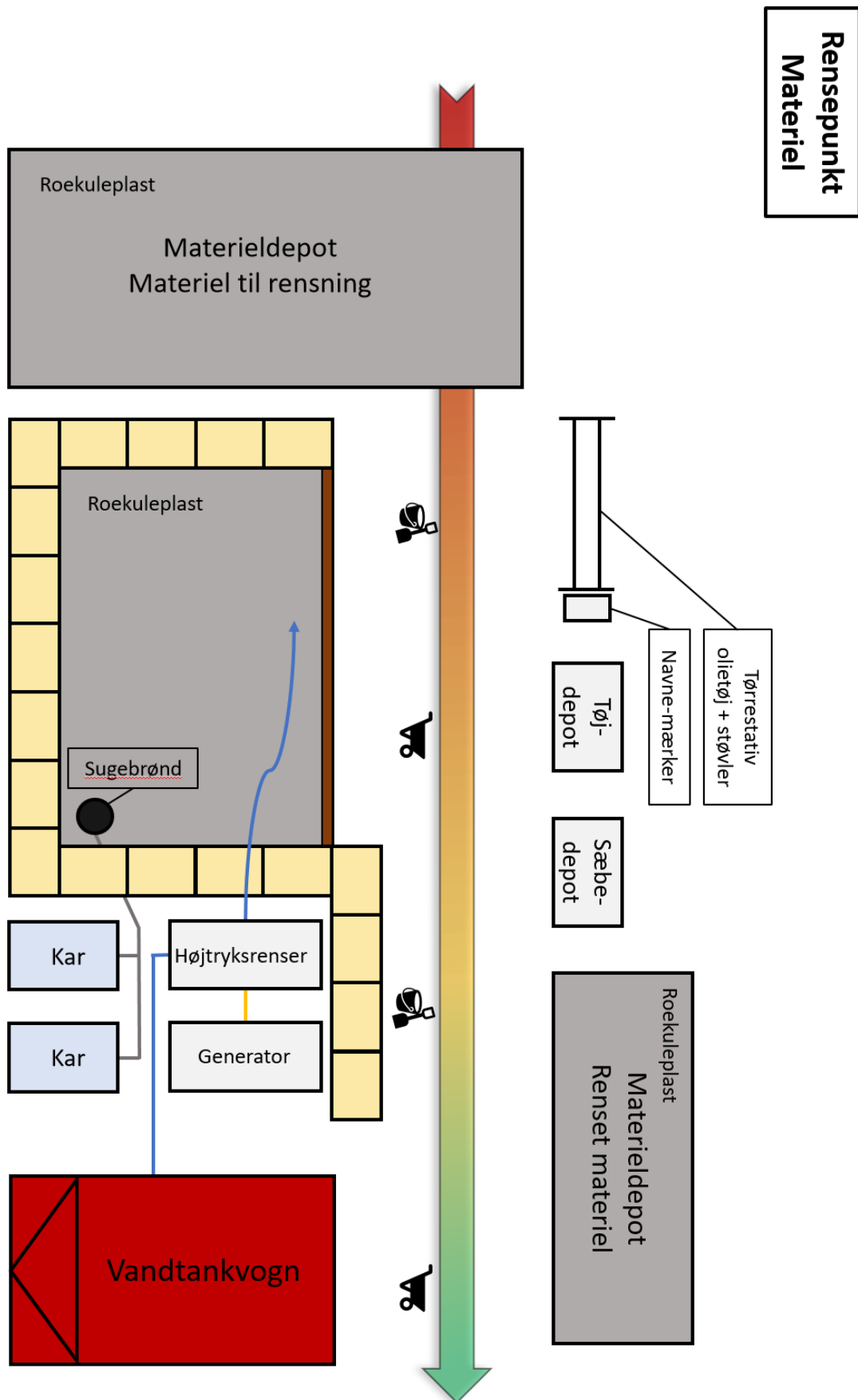



## Indsatsplan

# Afværgeforanstaltninger for forurening af kysten

## Situation

Ved varsling om ilanddrivning af olie eller anden forurening på kyster og strande og ved mulighed for remobilisering af allerede ilanddrevet forurening, er det fordelagtigt at sikre særlige naturområder og områder, hvor sanering vil være særlig besværlig eller omkostningstung.

## Aktivering

- Aktivering kan ske via TrekantBrands operationelle ledelse (operationschef/operationsleder/indsatsleder) og via kommunens *Krisestab – Strandrensning*.
- TrekantBrands operationelle ledelse skal ved erkendelse af at der er tale om en større forureningshændelse aktivere kommunens *Krisestab – Strandrensning*.

## Opgaver

### Overblik og planlægning

- Indhent prognoser for spredning af forureningen (vind, vejr og strømforhold).
- Få overblik over de truede områder (via strandrensningsplanens GIS materiale [link](#)), så der skabes et overblik over naturfølsomme områder, adgangsforhold og prioritering af kyststrækningerne i det truede område).
- Vurdér truslen, det truede og de deraf følgende konsekvenser (saneringsudfordringer/omkostninger samt natur- og miljøkonsekvenser).
- Læg en plan for omdirigering, begrænsning af udbredelsen og hindring af remobilisering af forureningen og iværksæt den. Planen skal normalt koordineres med Beredskabsstyrelsen, der håndterer opgaven på vandet.

### Afværgeforanstaltninger

- Formodes en forurening at drive i land på steder, der af natur-, miljø-, eller sanerings-hensyn er u hensigtsmæssige, iværksættes hurtigst muligt relevante afværgeforanstaltninger.
- Er der risiko for, at allerede ilanddrevet forurening remobiliseres søges det forhindret.

## Udførelse

### Prognoser for spredning af forureningen

Prognoser for spredning af forureningen udarbejdes af Maritime Assistance Service (MAS), som i første omgang kontaktes igennem TrekantBrands operationscenter.

Joint Operations Centre, Maritime Assistance Service

Hovednummer (MAS): MMB  
Vagthavende officer (MAS): MMB  
E-mail:

7285 0370 (døgnbemandet)  
7285 0371 (døgnbemandet)  
[mas@sok.dk](mailto:mas@sok.dk)

DMI kan ved behov også beregne drift af objekter til havs og udarbejde prognoser for spredning af opløste stoffer og olieudslip. Modellen kan regne ca. tre dage tilbage og 5 dage frem i tid.

DMI Vagtchef (døgnvagt): 3915 7245

### **Overblik over de truede områder (GIS)**

Strandrensningslaget i operationscentrets GIS-kort indeholder bl.a. oplysninger om:

- Særligt følsomme naturområder (Ramsar, Natura 2000, §3 områder)
- Kyststrækningens beskaffenhed (prioriteret kategorisering i GIS-laget)
- Adgangsveje til kysten

Prioritering af indsatsen varetages af TrekantBrands operative ledelse i samarbejde med miljøvagten, frem til opgaven er forsvarligt overdraget til kommunens *Krisestab* – Strandrensning, hvorefter den operationelle prioritering varetages af krisestaben.

Miljøvagten kan rekvireres via:

TrekantBrands vagtcentral: 7023 6061

### **Vurdering af trussel og konsekvenser**

Vurderingen af, hvilke områder, der skal forsøges beskyttet, og hvilke metoder, der skal benyttes, varetages af TrekantBrands operative ledelse i samarbejde med miljøvagten/kommunens miljøafdeling, frem til opgaven er forsvarligt overdraget til kommunens *Krisestab* – Strandrensning.

Ved vurderingen lægges der bl.a. vægt på forholdene:

- Særligt naturfølsomme områder
- Kyststrækningens beskaffenhed (prioriteret kategorisering i GIS-laget)
- Forureningens art, udbredelse og intensitet
- Vejret (vind, bølger, strøm m.v.)
- Adgangsforhold
- Beskyttelsesmetode

### **Planlægning for omdirigering og begrænsning af forureningsudbredelsen**

Overblik over og prioritering af opgaver i forbindelse med omdirigering og spredningsbegrænsning af forureningen varetages ligeledes af TrekantBrands operative ledelse i samarbejde med miljøvagten/kommunens miljøafdeling, frem til opgaven er overdraget til kommunens *Krisestab* – Strandrensning.

### **Afværgeforanstaltninger** (begrænsning af forureningens omfang og konsekvenser)

De omdirigerings-/begrænsningstiltag, der kan iværksættes, afhænger af forholdene på stedet.

Tiltagene skal:

- Hindre, mindske eller styre iland-drivning/udbredelsen af forureningen
- Holde til vejr og vind frem til saneringen er tilendebragt
- Kunne fjernes efter saneringen, så området normaltilstand kan reetableres
- Udføres på den mest økonomisk forsvarlige måde

Tiltagene kan f.eks. være:

- Sandvolde
- Halmvolde (af halmballer der pløkkes fast i havbunden)
- Spærring af havneind- og udløb
- Flydespærringer (stand-flydespærrer)
- Spærringer med opsugningsmidler (olieoptager, skimmere, oliesugende "strømper")

Tiltagene iværksættes som oftest af/i samarbejde med Beredskabsstyrelsen, som rekvireres igennem TrekantBrands operative ledelse (operationschef, operationsleder eller indsatsleder).

### **Særlige opmærksomhedspunkter**

**Dispergeringsmidler skal så vidt muligt undgås**

I Danmark skal Miljøstyrelsen give en særlig tilladelse at bruge dispergeringsmidler, da kemikalierne i dispergeringsmidlerne gør forureningen giftigere. Dispergeringsmidler spreder olien i vandet og fjerner den fra overfladen. Det medfører, at marineorganismer i større udstrækning bliver udsat for oliepåvirkning, og desuden optages olie i dispergeret form lettere af organismene. Foruden den forøgede giftvirkning olien derved får, kan dispergeringsmidlerne selv indeholde giftige forbindelser.

### **Ledelse og organisering**

Ledelsen af opgaveløsningen varetages på stedet af Indsatsleder Brand i samarbejde med miljøvagten/kommunens miljøafdeling.

Er beredskabsstyrelsen rekvireret til at hjælpe med opgaveløsningen, refererer Beredskabsstyrelsens vagthavende til indsatsledelsen på stedet.

På operationelt niveau varetages opgaven af TrekantBrands operationelle ledelse og opgaven overdrages til krisestaben når den er aktiveret.

### **Logistik**

I Beredskabsstyrelsens ressourcekatalog findes en liste over materiel og ressourcer til indsættelse i forbindelse med kystforurening:

<https://www.brs.dk/da/redningsberedskab-myndighed/assistance-fra-beredskabsstyrelsen/beredskabsstyrelsens-ressourcekatalog/ressourcer-opstillet-efter-opgaver/>

## Kommunikation

Udtalelser til pressen sker kun efter aftale med den af krisestaben udpegede pressetalsperson.

Informations- og kommunikationsopgaverne løses i samarbejde med kommunikationsafdelingen.

## Tilknyttede dokumenter

Der er ingen tilknyttede actioncards til denne indsatsplan.

Der henvises til Miljøstyrelsens *Vejledning om strandrensning – februar 2008*, kap. 9 beskriver flere typer af afværgeforanstaltninger i detaljer. Vejledningen kan med fordel bruges som guide under planlægning og udførelse af arbejder:

<https://mst.dk/publikationer/2008/marts/vejledning-i-strandrensning-februar-2008>

## Godkendelse/revision

Denne delplan er udarbejdet af:                      TrekantBrand v. Rolf B. Salomonsen

Indsatsplanen er godkendt af: **Beredskabsdirektør Jarl V. Hansen (måned, ÅÅÅÅ).**

Indsatsplanen afprøves/revideres årligt.





## Indsatsplan

# Rensning af olieforurenede kyster

## Situation

Ved forureninger af kyster og strande i ansvarsområdet skal der efter hændelsen er anmeldt til Miljøstyrelsen iværksættes saneringsforanstaltninger for kyst- og strandarealer. Kommunens *Krisestab – Strandrensning* har derfor til opgave at fremskaffe det nødvendige materiel og mandskab til at løse opgaven.

Forureningens art og udtrækning, oliens tilstand, årstid, vejrforholdene, adgangsveje og lokale forhold har betydning for, hvilke metoder og hvilket materiel, der med fordel kan anvendes til løsning af opgaven. Den enkelte situation og kyststrækning må derfor vurderes særskilt, før der træffes beslutning om, hvordan saneringen skal gribes an.

Opgaven er at tilrettelægge og gennemføre selve saneringen af kyster og strande, efter forureningen er landet på kysten.

## Aktivering

Indsatsplanen for rensning (sanering) af olieforurenede kyster aktiveres af kommunens *Krisestab – Strandrensning*.

## Opgaver

- Oprettelse af rensepladser for personel, materiel og maskiner (se indsatsplan for oprettelse af rensepladser med tilhørende principskitser).
- Tilvejebringelse af det fornødne mandskab, materiel og værnemidler til at løse saneringsopgaven (se under Logistik).
- Prioritering af saneringsindsatsen
- Valg af oprensningsmetoder (manuel, maskinel eller en kombination).
- Strandingsgods og affald på stranden skal om muligt fjernes, inden olien når land, da olieindsmurt strandingsgods vanskeliggør strandrensningen og øger omkostningerne ved bortskaffelsen.
- Sortering af forurenede materiale og materiel inden midlertidig oplagring (se Indsatsplan for midlertidigt oplag af miljøfarligt affald).

## Udførelse

### Oprettelse af rensepladser for personel, materiel og maskiner

./. Se indsatsplan for oprettelse af rensepladser med tilhørende principskitser.



### **Prioritering af saneringsindsatsen**

De særlige beskyttede naturområder har første prioritet i forbindelse med beskyttelse forud for oprensning efter forurening.

For områder med den samme prioritet renses først områder med mest olie.

Vurder risikoen for remobilisering af forureningen fra de berørte områder, og lad risikovurderingen indgå i prioriteringen.

I forbindelse med prioritering og oprensningemetoder henvises endvidere til Miljøstyrelsens *Vejledning om strandrensning – februar 2008*, kap. 12.

<https://mst.dk/publikationer/2008/marts/vejledning-i-strandrensning-februar-2008>

### **Valg af oprensningemetoder**

Det vurderes, hvilken oprensningstype der er mest hensigtsmæssig (manuel, maskinel eller en kombination af disse). Oprensningstypen afhænger af forureningens art og mængde, natur- og miljøforhold samt af adgangsforholdene til skadestedet.

Manuel opsamling af olien vil normalt være den mest skånsomme for stranden og for den efterfølgende bortskaffelse af de opsamlede materialer.

Maskinel opsamling vil ofte være hurtigere og mindre omkostningstung end manuel opsamling af forureningen.

Undgå spredning af forureningen under saneringsindsatsen og vær opmærksom på, at forureningen (olien) ikke køres ned i stranden.

Undgå at indsætte tungt materiel på miljøfølsomme arealer, hvor effektiviteten måske alligevel er meget begrænset, samtidig med at naturødelæggelserne fra materiellet bliver store. Indsæt hellere manuel oprensning, der giver den samme oprensningseffekt, men efterlader de fysiske forhold praktisk taget uberørte.

Olien kan med fordel skrubes sammen i render og fjernes med slamsuger, pumpe eller frontlæsser eller eventuelt fyldes i tønder manuelt. Metoden er mest effektiv for relativ tyktflydende olie og olieklumper.

Er oliemængden betydelig, og kan stranden bære tungt materiel, kan stranden renses ved brug af maskiner, der kan skrabe olien sammen i volde eller bunker. Det skal tilstræbes at få så lidt sand med som muligt. Slamsugere kan anvendes til opsamle flydende olie og olie, der indeholder vand.

På stenstrande opsamles olieklumper, forurenedede sten og andet materiale i spande, tønder eller containere. Større sten renses evt. på stedet.



Spredning, forebyggelse og rensning/sanering af ESI-skalaens (vejl. S. 97) 10 prioriterede kysttyper er beskrevet i detaljer i *Vejledning om strandrensning – februar 2008*, kap. 12. For at operationalisere prioriteringen, benyttes her kun 4 forskellige prioriteringer (Se Sektorplan – Strandrensning>Kystklassificering og prioritering af indsatsen).

- 1) *Særlige Naturbeskyttelsesområder* (ex. Natura 2000, Ramsar områder o.l.).
- 2) Svært tilgængelige kystlinjer (rød farve i GIS)
- 3) Øvrige kystlinjer (resterende kyststrækninger – ikke oprettet som GIS-lag)
- 4) Prioriterede landingszoner (grøn farve i GIS)

<https://mst.dk/publikationer/2008/marts/vejledning-i-strandrensning-februar-2008>

### **Opsamling af forurenede materiel og forurenede kystmaterialer**

Kystdirektoratet skal kontaktes inden sammenskrabning og eventuel fjernelse af større mængder kystmateriale.

Kystdirektoratet – Strand og klit

2092 7244

e-mail: [kdi@kyst.dk](mailto:kdi@kyst.dk)

Af hensyn til den efterfølgende bortskaffelse af forurenede materiale og materiel, er det vigtigt, at det sorteres i så mange forskellige fraktioner som muligt.

Sortering bør som minimum ske i følgende fraktioner:

- Ren olie (olie, der ikke i særligt omfang er forurenede med havvand eller strandmateriale)
- Vandholdigt olie
- Emulsion af olie og vand
- Olie i fast form (tjæreagtige klumper, asfaltklumper).
- Olieholdige faste materialer:
  - a) Tang, planterester, opsugningsmidler
  - b) Døde fugle og fisk
  - c) Drivtømmer, tønder, dåser, plastrester o.l.
  - d) Sand, jord og sten
- Olie-blandet is og sne
- Forurenede materiel
- Forurenede værnemidler

Før materiel kasseres, bør skadevolderens forsikrings-selskab (såfremt denne er kendt) underrettes, så selskabet kan få mulighed for at besigtige materiellet inden det kasseres eller destrueres.

Forurenede materiale opbevares i tætte/lukkede tønder/containere for at undgå yderligere spild.

./. Se indsatsplan for midlertidigt oplag af miljøfarligt affald.



## Ledelse og organisering

Tilrettelæggelse og ledelse af saneringsopgaven varetages af den kommunale *Krisestab – Strandrensning*. Primært af den af TrekantBrand udsendt Operationsleder, der agerer som løsningsansvarlig i krisestaben.

På skadestedet varetages ledelsen af Indsatsleder Brand med støtte fra miljøvagten/kommunens miljøafdeling. Senere kan ledelsen på stedet overtages af en af krisestaben udpeget leder.

Ledelsen på stedet rapporterer i nødvendigt omfang til krisestaben, og TrekantBrands indsatsleder rapporterer til TrekantBrands operative leder for indsatsen (operationschefen/operationslederen).

## Logistik

### Tilvejebringelse af det fornødne mandskab, materiel og værnemidler

Ved større forureninger kan der forventes et endog meget stort forbrug af materiel og værnemidler, da det ofte ikke er muligt at genbruge tilsølet materiel og værnemidler fra dag til dag. En stor opgave for *Krisestab – Strandrensning* vil derfor være at tilvejebringe nødvendigt materiel og værnemidler i tilstrækkelige mængder.

Et udgangspunkt for nødvendigt materiel kan være som følger:

#### Manuel opsamling

- Skovle (evt. spader)
- Spande
- Øser
- Håndneskrabere (bladbredde 40-60 cm har vist sig mest effektiv)

#### Værnemidler

- Handsker
- Waders
- Gummistøvler
- Olie-tæt regntøj eller engangsdragter

#### Andet materiel

- Murerbaljer
- Tønder (med låg)
- Trillebøre
- Containere



#### Sanitet/sanitære forhold

- Renseplads for rensning af forurenede personer
- Toiletvogne
- Bade-faciliteter
- Pause og spisefaciliteter

#### Maskiner

- Jordhøvl
- Sneplov
- Slamsuger
- Frontlæsser
- Bulldozer

Se desuden Miljøstyrelsens vejledning om strandrensning: pkt. 9.5 & 9.6 (nedenfor).

Beredskabscenter Haderslev kan normalt levere følgende:

- Etablere en rensningsplads for materiel og køretøjer (6x18 meter)
- Container til indsats ved uheld med farlige stoffer
- Materiel og udrustning til rensning af forurenede personer
- Se nærmere på [Beredskabsstyrelsens ressourcekatalog \(brs.dk\)](https://www.brs.dk).

## **Kommunikation**

Medarbejdere på skadestedet afreporterer til den operative krisestab.

Al ekstern kommunikation varetages af den operative krisestab.

## **Skabeloner**

Vejledning om strandrensning – februar 2008 (<https://mst.dk/publikationer/2008/marts/vejledning-i-strandrensning-februar-2008>) kap. 9 beskriver flere typer af afværgeforanstaltninger i detaljer. Vejledningen kan med fordel bruges som guide under planlægning og udførelse af arbejder.

## **Tilknyttede dokumenter**

./ Indsatsplan for oprettelse af rensningspladser ([link](#))

./ Indsatsplan for midlertidigt oplag af miljøfarligt affald ([link](#))

### **Nyttige links:**

Vejledning om strandrensning – 2008: <https://www2.mst.dk/udgiv/publikationer/2008/978-87-7052-719-4/html/indhold.htm>

[Strandrensningsbekendtgørelsen \(retsinformation.dk\)](https://www.retsinformation.dk)

[Havmiljøloven \(retsinformation.dk\)](https://www.retsinformation.dk)





[Beredskabsstyrelsens ressourcekatalog \(brs.dk\)](https://brs.dk)

## Godkendelse/revision

Denne delplan er udarbejdet af: Kolding Kommune v. Inger Birkebæk Madsen

TrekantBrand v. Rolf B. Salomonsen

Indsatsplanen er godkendt af: Beredskabsdirektør Jarl V. Hansen (måned, ÅÅÅÅ).

Indsatsplanen afprøves/revideres årligt.



## Indsatsplan

# Refusion fra Miljøstyrelsen

### Situation

Indsatsplanen aktiveres, når oprydningen efter en forurening på kysten er udført, og kommunen skal søge Miljøstyrelsen om refusion af de afholdte udgifter hos Miljøstyrelsen.

Indsatsplanen søger at operationalisere de regler, der findes i [BEK nr. 1630 af 13/12/2006](#) Bekendtgørelse om refusion af udgifter til beredskabs-, bekæmpelses- og saneringsforanstaltninger, samt affaldsbortskaffelse vedrørende olie- og kemikaliefurening (Strandrensningsbekendtgørelsen).

### Aktivering

Indsatsplanen aktiveres af kommunens *Krisestab – Strandrensning*.

### Refusionsberettigede udgifter

- Dokumenterede udgifter til bekæmpelse af olie- og kemikaliefurening af havet og de kystnære dele af søterritoriet.
- Kommunens udgifter til bortskaffelse af affaldet.
- Der kan IKKE søges refusion for anskaffelse og vedligeholdelse af materiel til det kommunale beredskab, ligesom udgifter til sanering af havne afholdes af havnebestyrelserne selv.

### Opgaver

- Løbende at sikre, at forudsætningerne for udbetaling af refusion er overholdt.
- Udarbejde ansøgning om refusion til Miljøstyrelsen.
  - Sikre de rigtige oplysninger følger Refusionsbegæringen.
  - Sikre, at ansøgningen er påtegnet af den kommunale revision.

### Udførelse

#### Forudsætninger for udbetaling af refusion

Kommunens *Krisestab – Strandrensning* følger under hændelsen løbende op på, om forudsætningerne for udbetaling af refusion overholdes.

#### Forudsætninger for udbetaling af refusion:

- Der er foretaget en indledende anmeldelse til Miljøstyrelsen (telefonisk/skriftlig – se indsatsplan/actioncard).
- Der er foretaget en opfølgende anmeldelse til Miljøstyrelsen (skriftlig – se actioncard).
- Enhver saneringsforanstaltning for, hvilken der søges refusion, er anmeldt til Miljøstyrelsen inden den påbegyndes.

- Indsamling af den for refusionsanmodningen relevante dokumentation (Strandrensningens bekendtgørelses bilag 2 – bl.a. timesedler, timepris for alt personel og materiel, der indsættes).

### **Udarbejde ansøgning om refusion til Miljøstyrelsen**

Kommunens *Krisestab – Strandrensning* iværksætter udarbejdelsen af den samlede refusionsbegæring til Miljøstyrelsen og sikrer, at den revisionspåregnede refusionsbegæring og den nødvendige dokumentation indsendes til Miljøstyrelsen.

Refusionsbegæringen kan med fordel udarbejdes i samarbejde med kommunens økonomiafdeling.

Er strandrensningen sket på tværs af kommunegrænser, skal udgifter til saneringen fordeles mellem kommunerne.

### **Refusionsbegæringens indhold**

Oplysninger, der som minimum skal indeholdes i kommunens refusionsbegæring i forbindelse med saneringsforanstaltninger ved olie- og kemikaliefureninger (Strandrensningens bekendtgørelsen, bilag 2):

- Følg brev (actioncard – Refusionsopgørelse til MST).
- Indledende anmeldelse (actioncard – Indledende anmeldelse til Miljøstyrelsen).
- Opfølgende anmeldelse (actioncard – Opfølgende anmeldelse til Miljøstyrelsen).
- Kronologisk minutrapport over iværksatte foranstaltninger (actioncard – Minutrapport strandrensning og/eller udskrift af samlet kriselog fra Assign Krisestyling, hvis minutrapporten er ført der).
- Kopi af timesedler med angivelse af timepris for alt personel og materiel, som har været indsat til forureningsbekæmpelsen.
- Kopi af bilag/fakturaer vedrørende øvrige relevante udgifter, som ønskes refunderet.
- Kommunalt revisionspåregnet samlet opgørelse for saneringens omkostninger (jf. §4 stk. 3.).
- Kommunens kontooplysninger.

./. Actioncard – *Brevskabelon – Refusionsopgørelse til MST.*

### **Kommunikation**

Intet at bemærke.

### **Tilknyttede dokumenter**

- ./. Actioncard – Indledende anmeldelse af miljøforurening til Miljøstyrelsen
- ./. Actioncard – Opfølgende anmeldelse af miljøforurening til Miljøstyrelsen
- ./. Skabelon – Minutrapport Strandrensning
- ./. Brevskabelon – Refusionsopgørelse til MST.

## Nyttige links

### Strandrensningsbekendtgørelsen

- Bekendtgørelse om refusion af udgifter til beredskabs-, bekæmpelses- og saneringsforanstaltninger, samt affaldsbortskaffelse vedrørende olie- og kemikalieforurening [BEK nr. 1630 af 13/12/2006](#) (bilag 1).

## Godkendelse/revision

Denne delplan er udarbejdet af: Kolding Kommune v. Inger Birkebæk Madsen  
TrekantBrand v. Rolf B. Salomonsen

Indsatsplanen er godkendt af: **Beredskabsdirektør Jarl V. Hansen (måned, ÅÅÅÅ).**



## Indsatsplan

# Arbejdsmiljø og sikkerhed

### Situation

Saneringsarbejdet, der følger af forureninger på kyster og strande, kan både være fysisk hårdt og beskidt. Det indbefatter desuden omgang med olie, kemikalier eller andre forureningskilder, og det kan omfatte arbejde med døde dyr, fisk og fugle, der potentielt kan være sygdomsfremkaldende. Ofte må arbejdet udføres under ugunstige vejrforhold og i ubekvemme arbejdsstillinger.

Opretholdelsen af et godt arbejdsmiljø og gode arbejdssikkerhedsforhold er derfor vigtigt for at passe på både medarbejdere, frivillige og ledere på stedet.

### Aktivering

Under hverdagshændelser og i den indledende fase varetages arbejdsmiljø og sikkerhed for det indsatte personale af TrekantBrands indsatsleder.

Når Kommunens *Krisestab – Strandrensning* er aktiveret overgår ansvaret for opretholdelsen af et sikkert arbejdsmiljø til krisestaben.

### Opgaver

- Fastlægge et evt. fareområde og beskyttelsesniveau.
- Løbende vurdere de faktiske forhold på skadestedet og deres indvirkning på arbejdsmiljø og sikkerhed for saneringsarbejdet.
- Instruere alle medarbejdere og frivillige om de arbejdsmiljø- og sikkerhedsmæssige forhold, der skal være overholdt inden arbejdet påbegyndes (bl.a. ift. værnemidler, arbejdets udførelse og færdselssikkerhed på stedet).
- Udarbejde en fyldestgørende APV og løbende kontrollere, at arbejdet udføres sikkerheds- og sundhedsmæssigt forsvarligt samt med korrekt brug af værnemidler.
- Kontakt til Styrelsen for Patientsikkerhed, hvis forureningen kan medføre risiko for helbred og sundhed hos direkte eller indirekte berørte personer i indsatsområdet eller i nærheden deraf.

### Udførelse

#### Under hverdagshændelser/i den indledende fase

Under hverdagshændelser og i den indledende fase fastsætter TrekantBrands indsatsleder fareområdet og beskyttelsesniveauet.

Det er også TrekantBrands leder på stedet, der i denne fase er sikkerhedsansvarlig for arbejdet på skadestedet.

#### Efter den indledende fase



Efter den indledende fase er overstået, og kommunens *Krisestab – Strandrensning* er aktiveret, overgår det operationelle ansvar for indsatsen til krisestaben, herunder det overordnede ansvar for arbejdsmiljøet og sikkerheden på skadestedet.

*Krisestab – Strandrensning* kan bl.a. få hjælp til opgaven hos:

- TrekantBrands operationsleder og indsatsleder
- Beredskabsstyrelsens kemiske beredskab (tlf. 7285 2000)
- Farlige stoffer app'en
- Kommunens egen miljøafdeling
- Relevante vejledninger på området
- Private konsulenter

### **Løbende vurdere de faktiske forhold på stedet og deres indvirkning på arbejdsmiljø og sikkerhed**

Kommunens *Krisestab – Strandrensning* skal løbende vurdere de faktiske lokale forhold på skadestedet og tilpasse de arbejdsmiljø- og sikkerhedsmæssige tiltag efter forholdene.

Opmærksomhedspunkter:

- Forureningen selv (art, egenskaber, mængde, remobilisering m.v.)
- Vind/Varme (ex. afdampning og evt. behov for åndedrætsværn i varme vindstille forhold)
- Kulde/nedbør (hypotermi, almindelige arbejdsforhold, beklædning og opvarmede pausefaciliteter)
- Særlig tungt arbejde
- Færdselssikkerhed

### **Instruktion af alle medarbejdere og frivillige om de arbejdsmiljø- og sikkerhedsmæssige forhold**

Kommunens *Krisestab – Strandrensning* skal sikre, at alle medarbejdere og eventuelle frivillige instrueres i arbejdsmiljø- og sikkerhedsmæssige forhold, inden de påbegynder saneringsarbejdet. Arbejdsgivers Instruktionspligt (jf. Arbejdsmiljøloven) gælder for alle, der er beskæftiget med opgaver på skadestedet, uanset om arbejdet er lønnet eller ej.

Opmærksomhedspunkter:

- Arbejdets sikre udførelse
- Brug af arbejdsredskaber, hjælpemidler og sikkerhedsudstyr
- Færdsel på stedet
- Procedure for rengøring af køretøjer, materiel og ikke mindst personel
- Brug af værnemidler (ex. engangsdragter, tøj, waders, redningsveste, regntøj, handsker og åndedrætsbeskyttelse - husk produktblade)
- Personlig hygiejne
  - Hånd/hudrensemidler (husk produktblad)
  - Toilet og bad
  - Pause og spisning

### **Udarbejdelse af fyldestgørende APV og kontrol med arbejdets sikre udførelse**

Kommunens *Krisestab – Strandrensning* er ansvarlig for, at der udarbejdes en fyldestgørende Arbejdspladsvurdering (APV) for arbejdet med saneringen. APV'en skal gøres tilgængelig for alle ansatte og frivillige, og det skal løbende kontrolleres, at den følges.

APV'en skal bl.a. vurdere forhold om

- Forureningens giftighed
- Risiko for arbejdsskader
- Fysiske arbejdsforhold på stedet (ex. løft, kulde/varme, færdsel, glat underlag, rensning, indtagelse af mad og drikke)
- Behov for nødvendige værnemidler
- Behov for efterfølgende psykosocial indsats blandt medarbejdere og frivillige

Det er *Krisestab – Strandrensnings* ansvar, at der løbende følges op på, at arbejdet udføres sikkerheds- og sundhedsmæssigt forsvarligt, samt at værnemidler bruges korrekt.

En kommunal arbejdsmiljørepræsentant kan med fordel hjælpe med at varetage opgaverne.

### **Kontakt til Styrelsen for Patientsikkerhed ved risiko for helbred og sundhed**

Såfremt uheldet muligvis kan medføre risiko for helbred eller sundhed hos direkte eller indirekte berørte personer i indsatsområdet eller i nærheden heraf kontaktes Styrelsen for Patientsikkerhed, hvor en vagthavende læge kan rådgive indsatsledelsen om relevante forholdsregler.

Styrelsen for Patientsikkerhed (via TrekantBrands vagtcentral)

7023 6061

### **Særlige opmærksomhedspunkter**

- Indgår kommunen en aftale med en entreprenør om hel eller delvis løsning af opgaven, er entreprenøren ansvarlig for arbejdsmiljøet for egne ansatte.

### **Logistik**

Intet at bemærke

### **Kommunikation**

Udtalelser til pressen sker kun igennem den af krisestaben udpegede pressetalsperson eller efter aftale med denne.

### **Tilknyttede dokumenter**

./ Indsatsplan – Renseplads.

### **Godkendelse/revision**

Denne delplan er udarbejdet af:

Middelfart Kommune v. Elke Schäfer  
TrekantBrand v. Rolf B. Salomonsen

Indsatsplanen er godkendt af: **Beredskabsdirektør Jarl V. Hansen (måned, ÅÅÅÅ).**



## Indsatsplan

# Kommunikation om kystforurening

## Situation

Ved en større forureningshændelse på ansvarsområdets kyster og strande, er det nødvendigt at orientere og evt. advare områdets interessenter og brugere om forureningen og den efterfølgende saneringsindsats, så der ikke unødigt opstår (sundheds)farlige situationer, og så eventuelle økonomiske konsekvenser kan minimeres.

Målet med krisekommunikationen er at sikre, at der reageres med en hurtig og præcis kommunikation til borgerne, egne medarbejdere, virksomheder, samarbejdspartnere og pressen ved et pludselig opstået informationsbehov.

## Aktivering

- Indsatsplanen kan aktiveres af TrekantBrands operative ledelse. (operationschef/operationsleder/ indsatsleder) og af kommunens *Krisestab – Strandrensning*.
- Efter kommunens *Krisestab – Strandrensning* er aktiveret, orienterer TrekantBrands operative ledelse krisestabens kommunikationsansvarlige om iværksatte kommunikationstiltag.

## Opgaver

- Lave en indledende interessentanalyse
- Sikre kommunikation til direkte berørte borgere og medarbejdere
- Sikre kommunikation til pressen (pressemeddelelse)
- Svare på spørgsmål fra pressen (interviews)
- Sikre direkte kommunikation til borgerne og presse via SoMe (X og Facebook)
- Orienter kommunens *Krisestab – Strandrensning*s kommunikationsansvarlige om iværksatte kommunikationstiltag.

## Udførelse

### Indledende interessentanalyse

TrekantBrands operative ledelse foretager en indledende interessentanalyse og målretter sin kommunikation efter resultatet.

#### Interessentanalyse:

- Hvem har brug for information? (Målgruppen)
- Hvad har de brug for at vide? (Hvordan påvirkes målgruppen af hændelsen?)
- Hvilken kanal når bedst målgruppen? (Pressen, SoMe, andet)

### Indledende pressemeddelelse

./ Se Actioncard – Pressemeddelelse for havmiljøforurening.



## Interviews

Interviewhenvendelser fra pressen, der ikke kan udsættes til kommunens *Krisestab – Strandrensning* har overtaget opgaven, håndteres af TrekantBrands operationelle ledelse på samme vilkår som under alle andre beredskabshændelser (REFIL 2023).

## Kommunikation via sociale medier (SoMe)

Er det nødvendigt at sprede et budskab til en specifik målgruppe, et specifikt lokalområde eller hurtigt at komme ud med information til borgerne, kan SoMe med fordel bruges som kommunikationskanal.

Vær opmærksom på, at der skal afsættes ressourcer til at besvare borgernes spørgsmål, hvis SoMe benyttes.

## Orienter kommunens *Krisestab – Strandrensnings* kommunikationsansvarlige

Efter aktivering af kommunens *Krisestab – Strandrensning*, videregiver TrekantBrands operative ledelse information om iværksatte kommunikationstiltag til krisestabens kommunikationsansvarlige.

Initiativet til overdragelsen kan komme fra både TrekantBrands operative ledelse og fra *Krisestab – Strandrensnings* kommunikationsansvarlige.

TrekantBrands operationschef (via vagtcentralen):

7023 6061

Kontaktoplysninger til *Krisestab – Strandrensnings* kommunikationsansvarlige findes i den pågældende kommunes beredskabshjemmeside i *Delplan Strandrensning*.

## Logistik

Intet at bemærke.

## Kommunikation

TrekantBrands operationschef/operationsleder sikrer, at al kommunikation i den beredskabsmæssige akutte fase er koordineret med indsatsledelsen på stedet.

TrekantBrands operative ledelse udtaler sig kun indenfor eget sektoransvarsområde.

Efter aktivering af kommunens *Krisestab – Strandrensning* sker al kommunikation om hændelsen og indsatsen efter forudgående koordinering med krisestaben.

TrekantBrands operationelle ledelse videregiver iværksatte kommunikationstiltag til den kommunale *Krisestab – Strandrensnings* kommunikationsansvarlige. Videregivelsen skal ske snarest muligt efter krisestabens aktivering og inden dens første møde.

Den kommunale *Krisestab – Strandrensning* udtaler sig kun inden for eget sektorområde.

## Tilknyttede dokumenter

./ Pressemeddelelse for havmiljøforurening.

## Godkendelse/revision

Denne delplan er udarbejdet af:                      TrekantBrand v. Rolf B. Salomonsen

Indsatsplanen er godkendt af: Beredskabsdirektør Jarl V. Hansen (måned, ÅÅÅÅ).





## Indsatsplan

# Punktforurening – farligt gods

## Situation

Tromler, beholdere, kasser, pakker eller lignende strandingsgods indeholdende farlige stoffer er fundet drevet i land.

Forurening med f.eks. vragtømmer, fiskekasser, plastikaffald og anden affald indgår som led i den almindelige kommunale strand- og havnerensning, jf. Miljøministeriets bekendtgørelse nr. 1278 af 5. december 2006 om badevand og badeområder og omfattes ikke af denne indsatsplan.

## Aktivering

Alle anmeldelser sker til:

Politiets alarmcentral: 1-1-2

## Opgaver

- Hold afstand til det, der er farligt
- Alarmer politiet
- Afspær området efter bedste evne, advar uvedkommende og afvent politiets/beredskabets/kommunens ankomst

## Udførelse

### Hold afstand til det, der er farligt

Lad være med at røre genstande eller spild.

Er der tale om våben eller ammunition, kan det være ustabil.

Kemiske eller biologiske farlige stoffer kan ikke altid lugtes og kan i nogle tilfælde være farlige på lang afstand. Hold derfor god afstand til fundet, og bevæg dig væk fra fundet imod vinden.

### Alarmer politiet

Ved mistanke om at beholdere indeholder ammunition, sprængstoffer, medicin eller narkotika, holdes der afstand til fundet, og politiet alarmeres om "*Fund af våben/sprængstof/medicin/narkotika*".

Ved igangværende spild af farlige stoffer, hvor der fortsat sker udløb af farlige stoffer, eller hvor udbredelsen breder sig/truer med at brede sig, alarmeres politiet om "*Akut miljøuheld*".



Er spildet ikke igangværende, og er det spildte stationært, alarmeres politiet om "*fund af farlige stoffer*".

Alle anmeldelser sker til:

Politiets alarmcentral:

1-1-2

### **Afspærring af området**

Området afspærres efter bedste evne, og uvedkommende søges advaret og anmodet om at holde sig væk, til skadestedet kan overdrages til politiet/brand-og redningsberedskabet/kommunen ved deres ankomst.

Ved mistanke om ulovligt indhold af f.eks. ammunition, sprængstoffer, medicin eller narkotika, er findestedet at betragte som et gerningssted, og skal overdrages så uberørt som muligt til politiet.

### **Særlige opmærksomhedspunkter**

I henhold til strandingslovgivningen tager politiet stilling til, hvorledes man ejermæssigt og i relation til bjergeløn skal forholde sig med hensyn til godset.

### **Ledelse og organisering**

Intet at bemærke.

### **Logistik**

Intet at bemærke.

### **Kommunikation**

Ansvar for kommunikation med pressen ligger hos politiet.

### **Tilknyttede dokumenter**

Der er ikke knyttet actioncards til denne indsatsplan

### **Godkendelse/revision**

Denne delplan er udarbejdet af:                      TrekantBrand v. Rolf B. Salomonsen

Indsatsplanen er godkendt af: **Beredskabsdirektør Jarl V. Hansen (måned, ÅÅÅÅ).**

Indsatsplanen afprøves/revideres årligt.



## Indsatsplan

### Fund af døde dyr

(Fisk, fugle, små og store havpattedyr/hvaler)

#### Situation

Anmeldelse om fund af større levende eller døde havpattedyr på ansvarsområdets kyster og strande, fund af olietilsølede havpattedyr og fugle samt fund af mange døde fisk eller fugle.

#### Aktivisering

Anmeldelse til Naturstyrelsen, Fødevarestyrelsen eller Fiskeri- og Søfartsmuseet i Esbjerg alt efter situationen jf. kontaktoplysninger nedenfor.

#### Opgaver

- Håndtering af fund af olietilsølede havpattedyr og fugle
- Håndtering af fund af mange døde fugle eller fisk (mistanke om forurening, forgiftning eller sygdom – herunder fugleinfluenza)
- Håndtering af fund af levende eller døde større havpattedyr

#### Udførelse

##### Fund af olietilsølede havpattedyr og fugle evt. med behov for aflivning

Naturstyrelsen har etableret en beredskabsplan med det formål at sikre en koordineret og effektiv indsats, når havpattedyr og havfugle kommer i nød eller driver døde i land.

Ved muligt behov for aflivning kontaktes Naturstyrelsens lokale vildtkonsulent.

##### Kontaktoplysninger for Trekantområdet

Skovfoged, Simon Bo Sørensen (hverdag):

Naturstyrelsen Trekantsområdets vagttelefon:

[tre@nst.dk](mailto:tre@nst.dk)

9359 6972

7254 3585

##### Kontaktoplysninger for Fyn

Vildtkonsulent, Christian Buhl (hverdag):

Naturstyrelsen Fyns vagttelefon:

[fyn@nst.dk](mailto:fyn@nst.dk)

2129 1019

4178 2043

##### Fund af mange døde fugle

Indrapportering af fund af flere/mange døde fugle til Fødevarestyrelsen foretages via:

App'en:

*FugleinfluenzaTip.*

I åbningstiden kan der dog også rettes henvendelse til Fødevarestyrelsen, som herefter vil vurdere, om en eller flere fugle skal sendes til undersøgelse for fugleinfluenza.

Fødevarestyrelsen (hverdage):

7227 6900

### **Fund af mange døde fisk**

I særlige tilfælde kan Naturstyrelsens vildtkonsulenter kontaktes (kontaktoplysninger ovenfor).

### **Døde sæler og hvaler på private strande**

Naturstyrelsen afhenter ikke døde havpattedyr, som er fundet på privat grund. I de tilfælde er det grundejeren selv, der skal skaffe sig af med det døde dyr.

Kommunens miljøafdeling skal i den anledning kontaktes for en forsvarlig deponering af det døde dyr. Alternativt kontaktes den lokale vildtkonsulent fra Naturstyrelsen (kontaktinfo ovenfor), der kan rådgive om forsvarlig afskaffelse af det døde dyr.

### **Døde sæler og hvaler på offentlige strande**

På statens kyster og strande vil mindre havpattedyr få lov til at indgå i naturens husholdning. Hvis der er særligt mange døde mindre havpattedyr på stranden, f.eks. i forbindelse med sygdom blandt sæler, kan der blive tale om iværksættelse af en oprydning, så de døde dyr ikke er til gene for badegæster og andre strandgæster i øvrigt. I sådanne tilfælde kontaktes Naturstyrelsens lokale vildtkonsulent (kontaktinfo ovenfor).

### **Store havpattedyr**

Findes et eller flere større, døde havpattedyr såsom barde- eller tandhvaler på stranden, kontaktes den lokale vildtkonsulent (kontaktinfo ovenfor), eller Fiskeri- og Søfartsmuseet i Esbjerg, der vil tage stilling til de videre procedurer i forhold til fundet.

Fiskeri- og Søfartsmuseet døgnvagt:

7612 2000

### **Logistik**

I.a.b.

### **Kommunikation**

Kommunikation varetages af den på baggrund af hændelsen aktiverede myndighed.

### **Tilknyttede dokumenter**

Der er ikke tilknyttet actioncards til denne indsatsplan

### **Godkendelse/revision**

Denne delplan er udarbejdet af: TrekantBrand v. Rolf B. Salomonsen

Indsatsplanen er godkendt af: Beredskabsdirektør Jarl V. Hansen (måned, ÅÅÅÅ).



Vedr.

## Forureningsberedskab efter Havmiljøloven

### Kære havnebestyrelse

Trekantområdets Brandvæsen har af vores ejerkommuner fået delegeret myndighedsansvaret for efterlevelse af Havmiljølovens §35 stk. 1-4. Derfor har vi i den senere tid arbejdet med at revidere strandrensningsplanen for Fredericia, Kolding og Middelfart kommuners kyststrækninger.

Derfor udbad Trekantområdets Brandvæsen sig i sommer viden om besejlingsintensitet, øvelser, eksisterende beredskabsplaner og -materiel fra områdets større havne. På det grundlag har Trekantområdets Brandvæsen under arbejdet med Strandrensningsplanen lavet en risikovurdering for områdets havne, og for behovet for at pålægge havnene, at have en beredskabsplan og det nødvendige materiel til rådighed (jf. Havmiljølovens §35 stk. 3).

Havmiljøloven: § 35. Stk. 3.:

*Kommunalbestyrelsen kan pålægge havnebestyrelsen at udarbejde en beredskabsplan for bekæmpelse af forurening i havnen og at drage omsorg for, at det nødvendige materiel er til rådighed.*

(Havmiljøloven, LBK nr. 147 af 19/02/2024)

For at operationalisere behovet for beredskabsplanlægning og materielkravene dertil, er havnene ved risikovurderingen blevet inddelt i tre kategorier.

1. Industrihavne
2. Større lystbådehavne
3. Mindre lystbådehavne

**XXXX havn er ved risikovurderingen vurderet at tilhøre kategorien "skriv relevante havnekategori".**

**XXXX havn pålægges på den baggrund at udarbejde en beredskabsplan for bekæmpelse af forurening i havnen, og at drage omsorg for at det nødvendige materiel er til rådighed jf. Havmiljølovens § 35 stk. 3 (LBK nr 147 af 19/02/2024).**

Havnebestyrelsen skal selv afholde udgifter til anskaffelse og vedligeholdelse af materiel til bekæmpelse af forurening i havnen, jf. strandrensningsbekendtgørelsens § 1, stk. 2.

Der gøres desuden opmærksom på, at der ikke kan søges refusion for udgifter til bekæmpelse og saneringsforanstaltninger i havnes fulde ansvarsområde.





### **Ét samlet beredskab**

Trekantområdets Brandvæsen ønsker en god dialog med havnebestyrelserne om havmiljøberedskabet for både industrihavnene og for de større- og mindre lystbådehavne, så vi sammen kan få opbygget et relevant og velfungerende beredskab i ansvarsområdet.

Derfor tilbyder TrekantBrand at indgå i en løbende dialog med Industrihavnene om beredskabsplanlægningen, nødvendigt materiel for beredskabet og om havnenes øvelser for havmiljøberedskabet.

For områdets større og mindre lystbådehavne tilbyder Trekantområdets Brandvæsen at afholde en fælles præsentation af vores egen tilgang til beredskabsplanlægning, herunder en gennemgang af vores beredskabsplanlægnings-skabeloner. Konceptet og skabelonerne vi beredskabsplanlægger ud fra, kan frit benyttes af alle havnene.

I vejledningen nedenfor finder I et overblik over TrekantBrands forventningerne til havnenes beredskabsniveau.

Trekantområdets Brandvæsen skal anmode om at I fremsender planmaterialet for havnens samlede ansvarsområde, samt en oversigt over det materiel, som planens risikovurdering godtgør skal være til rådighed.

Beredskabsplanen imødeses Trekantområdets Brandvæsen i hænde senest den. **XX MMMM** 2025.

Venlig hilsen  
Jarl Vagn Hansen  
Direktør



## Vejledning

Planmaterialet skal selvsagt være fyldestgørende, og TrekantBrand har derfor følgende minimumforventninger til planmaterialet og det nødvendige materiel, som i 2025 er følgende:

### Industrihavne

- Havnen skal have en tilfredsstillende beredskabsplan for havnens fulde ansvarsområde.
- Planen skal baseres på en fyldestgørende og fagligt kvalificeret risikovurdering med baggrund i bl.a. besejlingsintensiteten, drivmidler og mængder, lasttyper og -mængder, skibsstørrelser samt andre relevante aktiviteter på havnens ansvarsområde og de mulige konsekvenser deraf.
- Havnen skal have en delplan for en krisestab, der kan indkaldes med forholdsvis kort varsel (maks. 2 timer). Krisestaben er ansvarlig for havnens indsats på operationelt niveau, og fungerer som TrekantBrands operationscenters kontaktpunkt.
- Havnen skal have relevante indsatsplaner for håndtering af de indsatsområder der identificeres nødvendige igennem risikoanalysen.
- Havnen skal have en driftsansvarlig, vagt e.l. som kan alarmeres og stille på havnen med forholdsvis kort varsel ved havmiljøhændelser på havnens fulde ansvarsområde. Den driftsansvarlige/vagten skal sikre, at havnens indsatsplan(er) iværksættes på tilfredsstillende vis, herunder at forureningsbarrierer (oliesugende "strømper", flydespærringer m.m.) udlægges hurtigt og effektivt. Den driftsansvarlige/vagten skal efter behov fungere som ressourceperson for indsatsledelsen på stedet.
- Beredskabsplanen skal godtgøre, hvilket materiel der er nødvendigt for bekæmpelse af forurening på havnens samlede ansvarsområde.
- Havnen skal anskaffe og vedligeholde det nødvendige materiel til bekæmpelse af forurening på havnens samlede ansvarsområde.

### Større lystbådehavne

- Skal have en indsatsplan for beredskabet i havnen, evt. en for hver selvstændig del af havnen
- Havnen skal have en kontaktperson, som indsatsledelsen kan komme i kontakt med ved behov.
- Havnen skal have det nødvendige materiel for beredskabet (en tilstrækkelig stor barriere (ex. en oliesugende "strømpe") til inddæmning af olieforurening i havnen og til at spærre havneindløbet med (ex. en flydespærring) på lager.
  - Kontaktoplysninger til kontaktpersonen skal fremgå af indsatsplanen.
  - Placering og adgangsforhold til beredskabsmateriellet skal fremgå af indsatsplanerne, så Trekantområdets Brandvæsen kan hjælpe med udlægning i aften og nattetimerne.
- Havnen skal indeholde relevante actioncards (for ex. håndtering af oliespild i havnen, for inddæmning af en forurening/et oliespild og for spærring af havneindløbet).
- Havnen forventes at have kapacitet til at udlægge en barriere på tværs af havneindløbet og for at trække en barriere rundt om forureningen (ex. den forurenende båd) indenfor kort tid i havnens/havnekontorets åbningstid.



### Mindre lystbådehavne

- Skal have en indsatsplan for beredskabet i havnen
- Skal have kapaciteten til at udlægge en barriere til inddæmning af en olieforurening på tværs af havneindløbet eller rundt om forureningen/den forurenende båd indenfor kort tid i dagtimerne, og have et actioncard derfor.
- Skal have en kontaktperson, som indsatsledelsen kan komme i kontakt med ved behov.
  - Kontaktoplysninger skal fremgå af indsatsplanen.
  - Placering og adgangsforhold til beredskabsmateriellet skal fremgå af indsatsplanerne, så Trekantområdets Brandvæsen kan hjælpe med udlægning i aften og nattetimerne.
- Have en barriere (ex. en oliesugende "strømpe") til inddæmning af en olieforurening.

Konkrete forhold kan altid drøftes med Trekantområdets Brandvæsen

### Revision, godkendelse og efterprøvning

Denne vejlednings forventninger til planmaterialet og for det nødvendigt materiel revideres årligt, i samme proces som TrekantBrand og kommunerne opdaterer den fælleskommunale strandrensingsplan.

Planmaterialet skal revideres efter behov (efter hændelser, øvelser og ved relevante ændringer i havnens besejling og øvrige virke) – dog mindst en gang årligt i forbindelse Trekantområdets Brandvæsens årlige gennemgang og opdatering af den fælleskommunale Strandrensingsplan.

Før at beredskabet kan forventes at virke i praksis skal det øves. For industrihavnene bør planerne øves mindst 1 gang årligt og for lystbådehavnene mindst hvert andet år.

Beredskabsplanerne og deres opdateringer skal godkendes af Trekantområdets Beredskab.

### Yderligere vejledning kan findes her:

Vejledning om strandrensning (2008): <https://mst.dk/publikationer/2008/marts/vejledning-i-strandrensning-februar-2008>).

Havmiljøloven: <https://www.retsinformation.dk/eli/Ita/2024/147#P35>

Strandrensingsbekendtgørelsen: <https://www.retsinformation.dk/eli/Ita/2006/1630>

## Punkt 10: Aftale om beredskabsområdet 2025-2026

### Resumé

Regeringen, Danmarksdemokraterne, Socialistisk Folkeparti, Liberal Alliance, Konservativt Folkeparti, Dansk Folkeparti og Radikale Venstre blev den 15. januar 2025 enige om en ny aftale for det statslige beredskabsområde for 2025-2026.

Aftalen indeholder også igangsættelsen af en række analyser, som bl.a. fokuserer på samspillet mellem det statslige og de kommunale redningsberedskaber. Det kommunale beredskab er ikke med i aftalen, da det ifølge Torsten Schack Pedersen, minister for samfundssikkerhed og beredskab, skal aftales i økonomi-for-handlingerne.

Indsatsområder i aftalen:

Aftalen indebærer fem indsatsområder, som omhandler Beredskabsstyrelsen og cybersikkerhedsområdet.

#### 1) Akutpakke:

Mere uniformeret personel og udbedring af akutte udfordringer i Beredskabsstyrelsens bygninger og faciliteter.

#### 2) Klimamateriel og øget operativ kapacitet:

Investering i specialiseret klimamateriel, tilførsel af 50 værnepligtige og styrkelse af kemiske og nukleare ekspertberedskaber.

#### 3) Flere øvelser og uddannelse:

Flere øvelsesaktiviteter til scenarier som voldsomt vejr og angreb på kritisk infrastruktur. Forberedelser til en ny brand- og redningsuddannelse.

#### 4) Styrket borgernær kommunikation og rådgivning:

Bedre kommunikation til sårbare grupper. Mere rådgivning til kommuner, myndigheder og virksomheder.

#### 5) Styrket cybersikkerhed og modstandsdygtighed i kritiske enheder:

Ny national strategi for cyber- og informationssikkerhed i 2025.

Hver pakke omsættes i en række konkrete initiativer, 14 initiativer i alt.

Særligt 2 initiativer har og vil få direkte indflydelse på det kommunale redningsberedskab:

- Initiativ 7, nedbringelse af ventetider på holdleder og indsatsleder uddannelsen.
- Initiativ 8, forberedelse af oprettelse af en erhvervsrettet brand- og redningsuddannelse

Analyser for beredskabsområdet:

Foruden de aftalte indsatsområder beskriver aftalen også det videre arbejde. Det indebærer bl.a. en række analyser, som partierne er enige om at igangsætte.

Der igangsættes en analyse af samspillet mellem det statslige og de kommunale redningsberedskaber. Formålet er at afdække og understøtte fremtidige behov, hvor KL og andre relevante parter vil blive inddraget.

Der skal derudover laves en række analyser, der danner overblik samfundets sårbarheder. Regeringen vil på baggrund af bl.a. de analyser tage stilling til yderligere initiativer for at styrke samfundssikkerheden. Derudover nedsættes en kommission for samfundssikkerhed og beredskab og der iværksættes i foråret 2025 en analyse af civilbeskyttelsesområdet, der bl.a. fokuserer på beskyttelsesrum.

**Sagen behandles i**

Bestyrelsen 8. april

Beredskabskommissionen 22. april

**Forslag**

Beredskabsdirektøren indstiller;

At, beredskabskommissionen tager orienteringen til efterretning.

**Sagsfremstilling**

Pkt. 10 – bilag 1 - Aftale om beredskabsområdet 2025-2026



## Aftale om beredskabsområdet 2025-2026

Der er mellem regeringen (Socialdemokratiet, Venstre og Moderaterne) og Danmarksdemokraterne, Socialistisk Folkeparti, Liberal Alliance, Det Konservative Folkeparti, Dansk Folkeparti og Radikale Venstre indgået en aftale vedrørende beredskabsområdet i 2025-2026, som udmønter forsvarsforliget 2024-2033 og følger op på anden delaftale under forsvarsforliget 2024-2033 for så vidt angår beredskabsområdet.

Danmark har et godt beredskab, som er parat, når hændelser og kriser rammer os. Men vi står over for en ny virkelighed med alvorlige og komplekse trusler mod vores sikkerhed, tryghed og frihed. Den sikkerhedspolitiske situation er skærpet med Ruslands invasion af Ukraine. Selvom der ikke er en direkte militær trussel mod Danmark, udgør Rusland en langvarig trussel mod de vestlige lande og udviser allerede i dag en højere risikovillighed i forhold til at gøre brug af såkaldte hybride virkemidler som sabotage og cyberangreb i Europa. Det skal vi også være forberedt på i Danmark. Samtidig rammer naturkatastrofer og ekstremt vejr oftere og med større voldsomhed, ligesom vi ser flere koblede hændelser, hvor flere ekstreme vejrhændelser indtræffer samtidigt. Klimaforandringerne har i stigende grad omfattende konsekvenser for borgere og virksomheder. Såkaldte 100-årshændelser – som f.eks. den stormflod, der ramte Danmark i oktober 2023 – forventes i slutningen af århundredet at kunne ramme områder af Danmark hvert tredje år. Det stiller alt sammen øgede krav til vores samfundssikkerhed og beredskab.

Aftaleparterne er enige om, at hvis Danmark fortsat skal være et trygt og sikkert samfund, kræver det et skærpet fokus på samfundets samlede evne til at håndtere kriser og hændelser på tværs af sektorer og på tværs af kommuner, regioner og stat. Det vil være nødvendigt med en vedvarende indsats fra både myndigheder, private virksomheder og civilsamfundet. Ligesom der er brug for målrettede tiltag i 2025 og 2026, der adresserer de mest akutte behov.

### Aftalens indhold

Med denne aftale ønsker aftaleparterne, at der tages hånd om en række akutte behov i Beredskabsstyrelsen, *jf. anden delaftale under forsvarsforliget 2024-2033*, og på cybersikkerhedsområdet. Beredskabsstyrelsen er bl.a. assistanceberedskab for de kommunale redningsberedskaber og kan indsættes lokalt. Ikke mindst derfor skal der være mandskab og klimamateriel, der kan indsættes lokalt, til at kunne håndtere udfordringerne i tæt samspil med kommunerne og som assistanceberedskab til de kommunale redningsberedskaber. Samtidig skal der gennemføres flere øvelser – på tværs af sektorer og myndigheder – så det samlede beredskab er klædt bedre på til at møde de udfordringer, vi står over for.

Aftaleparterne er enige om at prioritere følgende fem indsatsområder:

- Akutpakke
- Klimamateriel og øget operativ kapacitet
- Flere øvelser og uddannelse
- Styrket borgernær kommunikation og rådgivning

- Strategisk indsats for styrket cybersikkerhed og modstandsdygtighed i kritiske enheder.

#### *Akutpakke*

Beredskabsstyrelsens bemanning, bygninger og faciliteter til f.eks. øvelser skal svare til kravene til den operative opgaveløsning, herunder ift. sikkerhed og arbejdsmiljø, i lyset af de komplekse hændelser og kriser, som rammer samfundet.

Aftaleparterne er enige om at afsætte 145 mio. kr. i 2025-2026 til en akutpakke:

- Initiativ 1. Mere uniformeret personel: For at imødegå strukturelle udfordringer i Beredskabsstyrelsen tilføres ekstra uniformeret personel til bl.a. at indgå som assistance til de kommunale redningsberedskaber, særligt til håndtering af komplekse og voldsomme vejrhændelser mv.
- Initiativ 2. Udbedring af akutte udfordringer i bygninger og faciliteter: De mest akutte udfordringer i Beredskabsstyrelsens bygninger og faciliteter løses på kort sigt med en saltvandsindsprøjtning med fokus på at understøtte den operative opgaveløsning, sikkerhed og arbejdsmiljø.

#### *Klimamateriel og øget operativ kapacitet*

Det mere komplekse trussels- og risikobillede, herunder voldsomt vejr, påvirker allerede i dag Beredskabsstyrelsens evne og operative kapacitet til at bistå med at håndtere stadigt mere komplekse hændelser og kriser, herunder voldsommere vejrhændelser.

Aftaleparterne er enige om at afsætte 131 mio. kr. i 2025-2026 til øget operativ kapacitet:

- Initiativ 3. Investering i klimamateriel: Der investeres i bl.a. specialiseret klimamateriel, som kan indsættes lokalt i forbindelse med håndteringen af komplekse og voldsomme vejrhændelser som assistance til især de kommunale redningsberedskaber. Beredskabsstyrelsen vil inddrage repræsentanter for de kommunale redningsberedskaber i forhold til planen for materielindkøb i 2025-2026.
- Initiativ 4. Tilførsel af værnepligtige: Med henblik på at øge den operative kapacitet til at assistere bl.a. de kommunale redningsberedskaber tilføres yderligere 50 værnepligtige på beredskabsområdet. Det øgede optag træder i kraft fra 2027. Forinden skal der gennemføres ombygning af indkvarteringsfaciliteter, anskaffes mere uddannelsesmateriel og uddannes befalingsmænd til føring og uddannelse af de værnepligtige.
- Initiativ 5. Styrkede ekspertberedskaber: Bl.a. som følge af skærpet opmærksomhed på nukleare trusler og risici styrkes de kemiske og nukleare ekspertberedskaber.

#### *Flere øvelser og uddannelse*

Gennem øvelser, træning af scenarier og uddannelse skal vi fastholde og udvikle beredskabsaktørernes evne og kompetencer til at håndtere kriser og hændelser. Øget øvelsesaktivitet skal bidrage til at

teste og styrke samspillet mellem de forskellige beredskabsaktører og gøre dem klar til at håndtere det stadigt mere komplekse trussels- og risikobillede.

Aftaleparterne er enige om at afsætte 37 mio. kr. i 2025-2026 til øvelses- og uddannelsesaktiviteter:

- Initiativ 6. Flere øvelser: Udbuddet af tværgående øvelsesaktiviteter udvides, og der udvikles og gennemføres øvelsesaktiviteter til scenarier, der modsvarer det komplekse trussels- og risikobillede med voldsommere vejrhændelser og risiko for hybride angreb som sabotage og cyberangreb mod kritisk infrastruktur. Der vil bl.a. blive gennemført en national krisestyringsøvelse (KRISØV) i 2025.
- Initiativ 7. Nedbringelse af ventetider på lederuddannelser: De lange ventetider på uddannelse af indsatsledere og holdledere, som er vigtige for bl.a. de kommunale redningsberedskaber, nedbringes.
- Initiativ 8. Forberedelse af oprettelse af en erhvervsrettet brand- og redningsuddannelse: Aftaleparterne er enige om, at en erhvervsrettet uddannelse kan bidrage til at hæve kompetenceniveauet og gavne rekruttering og fastholdelse i beredskabet. Der igangsættes derfor forberedelser til at oprette en erhvervsrettet brand- og redningsuddannelse med henblik på stillingtagen i aftaleperioden.

#### *Styrket borgernær kommunikation og rådgivning*

For at Danmark kan forblive et sikkert samfund, styrkes den borgervendte kommunikation før og under hændelser og kriser, så de enkelte borgere kan føle sig trygge og ved, hvordan de skal forholde sig. Som samfund har vi særligt et vigtigt ansvar i forhold til sårbare grupper. Samtidig skærpes fokus på samfundets samlede og tværgående evne til at forebygge og håndtere kriser og hændelser gennem en styrket rådgivningsindsats til kommuner, myndigheder og virksomheder.

Aftaleparterne er enige om at afsætte 60 mio. kr. i 2025-2026 til kommunikations- og rådgivningsaktiviteter:

- Initiativ 9. Styrket borgervendt kommunikation: Den borgervendte beredskabs- og krisekommunikation styrkes. Så borgerne ved, hvordan de selv kan sørge for at være godt forberedt og tage hånd om sig selv og hinanden i tilfælde af kriser og hændelser. Og så myndighederne kommunikerer hurtigt og effektivt ved større hændelser og kriser.

Der er bl.a. behov for en fortsat indsats og opmærksomhed gennem kampagner, kurser og andre tiltag for at understøtte, at befolkningen forberedes på større hændelser og kriser. Aftaleparterne lægger særlig vægt på, at den borgervendte kommunikation til sårbare grupper som ældre og personer med funktionsnedsættelse styrkes og prioriteres. Derudover vil kommunikation målrettet børn og unge være et særligt fokusområde. Den borgervendte kommunikation gennemføres bl.a. i samarbejde med relevante aktører og civilsamfund, der har borgerkontakt.

- Initiativ 10. Opprioritering af rådgivningsindsats: Rådgivning til kommuner, myndigheder og virksomheder om bl.a. beredskabsplanlægning, herunder ift. sårbare grupper, og scenariebaserede øvelser styrkes. Det er vigtigt med inddragelse af de berørte parter.
- Initiativ 11. Beredskabsfaglige godkendelser og rådgivning i relation til bl.a. brand- og eksplosionsfarlige virksomheder og øget fokus på indsatsteknik og -taktik i forbindelse med nye byggematerialer og mere komplekst byggeri: Øget kapacitet til at behandle beredskabsfaglige godkendelser i forbindelse med bl.a. brand- og eksplosionsfarlige virksomheder og til at imødekomme efterspørgslen på rådgivning om beredskabsmæssige forhold i forbindelse med den grønne omstilling samt øget fokus på indsatsteknik og -taktik i forbindelse med nye byggematerialer og mere komplekst byggeri.

#### *Styrket cybersikkerhed og modstandsdygtighed i kritiske enheder*

Danske borgere, virksomheder og myndigheder oplever i stigende grad, at cyberangreb forstyrrer og udfordrer deres hverdag og i værste fald samfundsvigtige funktioner. Aftaleparterne er derfor enige om, at borgere, virksomheder og myndigheder skal rustes til at kunne håndtere den stigende cybertrussel. Tillige er der enighed om, at der skal være et særligt fokus på at sikre et højt og ensartet cybersikkerhedsniveau inden for en række kritiske sektorer for bl.a. at styrke modstandsdygtigheden for virksomheder og andre organisationer, som leverer ydelser, der er vigtige for samfundet.

Aftaleparterne er enige om, at der med denne aftale afsættes 100 mio. kr. årligt fra 2025-2033 til implementering af et højt fælles cybersikkerhedsniveau i Danmark. Midlerne skal ses i sammenhæng med reserven på 200 mio. kr. årligt i 2025-2028 til implementering af NIS 2, som er afsat på finansloven for 2025.

- Initiativ 12. Implementering af NIS 2- og CER-direktiverne: I forbindelse med implementering af NIS 2- og CER-direktiverne afsættes yderligere 100 mio. kr. årligt i 2025-2033 til vejlednings-, tilsyns- og håndhævelsesopgaver samt til efterlevelse af NIS 2-reglerne i den offentlige sektor.

Aftaleparterne er derudover enige om at afsætte 35 mio. kr. i 2025 til styrket cybersikkerhed:

- Initiativ 13. Ny national strategi for cyber- og informationssikkerhed: Det er en helt central opgave at udarbejde en ny strategi i 2025 for at løfte cyber- og informationssikkerheden på tværs af samfundet i lyset af det komplekse og alvorlige trusselsbillede, som Danmark står over for. Som grundlag herfor udarbejdes relevante analyser, herunder med inddragelse af analyserne fra forsvarsforliget om efterretning og cyber samt bred cyber- og informationssikkerhed for så vidt angår de dele, der vedrører Ministeriet for Samfundssikkerhed og Beredskabs område. Strategien vil tage afsæt i et ambitiøst målbillede for, hvad vi som samfund skal lykkes med for at styrke cybersikkerheden og robustheden bredt i samfundet i lyset af trusselsbilledet.

På baggrund af regeringens oplæg vil Folketingets partier blive inviteret til forhandlinger i 2025 om en ny strategi, som kan træde i kraft fra 2026.

- Initiativ 14. Strategisk indsats for styrket cybersikkerhed: Den centrale opgave med at styrke cybersikkerheden mod digitale angreb rettet mod borgere, virksomheder og myndigheder løftes. Det skal ske gennem en løbende og aktuel rådgivning om digital sikkerhed og specifikt til borgere udsat for digital svindel via Sikkerdigital.dk og Cyberhotline.

## Videre arbejde

Med henblik på at styrke samfundssikkerheds- og beredskabsområdet på længere sigt er der behov for at analysere og belyse en række emner samt danne overblik over samfundets sårbarheder. Dette videre arbejde skal også tage højde for de initiativer, der pågår i EU i relation til opfølgning på Niinistö-rapporten om EU's beredskab. Rapporten har fokus på en integreret tilgang til trusler og risici, hvor alle dele af samfundet, herunder både civile og private aktører, spiller en rolle. Samtidig lægger rapporten op til, at samarbejdet mellem EU og NATO skal styrkes.

Beskyttelse af kritisk infrastruktur har særlig høj prioritet i det videre arbejde. Bl.a. i forhold til arbejdet med at imødegå trusler mod undersøisk kritisk infrastruktur, herunder prioritering af en stærkere fælles europæisk indsats.

På den baggrund noterer aftaleparterne sig, at regeringen primo 2025 vil nedsætte en kommission for samfundssikkerhed og beredskab. Ministeren for samfundssikkerhed og beredskab vil drøfte kommissoriet med aftaleparterne. Grønlands Naalakkersuisut og Færøernes Landsstyre vil blive inddraget for så vidt angår de dele, der vedrører Grønland og Færøerne.

Regeringen vil på baggrund af bl.a. førnævnte analyser tage stilling til yderligere initiativer for at styrke samfundssikkerheden bredt. Folketingets partier vil blive inddraget i det videre arbejde, herunder forhandlinger om yderligere initiativer for at styrke samfundssikkerheden bredt.

### *Fora for erhvervslivet og civilsamfundet*

Erhvervslivet og civilsamfundet udgør i Danmark en væsentlig ressource og medspiller i forhold til at styrke samfundssikkerheden og det samlede beredskab. Aftaleparterne noterer sig, at ministeren for samfundssikkerhed og beredskab vil nedsætte et forum for erhvervslivet og et forum for civilsamfundet, hvor relevante aktører kan drøfte, hvordan private virksomheder og civilsamfundet bedst muligt kan inddrages og bidrage til samfundssikkerhed og beredskab med deres særlige kompetencer og kapaciteter.

### *Civilbeskyttelse*

Civilbeskyttelse, herunder evnen til at beskytte civilbefolkningen og videreføre samfundets grundlæggende funktioner under krig, kriser eller katastrofer, er en grundsten i et robust, modstandsdygtigt og sikkert samfund. Efter den kolde krig afviklede Danmark størstedelen af civilbeskyttelseskapaciteten. Den skærpede sikkerhedspolitiske situation kalder nu på, at der igen tages konkret stilling til, hvordan Danmark bedst griber civilbeskyttelsen an, og hvordan der bedst sikres beskyttelse af civilbefolkningen i tilfælde af kriser og i yderste tilfælde krig. Ministeriet for Samfundssikkerhed og Be-



redskab vil på den baggrund i foråret 2025 iværksætte en analyse af civilbeskyttelsesområdet, herunder i relation til beskyttelsesrum. Analysen vil tage udgangspunkt i det aktuelle trussels- og risikobilde samt forventninger til udviklingen på kort og mellemlangt sigt.

#### *Samspil mellem det statslige og de kommunale redningsberedskaber*

Samarbejdet mellem det statslige og de kommunale redningsberedskaber er afgørende for et velfungerende samlet dansk beredskab. Ministeriet for Samfundssikkerhed og Beredskab vil iværksætte en analyse af samspillet mellem det statslige og de kommunale redningsberedskaber for at afdække og understøtte fremtidige behov i lyset af de ændrede udfordringer som følge af bl.a. den sikkerhedspolitiske situation, klimaforandringer, grøn omstilling og civilbeskyttelse mv. Relevante parter, herunder KL, vil blive inddraget i analysearbejdet.

Derudover vil Beredskabsstyrelsen styrke dialogen med og mellem de kommunale redningsberedskaber om nye indkøb af materiel med henblik på at understøtte en koordineret tilgang til større indkøb.

Ny teknologi og digitale redskaber i redningsberedskabet udgør et stort uudnyttet potentiale. Aftaleparterne noterer sig på den baggrund, at Beredskabsstyrelsen vil etablere et teknologi- og digitaliseringsforum for redningsberedskabet med deltagelse af bl.a. repræsentanter fra de kommunale redningsberedskaber, Beredskabsstyrelsen samt erhvervsliv og forskning.

### **Aftalens karakter**

Aftalens indhold er ikke forligsbelagt, idet aftalen omhandler udmøntningen af den økonomiske ramme i forsvarsforliget, jf. *Aftale om dansk forsvar og sikkerhed 2024-2033* fra den 28. juni 2023. Aftalen har karakter af en stemmeaftale, der opfylder forudsætningen om, at der er et simpelt flertal af mandater i Folketinget og et flertal af partierne i forsvarsforligskredsen bag aftalen.

### **Økonomi for initiativer i aftalen**

Aftaleparterne er enige om at afsætte 608 mio. kr. i 2025-2026 samt dertil årlige varige udgifter for 183 mio. kr. til initiativerne med denne aftale. Udgifter finansieres inden for Forsvarsministeriets samlede rammer.

Aftaleparterne noterer sig, at udgifterne til civilbeskyttelsesinitiativerne i aftalen ikke kan indberettes som NATO-udgifter, da civilbeskyttelse eksplicit er undtaget iht. NATO-definitionen af forsvarsudgifter.

Tabel 1: Økonomi i aftalen

Mio. kr. - 2025-prisniveau	2025	2026	I alt 2025 og 2026	Varige årlige udgifter frem til og med 2033
Akutupakke	50	95	145	46
Klimamateriel og øget operativ kapacitet	41	90	131	23
Flere øvelser og uddannelse	22	15	37	-
Styrket borgernær kommunikation og rådgivning	28	32	60	14
Styrket cybersikkerhed og modstandsdygtighed i kritiske enheder	135	100	235	100
<b>Total</b>	<b>276</b>	<b>332</b>	<b>608</b>	<b>183</b>

Note: Differencer skyldes afrundinger.

## Punkt 11: Nytårsparole 2026

### Resumé

På beredskabskommissionsmødet den 16. december 2016 pkt. 4 blev det besluttet, at der fremover skal afholdes én officiel nytårsparole for Trekantområdets Brandvæsen.

Parolen skal afholdes lørdag i den anden hele uge af januar.

Det betyder at nytårsparolen i 2026 afholdes lørdag den 17. januar kl. 10.00 – 12.00.

Historisk har parolerne været afholdt på følgende lokaliteter:

- 2017 Egtved (Vejle Kommune)
- 2018 Fredericia (Fredericia Kommune)
- 2019 Middelfart (Middelfart Kommune)
- 2020 Skodborg (Vejle Kommune)
- 2021 Gudsø (særligt tilpasset på grund af Covid19)
- 2022 Tyrstrup (Kolding Kommune)
- 2023 Billund (Billund Kommune)
- 2024 Fredericia (Fredericia Kommune)
- 2025 Middelfart (Middelfart Kommune)

Da nytårsparolerne skifter mellem ejerkommunerne, så er det i 2026 Vejen Kommune. Administrativt vil vi finde en egnet brandstation til afholdelse, ligesom programmet for 2026 vil være lignende tidligere års programmer.

### Sagen behandles i

Bestyrelsen 8. april

Beredskabskommissionen 22. april

### Forslag

Beredskabsdirektøren indstiller;

At, beredskabskommissionen tager orienteringen til efterretning.

### Sagsfremstilling

Ingen bilag.

## Punkt 12: Særlige hændelser siden sidst

### Resumé

Tirsdag den 18. februar 2025 kl. 11.45 modtog TrekantBrand en melding om brand i et større affaldsoplag i det fri på Nordkajen 1, 6000 Kolding. Under indsatsen indtraf en eksplosion i affaldsoplaget, hvor tre medarbejdere fra TrekantBrand kom lettere til skade.

Efter hændelsen har TrekantBrand iværksat en intern evaluering af indsatsen med henblik på at uddrage læring samt identificere eventuelle opfølgingspunkter.

På mødet gives en mundtlig orientering om branden i affaldsoplaget på Kolding Havn den 18. februar 2025.

### Sagen behandles i

Beredskabskommissionen den 22. april 2025.

### Forslag

Beredskabsdirektøren indstiller:

At, beredskabskommissionen tager orienteringen til efterretning.

### Sagsfremstilling

Ingen bilag.

## **Punkt 13: Orientering fra beredskabsdirektøren**

### **Resumé**

Beredskabsdirektøren giver på mødet en mundtlig orientering om væsentlige forhold i selskabet.

### **Sagen behandles i**

Beredskabskommissionen 22. april

### **Forslag**

Beredskabsdirektøren indstiller;

At, beredskabskommissionen tager orienteringen til efterretning.

### **Sagsfremstilling**

Ingen bilag.

## **Punkt 14: Orientering fra politidirektørerne**

### **Resumé**

Politidirektørerne for Sydøstjylland, Syd- og Sønderjylland og Fyns Politi giver på mødet en mundtlig orientering om væsentlige forhold ved politiet.

### **Sagen behandles i**

Beredskabskommissionen 22. april

### **Forslag**

Beredskabsdirektøren indstiller;

At, orienteringen tages til efterretning.

### **Sagsfremstilling**

Ingen bilag.

## **Punkt 15: Eventuelt**

## **Punkt 16: Godkendelse af beslutningsprotokol**

### **Resumé**

For at godkende beslutningsprotokollen skal hvert medlem underskrive ved at trykke på knappen

"Godkend".

### **Sagen behandles i**

Beredskabskommissionen 22. april

### **Forslag**

Beredskabsdirektøren indstiller;

At, beredskabskommissionen godkender beslutningsprotokollen

### **Sagsfremstilling**

Ingen bilag.